

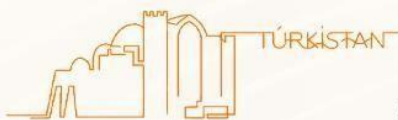

ҚАЗАҚСТАН РЕСПУБЛИКАСЫ
ТУРИЗМ ЖӘНЕ СПОРТ
МИНИСТРЛІГІ



INTERNATIONAL UNIVERSITY
OF TOURISM AND HOSPITALITY



ҚАЗАҚСТАН РЕСПУБЛИКАСЫ
ҒЫЛЫМ ЖӘНЕ ЖОҒАРЫ БІЛІМ
МИНИСТРЛІГІ

**«ҰЛТТЫҚ МҮДДЕ ЖӘНЕ МЕМЛЕКЕТШІЛДІК САБАҚТАРЫ:
ЖҰМАБЕК ТӘШЕНЕВТИҢ МҰРАСЫ»**

АТТЫ ХАЛЫҚАРАЛЫҚ ҒЫЛЫМИ-ТЕОРИЯЛЫҚ КОНФЕРЕНЦИЯ

МАТЕРИАЛДАРЫ

11 сәуір 2025 ж.

МАТЕРИАЛЫ

МЕЖДУНАРОДНОЙ НАУЧНО-ТЕОРЕТИЧЕСКОЙ КОНФЕРЕНЦИИ

**«УРОКИ НАЦИОНАЛЬНОГО ИНТЕРЕСА И ГОСУДАРСТВЕННОСТИ:
НАСЛЕДИЕ ЖУМАБЕКА ТАШЕНЕВА»**

11 апреля 2025 г.

MATERIALS

OF INTERNATIONAL SCIENTIFIC AND THEORETICAL CONFERENCE

**"LESSONS OF NATIONAL INTEREST AND STATEHOOD:
THE LEGACY OF ZHUMABEK TASHENEV"**

April 11, 2025



**«ҰЛТТЫҚ МҮДДЕ ЖӘНЕ МЕМЛЕКЕТШІЛДІК
САБАҚТАРЫ: ЖҰМАБЕК ТӘШЕНЕВТИҢ МҰРАСЫ»**

атты Халықаралық ғылыми-теориялық конференция

МАТЕРИАЛДАРЫ

11 сәуір 2025 ж.

1 том

МАТЕРИАЛЫ

международной научно-теоретической конференции

**«УРОКИ НАЦИОНАЛЬНОГО ИНТЕРЕСА И
ГОСУДАРСТВЕННОСТИ: НАСЛЕДИЕ ЖУМАБЕКА
ТАШЕНЕВА»**

11 апреля 2025 г

Том 1

MATERIALS

of international scientific and theoretical conference

**" LESSONS OF NATIONAL INTEREST AND STATEHOOD:
THE LEGACY OF ZHUMABEK TASHENEV"**

April 11, 2025

Volume 1

УДК 378
ББК 74.58
Ш77

«Халықаралық туризм және меймандостық университеті» КеАҚ
Басқарма төрағасы – Ректор Шоқпаров Әлібек Жұмабекұлының
Редакциялық алқалығымен

Редакциялық алқа:

Шалабаева Л.И., Искаков Т.Б., Динашева Л.С.,
Абдрасилов Т.К., Сандыбаева А.Д., Малдыбек А.Ж.

Ұлттық мүдде және мемлекетшілдік сабақтары: Жұмабек Тәшеневтің мұрасы/ Уроки национального интереса и государственности: наследие Жумабека Ташенева / Lessons of National Interest and Statehood: the Legacy of Zhumabek Tashenev - Халықаралық ғылыми-теориялық конференция материалдары. -Түркістан: ХТжМУ, 2025. – 384 б.

ISBN 978-601-08-5030-9

«Ұлттық мүдде және мемлекетшілдік сабақтары: Жұмабек Тәшеневтің мұрасы» Халықаралық ғылыми-теориялық конференциясы жинағы.

Материалдар жинағы әлеуметтік-гуманитарлық ғылымдар саласындағы ғылыми қызметкерлер, оқытушылар, студенттер мен магистранттарға және экономика, туризм, философия, мәдениет, тарих мәселелеріне қызығушылық танытатын қалың көпшілікке арналған.

Сборник материалов международной научно-теоретической конференции «Уроки национального интереса и государственности: наследие Жумабека Ташенева».

Материалы предназначены для научных работников, преподавателей, студентов и магистрантов в области социально-гуманитарных наук и широкой общественности, интересующейся вопросами экономики, туризма, философии, культуры, истории.

ISBN 978-601-08-5030-9

© ХТжМУ, 2025

МАЗМҰНЫ / СОДЕРЖАНИЕ

АЛҒЫ СӨЗ	6
Дүйсен С.Ж. Жұмабек Тәшенев тағылымы	7
Аяган Б.Г. Феномен Жумабека Ташенева: служение народу и судьба	13
Салықбай Ә. Тәшенев туралы хикаятым қалай жазылды?	26
Еңсенов Қ.А. Жұмабек Тәшеневтің Оңтүстік Қазақстан аудандары үшін күресі	32
Қалиев Ж.Н. Ақындар батырын жырлайды	45
Сейтман С.М. Концепт «Атамекен»: на основе литературы Алаш и жизни Ж.Ташенева	49
Мағзиев Ж.Д. Жұмабек Тәшенев - Алаштың жүз жылда біртуар алып тұлғасы	58
Алшанов Р.А. Батылдық үлгісі, ерліктің жалғасы	64
Ергөбек Қ. Қазақтың катепті қара нары (Жұмабек Тәшенев туралы толғаным)	69
Мырзалиев Б.С. Ұлы тұлғаны ардақ тұтамыз	74
Мехмет Дервиш Кылынчкая. Kazak zihniyet dünyasi ve Jumabek Tashenev yahut “vatan kara şangirak’ta başlar”	82
Тастанбеков М. Ж.Тәшеневтің жарқын бейнесі естеліктерде (Түркістан облысындағы қызмет кезеңі)	86
Жұбатқанов К. Биыл Қазақстанның ұлы патриоты Жұмабек Тәшеневтің туғанына 110 жыл!	97
Абенова Л.У. ХХІ ғасыр және Тәшенев тағылымы	99
Айтимбаев А.Т. 1920-1950 жж. Қазақстанның оңтүстік өңірінде жүргізілген саяси қуғын-сүргін үдерісіндегі тұлғалар тағдыры	104
Тұран Ж.М., Сейдуалиева А.Н. Қазақтың бір туар ұлы Жұмабек Ташенев өмірі мен қоғамдық-саяси қызметіне талдау жасау	110
Меуратова А.С. National figure: the legacy of Zhumabek Tashenev	116
Каримов Қ.С. Өзбекәлі Жәнібек – тарихшы этнограф ғалым	121
Жолсеитова М.А. С.Мәдуанның ғылыми-ұйымдастырушылық және ғылыми қызметі	127
Советалы А., Калымбетова С.Д. Роль лидерства в государственном управлении	133
Садуова Ж.Н., Садуов Б.Н. Көшбасшылық пен басшылық	138
Alzhanova E.E. Scientific, pedagogical and literary heritage of academician E.A. Buketov	145
Алиназарова Д.В. Политические репрессии в Узбекистане против журналистов в 20-30-х годах XX века	151

Shadinova G.A., Muratbaeva N.R. Youth perception and the revitalization of national spiritual values	157
Оңалбайқызы Р., Дүйсенбек С. Болашақтың жарқын кепілі – ұлттық құндылықтарымызды дәріптеу	164
Сандыбаева А.Д., Жолсеитова М.А. Қазақстан тарихын оқыту процесінде білімгерлердің бойында патриоттық құндылықтарды қалыптастыру	171
Даир С.Ө. Қазақстандағы сот аудармашыларының қызметін жетілдіру: мәселелері мен болашағы	181
Жандарбек З.З., Қаратышқанова Қ.Р. Түркістан облысындағы исламның келуімен пайда болған киелі жерлер	188
Алшымбаева С.Н. Ұлттық қолөнер және педагогика: оқушылардың ұлттық құндылықтарға деген қызығушылығын арттыру жолдары	196
Джандарбаев Е.Е. Қазақ халқының музыкалық аспаптары жайында тарихи деректер мен мәліметтер	201
Майлыбаева Л.С., Абдрасилова С.Т. Халықтық педагогика құндылықтарымен ұрпақты тәрбиелеудің маңызы	210
Сейтқасым А.М. Тәрбиедегі рух пен ұлттық құндылықтар	213
Таджибаева Ж.С., Жаскиленова А.Е. Мәдениет пен өнер құндылықтарының жас ұрпаққа әсері	219
Нурланова Н.К. Сокращение диспропорций социально-экономического развития Туркестанской и нефтегазодобывающих областей в контексте национальных интересов	227
Бримбетова Н.Ж. Проблемные территории Казахстана и различия в социальном развитии	234
Ыдырыс С.С., Жұмаділла Ш.А. Қазақстан экономикасын дамытудағы мұнай-газ саласының рөлі	239
Кабдуллина Г.К., Кабдолла А. Устойчивые агропрактики как ключевой фактор продовольственной безопасности и экологической устойчивости Казахстана	247
Сатыбалдин А.А., Нурланова Н.К., Тлеубердинова А.Т. Региональные различия в оплате труда в контексте распределительных отношений в Казахстане	256
Шамишева Н.К., Алимбаев Д.К. Анализ децентрализации в контексте благоустройства: налогово-бюджетная и финансовый потенциал регионов	262
Мунасипова М., Ермаханова К. Қазақстан Республикасында зергерлік өндірісті дамыту мәселелері	268
Чуланова З.К., Бримбетова Н.Ж. Бедность населения и социальные диспропорции в распределительных отношениях	274

Пердебай С.Ғ., Құлбай Б.С., Маденов Д.Ы. Тұрғындарды әлеуметтік қолдаудың салықтық құралдары	280
Жалилов Ш.Х. Устойчивое развитие экотуризма в Узбекистане и Южной Корее	288
Стаценко О.А., Ивлева Н.В. Тренды развития туризма в современных условиях	292
Маханбетова Ұ.Р., Искаков Н. Ивент-менеджмент саласындағы мамандарды дамыту	298
Келесбаев Д.И., Балтабаев Э. AGILE басқаруын пайдалану арқылы туризм индустриясының нәтижелерін жақсарту	303
Тажибаева Р.М., Садуова Д. Проблемы адаптации турпродуктов под запросы нового поколения	310
Дандаева Б.М., Шанияр Д. Туризм саласын дамыту мен оның экономикада бәсекеге қабілеттілігін арттыру жолдары	317
Rustamov N., Abdrakhmanov R. Fractal method of tourism management	323
Қалекеева М.Е., Муратбекова Г.В., Жардемкызы С., Манарбеккызы Б. Қазақстанда туризмді, қонақжайлылықты және авиациялық жұмыспен қамтуды дамытудың инновациялық перспективалары	328
Тұрымбетов Т.А., Малдыбек А.Ж. Түркістанның тарихи нысандарына арналған мобильді қосымша: мүмкіндіктері мен артықшылықтарын талдау	333
Джоланов Е.Е. Развитие событийного туризма в Жамбылской области Республики Казахстан	343
Сандыбаева А.Ғ. Түркістан қаласында тарихи туризм дамыту мүмкіндіктері	350
Kuspanova T. R. Developing Kazakhstan: tourism and global trends	356
Karieva G.A., Anvarova D.S. Prospects of green technologies in Uzbekistan	359
Ульжаева Ш.М. Кяризы как историческое наследие и символ государственности в Центральной Азии	363
Юнусова Х.Э. Аральское море: история и современность	366
Алиазарова Д.В. Историография и источниковедение формирования местной военной печати в Туркестане	376

АЛҒЫ СӨЗ

Құрметті конференцияға қатысушылар! Құрметті қонақтар, әріптестер, білім алушы жастар!

Қасиетті Түркістан қаласына қош келдіңіздер!

Биыл еліміздегі өлшеусіз үлес қосқан мемлекет және қоғам қайраткері Жұмабек Ахметұлы Тәшеневтың туғанына 110 жыл толып отыр.

Жұмабек Ахметұлы Тәшенев – жоғары билікте қызмет еткен нар тұлға, үлкен қайраткер, халқының болашағы үшін ұлы күрескер. Асқақ рухты, қазақтың озық ойлы азаматының тағдыры тарих, ісі өнеге. Бүгінгі іс шара ел тәуелсіздігін, жер тұтастығын сақтауға орасан зор үлес қосқан тұлғаның тарихи мұрасын дәріптеу, оның мемлекетшілдік идеяларының қазіргі заманғы өзектілігін талқылау мақсатында ұйымдастырылды.

Еліне адал қызмет еткен қайраткердің ғибратты ғұмыры ұлтқа қалтқысыз қызмет етудің өшпес үлгісіне айналады. Ақтық демі таусылғанша ел мен жерді қорғау жолындағы аманатына адал болған Жұмабек Тәшеневтің тұлғасын ұлықтау, келер ұрпақтың басты міндеті деп санаймыз.

Оның есімі қазақ халқының тарихында алтын әріппен жазылған, ұлттың тәуелсіздігі мен мемлекетіміздің қалыптасу жолында қосқан үлесі ұлан-асыр. Жұмабек Тәшеневтің ойлары мен қызметі бүгінгі ұрпақ үшін аса маңызды болып қала береді, ол өзінің қоғамдық қызметімен, мемлекет құрылысындағы және ел экономикасы мен мәдениетін дамытуда ерен еңбегімен талай ұрпаққа бағдар көрсетті.

Бұл халықаралық конференция Жұмабек Тәшеневтің мұрасын тереңнен зерттеп, оның Қазақстан тарихындағы рөлін айқындауға, ғылыми ізденістер мен жаңа зерттеулерге жол ашуға бағытталған.

Бүгінгі жиынға Қазақстанның және шетелдердің жетекші ғалымдары, мемлекеттік органдардың өкілдері, қоғам қайраткерлері және жас зерттеушілер арнайы қатысуда.

Жұмабек Тәшеневтің туғанына 110 жыл толуына орай ұйымдастырылған бұл маңызды шара — оның өмірі мен қызметін насихаттауға, зерттеу аясын кеңейтуге және жас ғалымдарды оның үлгісімен тәрбиелеуге арналған бірегей мүмкіндік. Біздің университетіміз үшін бұл үлкен мәртебе, әрі жауапты міндет.

Осы тұрғыдан келгенде бүгінгі іс-шараның маңызы өте зор. Ұлы тұлғаның есімі ұлықтала берсін! Баршаңызға шығармашылық табыс, конференция жұмысына сәттілік тілеймін!

**«Халықаралық туризм және
меймандостық университеті»
КЕАҚ Басқарма төрағасы –
Ректор Ә.Ж. Шоқпаров**

ЖҰМАБЕК ТӘШЕНЕВ ТАҒЫЛЫМЫ

Дүйсен Сейітқали Жахияұлы

педагогика ғылымдарының кандидаты, қауымдастырылған профессор,

Л.Н.Гумилев атындағы ЕҰУ-і «Ел тарихы» ғылыми-зерттеу

орталығының аға ғылыми қызметкері

(Астана, Қазақстан)

e-mail: duisen52@mail.ru

Аннотация. Мақалада кеңестік дәуірде ғұмыр кешкен батыр қайраткер-Жұмабек Тәшенев тұлғасын зерттеудің пайда болу себептері айқындалады. Атап айтқанда кеңестік тоталитарлық жүйенің озбырлығына қарсы шыққан Жұмабек Тәшенев тұлғасын зерттеудің қоғам сұранысынан туындаған объективті қажеттілігі, барысы, алғашқы нәтижелері талданады. Тарихи тұлға есімінің тәуелсіздіктің нәтижесінде халқымен қайта табысуы, құрметтеліп, ұлттық тарихтан орын алуы үдерісі сипатталады. Ұлт батыры атанған тұлға мұрасының тарихи және ұлттық сананы қалыптастырудағы маңызы сипатталады.

Кілт сөздер: Президент, КСРО, Н.С.Хрущев, «Тың өлкесі», Қазақ КСР, Ж.А.Тәшенев, Жоғарғы Кеңес, Үкімет, қайраткер, тұлға тағылымы, ұлттық мүдде, республиканың жер тұтастығы.

Аннотация. В статье раскрываются причины возникновения исследования личности героического деятеля-Жумабека Ташенева, жившего в советское время. В частности, анализируются объективная необходимость, ход, первичные результаты исследования личности Жумабека Ташенева, выступавшего против произвола советской тоталитарной системы. В нем описывается процесс, посредством которого имя исторической личности воссоединяется с ее народом в результате обретения независимости, воздается почести и занимает свое место в национальной истории. Описано значение наследия личности, ставшей национальным героем, в формировании исторического и национального сознания.

Кіріспе. Мемлекет басшысы Қасым-Жомарт Кемелұлы 2024 жылы 3 қаңтарда еліміздің бас басылымы-«Егемен Қазақстан» газетіне берген сұхбатында «Ел тарихында ерекше орны бар тұлғаларға құрмет көрсету дәстүрі еліміздің жалпыұлттық бірегейлігін нығайта түсуге зор септігін тигізеді» деп көрсетті [1].

Президент бағасына лайықты құрмет көрсететін ел тарихында есімі ардақталатын тұлғаның бірі Жұмабек Ахметұлы Тәшенев (1915 жыл, 20 наурыз-1986 жыл, 18 қараша). Ол кеңестік заманда саналы ғұмырының басым бөлігін мемлекеттік қызметке арнады, биліктің төменгі сатысынан жоғарысына дейін абыроймен өтті. Қызметін адал атқарып халқының шынайы ықыласына бөленді.

«Халықтан өткен сыншы жоқ» деген нақылда айтылғандай Ж.Тәшеневтің әсіресе Қазақ КСР Жоғарғы Кеңесіне басшылық жасағанда, Үкіметті басқарғандағы елі үшін жасаған еңбектері мен ерлігі көзі тірісінде халықтың

жадында аңыз болып таралды. Бірақ, КСРО тұсында Ж.Тәшенев есімі мен еңбегін, ерлігін айтуға жол берілмеді.

Материалдар мен әдіс-тәсілдер. Қарастырылып отырған мәселенің деректік базасын Ж.Тәшеневке қатысты энциклопедиялық мәліметтер, жарияланған естеліктер, көркем әдебиет, қайраткер туралы архив деректері пайдаланылды. Мақалада ғылымдағы тарихилық, тарихи салыстырулар, баяндау әдістері қолданылды.

Зерттеу нәтижелері және талқылау. Қазақ елі 1991 жылы тәуелсіздігін алған соң ғана қайраткердің есімі мен халқына жасаған еңбегі жарыққа шыға бастады. 1995 жылы «Ақмола», 2004 жылы «Ақтөбе», 2005 жылы «Оңтүстік Қазақстан облысы», 1996 жылы ұлттық «Қазақстан» энциклопедияларында Жұмабек Тәшенев туралы алғашқы мәліметтер жарияланды.

2005-2015 жылдар аралығына қоғамтану ғылымдарының танымал өкілдері Серік Қирабаев, Аманкелді Айталы, Ханкелді Әбжанов, Дихан Қамзабекұлы, Ғарай Сағымбаев, Сағындық Кенжебаев, Рашит Каренов және т.б. мақалаларында, естеліктерінде Ж.Тәшеневтің саяси қайраткерлігі, ұлтжандылығы, мемлекеттік қызметі лайықты бағаланды.

Жазушылар арасында алғашқы болып Кәрішал Асанов 2004 жылы «Шынжырда өткен жолбарыс» кітабын жазды. Қаламгердің Ж.Тәшеневке берген бұл бейнелі теңеуі халық арасына кең тарады. Шымкенттік журналист Жұмамұрат Тұяқбаев 2005 жылы «Парызын өтеген азамат» еңбегін жариялады. Осы жылы Ж.Тәшеневпен қызметтес болған партия, мемлекет, қоғам қайраткерлері, достары, көзкөргендердің, жерлестерінің естеліктері топтастырылған 2005 жылы құнды кітап жарияланды.

Бір назар аударарлық жәйт, 2008 жылдан бастап Астанадағы №56 мектептің 10 сынып оқушысы ұстаздары және ата-анасының көмегімен оқушылардың республикалық ғылыми жобалар сайысына қатысып Ж.Тәшенев туралы шағын кітапша жазды [3]. 2012 жылы елордалық тарихшы ғалымдар С.Дүйсен мен Қ.Еңсенов «Жұмабек Тәшенев» атты ғылыми зерделеуге негізделген авторлық бірлікте орындалған ғылыми-танымдық еңбегін жариялады.

Сонымен қатар орталық және аймақтық бұқаралық ақпарат құралдарында Ж.Тәшенев туралы ондаған естеліктер, танымдық мақалалар жарияланды [2,313-317]. 2010 жылдан бастап аймақтық деңгейде, кейінірек республикалық деңгейде ғылыми-тәжірибелік конференциялар өткізіле бастады. Бұл ғылыми жиындарға қоғам қайраткерлері, ғалымдар, БАҚ өкілдері тартылды. Осылай бірте бірте әр аймақта «тәшеневтанушылар» топтары қалыптаса бастады.

Ж.А.Тәшеневтің көрнекті мемлекет және қоғам қайраткері, ұлт жанашыры реінде әр қырынан тұлғалайтын тағылымды істері, адами қабілеттері мен қасиеттері жетерлік. Жұмабек Ахметұлының өмір жолын, халқы мен мемлекеті үшін жасаған еңбек жолына талдау жасай келе төмендегідей тағылымды қорытындылар жасауға болатын сияқты.

Бірінші тағылымы-Ж.А.Тәшеневтің бар қазаққа үлгі-өнеге боларлық көзсіз ерлік жасауы. Бұл кеңестік замандағы қазақтың батыр қайраткерінің бейбіт заманда қару және күш қолданбай елінің, халқының тағдыры үшін бейбіт әдіспен

ерлік жасауының теңдессіз ерлігінің үлгісін көрсетуі деп бағалаған жөн. Ж.Тәшеневтің кейін Тың өлкесіне қарайтын 5 облысты Ресейге бермеу жолында Кеңес Одағының басшысы Н.С.Хрущевқа (ол 1953-1964 жж. басқарды-авт.) ашық қарсы шығып сол үшін премьер-министрлік қызметінен қуылуы қазір баршаға мәлім оқиға. Н.Хрущевке қарсы шығудың салдары Ж.Тәшенев үшін қызметінен алынуынан да қауіпті болуы мүмкін еді. Ол кезде «ұлтшылдық», «халық жауы» деген ұғымдар қауіпті әлі де толық сейілмеген, коммунистік идеяға ашық қарсы шыққандарды елден қуу немесе күштеп «жүйке ауруын емдейтін мекемеге жатқызу тәсілі» қолданатын қауіпті кезең еді.

Ж.Тәшенев осының бәрін біле тұра аталған ерлік қадамға барды, халқының, жерінің тағдырына зор қауіп төнгенде ойланбастан басын қатерге тікті. Ол кезде Ж.Тәшеневке тірек болатын партиясы да, соңына еріп қолдайтын халқы да, осы әрекетін қолдайтын жан аяспас достары да жоқ еді. Кеңес Одағы басшысына ашық қарсылық танытатындай қазақтың ол кезде рухы жоқ еді, өйткені ғасырлар бойы, отаршылдық зардабынан рухы әбден әлсіреген болатын. Ол кезде Қазақстанның жоғары басшылығында қызметі, дәрежесі, білімі Ж.Тәшеневтен кем емес және Н.Хрущевтің бұл әрекетіне іштей наразы талай қазақтар қайраткерлері болғанымен ешқайсы мұндай батыл қадамға бара алмады. Ж.Тәшенев осы ерлігімен тек солтүстіктегі бес облысты (Көкшетау, Қостанай, Павлодар, Солтүстік Қазақстан, Целиноград облыстары-авт.) қамтыған «Тың өлкесі» мен қазіргі Астананы ғана емес, бүкіл Қазақстанды сақтап қалды дегуге болады.

Өйткені Н.С.Хрущев Қазақстанды Тың өлкесі (1960 ж.), Оңтүстік Қазақстан өлкесі (1962 ж.), Батыс Қазақстан өлкесі (1962 ж.) және Шығыс Қазақстан өлкесіне бөлшектеп, кейін көрші республикаларға таратып беруді жоспарлаған. Н.Хрущев үш өлкені құрып, төртінші өлкені құрып үлгермей үш жылдан кейін қызметтен түсіп қалды. Ж.Тәшеневтің бұл ерлігі бейбіт әдіспен, яғни білімімен, ержүрек батылдығымен, қайсарлығымен, намысшылдығымен, ерік жігерімен ұштасып, баяғының ел қорғаған батырларындай бірақ қару қолданбай жауға қарсы жалғыз шауып, сөйтіп жерінің тұтастығын қорғап қалған батыр сияқты, ғасырлар бойы ұмытылмайтын ерлік оқиға жасады. Ж.Тәшеневтің осы ерлігі «қалғып кеткен» қазақ рухына сілкініс жасады. «Елім» дейтін, елі үшін жанын қиюға әзір ері барын көрді, батырдың есімін ұрпақтарына аманаттады.

Егер Н.Хрущевтің аталған жоспары іске асқанда сол 60-шы жылдары Қазақстан біртұтас республика ретінде жойылып, 1991 жылы тәуелсіз республика болып КСРО-дан бөлініп шыға алмаған болар едік. Қазіргі Астана (бұрынғы Ақмола-Целиноград) қаласы да Ресей Федерациясында қалар еді. Халқымыздың бақытына орай Құдай бізге сол кезде Ж.Тәшеневтей батыр мемлекет қайраткерін берді. Ж.Тәшенев Қазақстан үкіметінің басшысы болған соң ғана Н.С.Хрущев оның сөзін, қарсылығын естіді. Егер қарапайым жекелеген адамдардың аздаған тобы қарсылық білдірген күннің өзінде құқық қорғау органдары оларды қамап, үндерін өшіріп талаптарын Мәскеуге жеткізбейтін еді. Сол сәтте Ж.Тәшенев қарсылығын айтпағанда Н.Хрущев ойға алған жоспарын іске асырып, бес облыстың қазақтары жылап-еңіреп, қарғап-сілеп Ресей құрамына кете берер еді.

Екінші тағылымы. Жұмабек Ахметұлы кеңестік қысылтаяң заманда қазақ ұлтының өкілі ретінде жоғары мемлекеттік қызметте жүріп ұлтын сүюдің озық үлгісін көрсетті. Мемлекеттің, жердің иесі қазақ ұлты болу керектігін терең ұғынды және өзінің іс әрекетінде басты ұстаным етіп, оны қолданудың кейбір жолдарын көрсетті. Өзінің қарамағындағы қызметке заң аясында және тиісті мөлшерде, батыл түрде қазақ ұлтының өкілдерін қабылдап отырды. Қазақтың, Қазақстанның мүддесіне қайшы келетін іс-әрекетерге, пиғылдарға дер кезінде батыл тойтарыс беріп отырды. (Алматыда 212 пәтерлік көп қабатты үйді түгелімен өнер және әдебиет қайраткерлеріне бергізді. Алаш қайраткері Мағжан Жұмабаевтың жесірі Зылиханы іздеп тауып пәтер бергізді. Қазақтың ұлы ақыны Абайды ерекше құрмет тұтып Алматыда көшесін бергізіп, ескерткішін салғызып, ашылу салтанатында лентасын өзі қиған. Қазақ газетін жабылудан сақтап қалды [2,86-144].

*Үшінші тағылымы-*Ж.Тәшенев қабілетті, іскер, білімді, адал, әділетті, халыққа қамқорлық жасаған жаны жайсаң, жүрегі жомарт мемлекет қайраткері болудың өнегелі өлшемі бола білді. Қазіргі көзқараспен алғанда сол кездегі сұрқия саясаттың сынынан сүрінбей өтті, советтік-партиялық органдардағы биік мансап үшін және коммунистік партия саясатының сойылын соққан көзсіз қолшоқпары болған жоқ, ұлты алдындағы борышын білді және адал атқарды. Биліктің буынан бүлінген жоқ.

Облыстардың басшысы, парламент спикері, премьер-министр лауазымдарында жүріп қарамағындағы қызметке адамдар алғанда азаматтарды ұлтына, нәсіліне, жынысына, діни сеніміне қарап алаламай, ал қазақтарды жүзге, руға қарап бөлмеді, жершілдікпен немесе туысқандықпен қызметке қою, жемқорлық сияқты жағымсыз әрекеттерге бармады. Азаматтарды қызметке қабылдағанда олардың кәсіби біліктілігіне, адал қызмет ететін қасиетіне, қарапайым еңбек адамдарына қамқорлықпен қарауына қарап бағалады. Отбасылық өмірде жоғары адамгершілік танытып жанұясына қамқор бола білді. Республика парламентіне жетекшілік жасағанда азаматтарды жеке өтініштері бойынша қабылдау тәртібін қатаң сақтады. Әлеуметтік әділдік іздеген азаматтарға қамқор болды. Мемлекет қызметкері талаптарын бұзған, орындамаған, жалқаулық танытқан қызметкерлермен сөзі қысқа болды. Жағымпаздарды маңына жолатпаған. Тікмінезді, шындықты бетке айтатын, әрқашан әділдікті жақтайтын, тез шешім қабылдайтын, әскери тәртіптің адамы сияқты басшы болды [4].

*Төртінші тағылымы-*Ж.Тәшенев қызмет, мансап қуған жоқ. Түрлі қызметтер оны өздері іздеп тапты. Өйткені ол қай жерде еңбек етсе де таланты ұйымдастырушы, білімді, әділетті, іскер басшы ретінде танылып отырды. Қызметі өссе тасымады, қызметтен түссе жасымады. Кеңес елінің басшысы Н.С.Хрущевтің пәрменімен Қазақстан үкіметі басшысы қызметінен босатылып Оңтүстік Қазақстанға облыстық атқару комитеті төрағасының орынбасары етіп жіберілді. Жобалап айтсақ бұл облыс басшысының 4-5-ші орынбасарының деңгейі сияқты еді. Бұл жоғары басшылықта болған кез келген адамның жүйке жүйесіне ауыр күйзеліс әкелетін жағдай еді. Ж.Тәшенев осындай қиын сәтте қайыспай төзе білді. Бұл қызметті 1961-1975 жылдары қомсынбай атқарды.

Оңтүстік облыстың халқы Ж.Тәшеневті беделді мемлекеттік қызметкер ретінде қолдады, құрметтеді. Зейнетке шыққанан кейін ол 1978-1986 жылдары Шымкентте республикалық «Қаракөл» ғылыми-зерттеу институты директорының орынбасары қызметін абыроймен атқарып өмірден өтті.

*Бесінші тағылымы-*Ж.Тәшенев өмір бойы өздігінен білім жетілдіруге, ізденуге құштар болды және соның арқасында алдымен 1962 жылы Мәскеуде диссертация қорғап экономика ғылымдарының кандидаты дәрежесін алды. Кейін ғылыми ізденістерін жалғастырып, тереңдетіп ғылым докторы атағын қорғау деңгейіне жетті. Өкінішке орай түрлі себептермен қорғап үлгермей кетті. Экономист ғалым ретінде Оңтүстік Қазақстанның 60-70 жылдардағы дамуын зерттеп, терең талдап, ғылыми ұсыныстар жасады. Ол ғылымдағы осы жетістікке тыңғылықты адал еңбегімен жетті. Ж.Тәшенев қазіргі ұғымдағы толық орта мектепті, колледжді бітірген жоқ, ал жоғары білімді еңбектен қол үзбей жүріп Мәскеуде сырттай оқып алды. Соған қарамастан замандастары Ж.Тәшеневтің кез келген саладан мол білімі бар басшы болғанын мойындаған.

Қорытынды. Ж.Тәшенев есімі ерліктің, ұлтжандылықтың символына айналды. Тарихи тұлғаның өнегелі өмірі мен қызметі, кеңестік заманда халық жадында «аңыз адам», «шынжырдағы жолбарыс», «жолбарыс жүрек Жұмабек» (Д.А.Қонаев бағасы), «тау тұлғалы Тәшенев» сияқты бейнелі сипаттаулармен танылды [5].

Тәуелсіздік алған соң республиканың әр аймағында тұлғаның есімі көшелерге, мектептерге, жоғары оқу орнына берілуде. Ж.Тәшенев туралы ондаған ғылыми және ғылыми-танымдық еңбектер, естеліктер, әдеби көркем шығармалар [6,3-97] жазылуда. Деректі фильмдер түсірілді, ғибратты өмірі, ерлігі театрларда сахналануда, Ж.Тәшенев туралы дастандар, әндер жазылуда, ақындар айтысы, спорт жарыстары өтуде. Мерейлі жылдарында ғылыми конференциялар, семинарлар ұйымдастырылуда. Ескерткіштер қойылуда. Кезінде елге кеңінен таралған «Аңыз адам» журналының 2014 жылғы бір номері Жұмабек Тәшеневке арналды [7]. 2017-2018 жылдары Семей өңірінің отаншыл азаматы Ертіс Нұрқасым жеке бастамасымен және демеушілер көмегімен «Жұмабек жолы» танымдық журналын шығарып тұрды. Редактордың 2018 жылы бір нөмерін кезінде Сабыр Рахимов атындағы Шымкенттегі әскери-мектеп интераттың басшысы болған ардақты азамат, Ж.Тәшеневтің есімі мен ерлігін республикаға танытуға үлкен үлес қосқан Ұлықпан Бәшеновке арнағаны бір сауапты іс болды [8].

Батыр қайраткердің есімі мен еңбегі орта және жоғары оқу орындарының «Қазақстан тарихы» пәні оқулығы мен оқу құралдарына енгізілген.

2022-2023 оқу жылында Шымкент шаһарында Жұмабек Тәшенев атында университет (Жетісайдағы Сырдария университеті Шымкентке көшірілді) ашылып, «Тәшеневтану» пәні енгізіліп, арнайы дәрістер жүргізілуде. Ж.Тәшенев ғибраты жас ұрпаққа батырлық, отансүйгіштік, еңбекқорлық және перзенттік, нағыз азаматтық борыш сезімін қалыптастыру жолындағы тәрбиелік жұмыстарға ықпалы болатыны сөзсіз. Ең ғажайып ерліктер Отанға деген сүйіспеншіліктен туындайтыны тарихта белгілі жәйіт. «Тау алыстаған сайын биіктей түседі» деп халық нақылында айтылғандай уақыт өткен сайын Қазақ елін, жерін, халқын

шексіз сүйген Ж.А.Тәшеневтің тұлғалық бейнесі жарқын болып, есімі ұрпақтан ұрпаққа қалып отыратынына сенеміз.

Тұлғаның есімін қастерлеуде, алғашқы болып ұлықтауда өмірінің соңғы 20 жылдан астам уақытын өткізген бұрынғы Оңтүстік Қазақстан облысының халқының еңбегі өте зор екенін ерекше атап өткеніміз жөн деп білеміз.

Бүгін, университет басшылығының, ұстаздарының, сыйлап шақыруымен Астанадан келген төрт азамат, ақмолалық жерлестері атынан Ж.Тәшенев есімін ардақтаудағы көп жылғы еңбектері үшін Оңтүстік өлкенің барлық азаматтарына басымызды иіп алғыс айтамыз.

Әдебиеттер тізімі:

1. Тоқаев Қ-Ж. «Біз озық ойлы ұлт ретінде тек қана алға қарауымыз керек!» // <https://www.akorda.kz/kz/kazakstan-respublikasynyn-prezidenti-kasym-zhomart-tokaev-biz-ozyk-oyly-ult-retinde-tek-kana-alga-karauymyz-kerek-302428> (Кірген уақыт:10.03.2025)

2. Дүйсен Сейітқали., Еңсенов Қанат. Жұмабек Тәшенев. Ғылыми басылым. / Авт. С.Дүйсен, Қ.Еңсенов / Б.Ғ.Аяғанның ред. – Алматы: «Литера-М» ЖШС. 2012. – 320 бет. 2. Халықтың қайсар азаматы. Жұмабек Тәшенев туралы естеліктер. –Алматы: «Жазушы», 2005. – 296 бет.

3. Садирова Жібек. Жұмабек Тәшенев: қоғам және мемлекет қайраткері. – Астана, 2010. – 63 бет.

4. Қазақ хандығының 550 жылдығы. 2010на орай Қазақстанның ірі мемлекет қайраткері, ұлт жанашыры, ел қамқоры, халқымыздың біртуар персенті Жұмабек Ахметұлы Тәшеневтің 100 жылдығына арналған «Ұлттың рухтың символы - Жұмабек Тәшенев». / Қазақстан Республикасы Білім және ғылым министрлігі. Қарағанды мемлекеттік техникалық университеті. / Республикалық ғылыми-практикалық конференция материалдары. Ғылыми басылым. 2015 жыл 9 қазан. - Қарағанды. 2015. – 159 бет.

5. Әл-Кәрени (Кәренов) Р.С. Жұмабек Тәшенев- Алаштың жүз жылда біртуар алып тұлғасы. – Қарағанды: Қазақстан-Ресей университетінің баспасы., 2014. – 222 бет.

6. Салықбай Әбділдабек. Наркескен. – Алматы: Атамұра, 2024. – 192 бет.

7. Аңыз адам. Жұмабек Тәшенев. 2014 жыл №10 (94). - 49 бет.

8. «Жұмабек Жолы». Республикалық тарихи-танымдық журнал. / Редакторы Ертіс Нұрқасым. 2018 жыл №1-2. – 96 бет.

ФЕНОМЕН ЖУМАБЕКА ТАШЕНОВА: СЛУЖЕНИЕ НАРОДУ И СУДЬБА

Аяған Бүркітбай Ғелманұлы

*д.и.н., профессор, Заместитель Директора Института истории
государств МНи ВО РК
(Астана, Казахстан)*

На сегодняшний день политическая деятельность Ташенова Жумабека Ахметовича довольно подробно исследуется учеными Казахстана. Ими вскрыты многие доселе не известные широкой общественности факты. Вместе с тем, до сих пор остаются ряд научных проблем требующих своего уточнения.

Из многих политических руководителей и советских номенклатурных работников 1965-1960-годов наиболее ярко горит имя Жумабека Ташенова. Об этом человеке много говорят и спорят, выдвигаются различные гипотезы и суждения. В чем был феномен Жумабека Ташенова?

В данной статье мы решили не повторять известные широкому кругу факты, а поделиться своими изысканиями и наблюдениями. Например, в биографических справочнике "Казахской энциклопедии" место рождения и отчество указаны как Жумабек Ахметовича Ташенов рожденный в ауле "Бабатай"[1:с.180] В других изданиях указаны как аул "Танаколь" или "Танагуль". Возможно название "Танаколь" существовало в 1920-1930-е годы, а позже они слились или же аул "Танаколь"(Танагуль) просто был распущен. Но при этом название "Танаколь" сохранилось в названии округа, расположенного недалеко от современной столицы Казахстана – города Астане. Поэтому в ряде справочников местом его рождения указывается село "Бабатай" современного Аршалынского района Акмолинской области. Дальние предки Ж.А. Ташенова издавна населяли этот край.

Его родители происходят из семьи со средним достатком. В округе кроме коренного населения – казахов, жили переселенные крестьяне из России, Украины, также татары, башкиры и другие диаспоры. Поэтому, Жумабек Ташенов прекрасно знал русский язык и традиции многих народов. Отец Жумабека Жаксыбаев Ташен и мать Гульсум были представителями традиционной казахской общественности. В 1917–1924 гг. отец был разнорабочим в близлежащем поселке Мартыновка, а в 1931 году умер от болезни. Родители имели несколько детей – Касым (умер в младенчестве), Касен, Манап, Жумабек, Бидан (Бибинур), Сакыш (Сакыпжамал). Точное место и дата рождения Жумабека, как было выявлено авторами монографии, учеными-историками Сейткали Дуйсеном и Канатом Енсеновым, – небольшой аул Танаколь (аул №7),(Бабатай), а день рождения – 20 марта 1915 г.[2, с. 22]. Подобные расхождения в датах, местах рождения жителей Казахского края – достаточно распространены как из-за низкого качества документирования, так и из-за нежелания самих жителей в получении свидетельств в тот период.. Люди понимали, что постановка на официальный учет могла повести к различным поборам со стороны властей.

Неожиданно для некоторых и появление отчества Жумабека – Ахметович. По свидетельству близкой к семье Ташеновых Даметкен женгей, по казахским обычаям Жумабек и Манап были отданы на усыновление младшему брату Ташена – Ахмету. Поэтому Жумабек и Манап были записаны Ахметовичами. В казахских семьях подобный обычай существовал издавна и сохранился в настоящее время. Как правило, близкие родственники отдавали детей своим братьям или сестрам, чтобы, например, не прерывалась потомственность поколений. Или же, это могли быть случаи оказания помощи, если родственники по какой-либо причине оказывались в беде, например, были бездетными. Один из серьезных исследователей истории семьи Ташеновых – Каришал Асан-ата (Асанов) приводит в качестве примера случай в семье Кунаевых [3, с. 10-11]. Например, Кунаев Динмухамед Ахметович, современник Жумабека Ташенова, долгие годы возглавлявший республику, имел родного брата Аскара, носившего отчество – Менлиахметович. В случае с Ж.А. Ташеновым нередко случаются разночтения «Ташенов» или «Ташенев», что было следствием написания казахских фамилий канцелярскими служащими.

Жумабек Ташенов уже с малых лет приучился к труду. Так, например, в документе, подписанном представителем земельного комитета Вишневого (совр. Аршалинского) района Школьным (без инициалов – Б.А.) от 26 ноября 1936 г., указывается, что Жумабек Ташенов вместе с отцом пасли скот в колхозе с красноречивым названием «Борьба с засухой». Таким образом, Жумабек Ташенов был знаком с колхозной жизнью с малых лет. Но с еще более древних времен здесь, в степи была сформирована богатая традициями интеллектуальная жизнь. Предания о славном прошлом, сказания о «золотом веке» Казахской государственности, легенды о непобедимых батырах передавались из уста в уста в каждой семье. Люди знали и берегли свою славную историю, а мифы о «всепобеждающем и верном учении марксизма-ленинизма» воспринимали с иронией и глубоким недоверием. Как подтверждение утопичности идей построения «коммунистического общества» прошла в этих краях политика коллективизации и уничтожения наиболее дееспособной части общества. Гибель людей от голода, откочевки, недовольство жителей края, политические преследования инакомыслящих – все это прошло на глазах Жумабека и не могло не оставить следа в его душе и представлениях о мироустройстве. Необходимо учесть, что в этот же период в крае происходила ожесточенная политическая борьба между сторонниками и противниками курса коллективизации. [4, Сс. 271-275} Сложные условия, в которых семья Ташеновых оказалась в 20–30 гг. XX в., закалили характер молодого человека.

В своей биографии Жумабек Ахметович указывает, что в 1928–1940 годах был членом комсомола. В советское время комсомольская организация считалась опорой партии. Комсомольцы были обязаны трудиться там, куда их направила партия. Молодой Жумабек участвовал в работе молодежной организации в Акмоле, где выделялся организаторскими способностями в проведении общественно-политической работы среди молодежи города. Обучение в школе крестьянской молодежи в 1928–1932 гг., общение с окружением Гаяза Абдуллина, Маликом Таукеновым, близкое знакомство с русской и казахской

литературой значительно расширили его кругозор. Как показывает анализ, молодой Ж.Ташенов скорее всего был хорошо знаком с поэзией Магжана Жумабаева, Жусипбека Аймауытова, произведения которых были популярны среди казахской молодежи.

В 1933 г. Жумабек по совету брата Манапа поступает в строительный техникум. В 1934-ом году руководство партии, не дав целеустремленному юноше завершить обучение в техникуме, направляет его на работу в Красноармейский, Акмолинский, Вишневский, Нуринский районы на ответственные должности. [4, л.8-9]. В то время для партийно-советской работы была очень нужна казахская молодежь со средним специальным образованием, умеющая читать и писать на двух языках, обладавшая деловыми качествами. Жумабек Ахметович, прервав обучение в техникуме, в 1934 г. работал 4 месяца в Акмолинском райисполкоме, в октябре того же года был назначен ответственным секретарем исполкома только что образованного Красноармейского района Кокчетавской области (тогда Карагандинская область –Б.А.) [5, л. 9].

В конце 1934 года Ж.А. Ташенов был принят на работу в районный комитет Вишневского (Аршалынского) района, а затем переходит на работу в Красноармейский районный исполнительный комитет Северо-Казахстанской области. Таким образом, в 1934 г. Ж.А. Ташенов поступил на государственную службу, где и проработал без перерыва до 28 мая 1975 года. В 1940 году он был принят в ряды ВКП(б) (переименовано в КПСС в 1952 г.). С 1934 по 1940- годы Ж.А. Ташенев работал на различных должностях в Акмолинской, Карагандинской и Северо-Казахстанской областях. Летом 1938 г. Ташенов был отправлен партийными органами из Караганды руководить Северо-Казахстанским областным отделом общественного питания. Таким образом, 23-летний решительный, деятельный парень возглавил одно из отраслевых управлений области. С этого начинается трудовой путь Ташенова в северном регионе, длившийся 14 лет.

27 августа 1939 года Ж.Ташенов назначается начальником земельного отдела Бейнеткорского района (ныне район Магжана Жумабаева – Б.А.). Эту должность он занимает до августа 1942 г. Мобилизации на фронт Ж.Ташенов избежал видимо имея так называемую "бронь", позволившую остаться в тылу. Не исключено, что он имел также и какие-то причины. Понимая необходимость получения среднего образования, для продолжения обучения без отрыва от основной работы самостоятельно готовится и заканчивает заочно среднюю школу в этом же районе. В 1941 году женится и создает семью с девушкой Батес, которая также была молодым специалистом в районе. В 1942 г.в этом районе родился их первенец Саян [6, л. 102-105].8 октября 1939 г., будучи кандидатом в члены ВКП(б), стал заведующим Бейнеткорского РайЗО Северо-Казахстанской области [7, л. 10-11].

В «Заключении» на товарища Ж.А. Ташенова (так в документе – Б.А.), зав. сектором земкадров района Макиевский (без инициалов – Б.А.) и инструктор сектора земкадров Бобкин (без инициалов – Б.А.) указали, что «Тов.Ташенов политически развит, технически хорошо грамотный, с руководящей работой в с/хозе знаком, на практической работе показал себя энергичным, способным и

растущим работником» [7, л. 17]. В «Характеристике», утвержденной на бюро Обкома Компартии (большевиков) Казахстана, секретарь обкома по кадрам Строганов указывает: «В других партиях не состоял, в оппозиции и антипартийных группировках не участвовал, политически выдержанный, дисциплинирован».

Бюро ЦК КП(б) Казахстана утвердило Ж.А. Ташенова в этой должности 10 сентября 1941 года. Подобная задержка могла быть связана или с проводимой реорганизацией, или же с условиями военного времени. В феврале 1944 году он был выдвинут на пост заместителя секретаря Северо-Казахстанского обкома КП(б) Казахстана по животноводству, где показал себя дисциплинированным и инициативным работником, имеющим авторитет среди населения и в партийной организации. В 1944–1947 гг. Ж.А. Ташенов занимал различные ступени в областных исполнительных комитетах, а затем был назначен на должность заведующего отделом областного комитета партии. Это был очень хороший карьерный рост для молодого специалиста.

Нами были изучены документы и материалы Центрального государственного архива Республики Казахстан, Государственных архивов Северо-Казахстанской и Южно-Казахстанской областей. В фондах данных архивов хранятся материалы партийных комитетов, решения республиканских, местных органов по различным хозяйственным и социальным вопросам, которые позволили более глубоко рассмотреть этапы жизнедеятельности Ж.А. Ташенова [8, 9, 10]. Но наиболее достоверные данные по биографии Ж.А. Ташенова собраны в анналах Архива Президента Республики Казахстан. Материалы, содержащие личные автобиографические данные, а также решения партийных комитетов по утверждению или перемещению работников, являются объективными и важными. Автобиографии, личные листки по учету кадров, как правило, заполнялись лично самими пишущим, в данном случае самим Ж.Ташеновым оригинальным и красивым почерком.

22 марта 1947 г. решением Бюро ЦК Компартии Казахстана за подписью Ж.Ш. Шаяхметова Ж.Ташенов утверждается первым заместителем Председателя исполкома Северо-Казахстанского облсовета депутатов трудящихся и его кандидатура вносится на утверждение в ЦК ВКП(б) [8, л. 10–11]. Те же данные им приводятся в «Личном листке по учету кадров». Но здесь автор Личного листка указывает, что в 1947 г. был избран членом Северо-Казахстанского обкома, в 1952 г. членом Актюбинского обкома, а в 1951 году членом ЦК Компартии Казахстана.

В 1949 г. он был награжден орденом «Знак Почета» и медалью «За доблестный труд в Великой Отечественной войне 1941–1945 гг.». В 1949 году Ж.А. Ташенов становится Председателем облисполкома, эту должность он занимает до 1952 года. В 1951 году Ж.А. Ташенов был избран депутатом Верховного Совета Казахской ССР. К этому периоду «за границей не был», что указано в Личном листке по учету кадров. В 1952 году Ж.А. Ташенова отправляют на учебу в Высшую партийную школу при ЦК КПСС, полный курс которой он окончил заочно в 1955 году. Все перемещения Ж.Ташенова проходят в период руководства И.В.Сталиным и в целом характерны для продвижения для

партийных и советских работников. Тем не менее, заметно, что Ж.Ташенов был постоянно на виду и справлялся со многими тяжелейшими хозяйственными задачами послевоенного времени. Как известно, 1945-1950-е годы страна восстанавливала экономику после прошедшей войны в условиях тотальной нехватки продуктов, одежды, финансов и так далее.

2. Во главе республики

Учитывая опыт партийной, советской, хозяйственной работы в Акмолинской и Северо-Казахстанской областях, руководство республики в 1952 г. доверило ему управление Актюбинской областью. Жумабек Ахметович стал 12 руководителем Актюбинской области [11, лл. 12]. В возрасте 37 лет он возглавил область с развитой металлургией и нефтехимической промышленностью, большой территорией, но с низкой плотностью населения в сельской местности, затрудненным транспортным сообщением. В марте 1953 года умирает И.В.Сталин, после чего начинается медленный процесс десталинизации. Власть переходит Н.С.Хрущеву который кроме раскрытия преступлений сталинизма пытается по старым лекалам "марксистско-ленинского учения" проводить политические и экономические реформы, в том числе провести целинную эпопею.

В период работы в исполнительных органах власти в послевоенный период Ж.А. Ташенов проводит огромную работу по обустройству рабочих эвакуированных заводов, возвращающихся фронтовиков и членов их семей. Работа в партийных комитетах ему позволила узнать так называемую «внутреннюю кухню» работы Коммунистической партии. Естественно, ознакомление со структурой и механизмом функционирования Советских органов управления; их как светлых, так и темных сторон жизни, позволило ему вести себя более смело и решительно. Известно, что многие работники, имевшие «романтические представления» о деятельности КПСС, позже, уже детально ознакомившись с реальной жизнью партийных «идолов», нередко меняли свои представления. Жумабек Ташенов, скорее всего, тоже тяжело переносил крушение «советских вождей и идеалов», но пережил это и вынес из тех времен глубокие идеи. Возможно, уже тогда он отчетливо понял, что для развития общества важны не какие-то умозрительные лозунги типа строительства "коммунистического общества" и проведения ничем не подкрепленных экспериментов, а важна ценность человеческой жизни создание нормальных условий жизни.

В 1954 году за протест против волюнтаристских решений Н.С. Хрущева по освоению целинных и залежных земель от своей должности был освобожден Первый секретарь ЦК Компартии Казахстана Ж.Ш. Шаяхметов. Бесконечный волюнтаризм так называемого «Центра», а проще говоря, московской номенклатуры, чехарда со сменой партийных руководителей, естественно, у местных партийных и советских управленцев вызвали чувство недовольства и возмущения. В 1954-1959 -ых годах в партийном руководстве Казахстана происходит постоянная смена руководителей. Так, например, с 1954 по 1955 годы Первым секретарем ЦК Компартии Казахстана работал «белорусский партизан»

П.К. Пономаренко, его меняет «днепропетровец» Л.И. Брежнев [12, с. 87; 13]. Вместо И.Д. Яковлева, сменившего Л.И. Брежнева, назначается никому неизвестный ни в СССР, ни в Казахстане - Н.И. Беляев. Д.А. Кунаева сменяет И.А. Юсупов, выросший в Алматы и работавший Первым секретарем Южно-Казахстанского обкома партии.

В апреле 1955 г. Ж.А.Ташенова по предложению П.К. Пономаренко избирают Председателем Президиума Верховного Совета Казахской ССР, что означало занятие им одной из высших должностей в республике, но не имеющей реальных рычагов власти. Так, после работы в Актобе в 1955–1960 гг. Жумабек Ахметович 5 лет возглавлял парламент республики. Верховный Совет Казахской ССР. Верховный Совет говоря современным политическим языком, был однопалатным парламентом, сформированным в соответствии с политическим и многонациональным составом республики в то время. По конституционной избирательной норме, один депутат избирался от 27 тысяч человек тайным, всеобщим, прямым и равным голосованием сроком на 4 года. В то время около половины депутатов Верховного Совета Казахской ССР являлись рабочими и крестьянами, а другая половина - представителями науки и культуры, народного просвещения, здравоохранения и партийными, советскими работниками. Но наиболее важные решения принимал узкий круг партийной номенклатуры, куда входил и Ж.Ташенов. По должности Председатель Президиума Верховного Совета республики входил и в состав Бюро. Примечательно, что 12 апреля 1955 г. членами Бюро ЦК КП Казахстана в один день были избраны Д.А. Кунаев – как Председатель Совета министров, и Ж.А. Ташенов – как Председатель Президиума Верховного Совета республики [13, лл. 10-11]. И в целом Н.Ондасынов, Д.Кунаев и Ж.Ташенов долгое время работали вместе и хорошо знали друг друга.

Работа Ж.А.Ташенова на высших постах в республике совпала с периодом реабилитации невинно осужденных в период сталинщины. В тот же период Ж.Ташенов стал более критически оценивать деятельность партийных комитетов, о чем можно прочесть в выступлениях и докладах. Именно Ж.А. Ташенов возглавил Комиссию по реабилитации жертв сталинизма и очень многое сделал по восстановлению честных имен репрессированных. Как председатель Комиссии Ж.А.Ташенов многое сделал не только в деле реабилитации осужденных, но и в обеспечении жильем семей репрессированных, детей, у которых погибли в лагерях родители. Так, например, были построены дома для этих семей, в которых получила квартиру вдова Магжана Жумабаева – Зылиха и другие лица. При его непосредственном участии были переизданы и увидели свет произведения Сакена Сейфуллина, Беимбета Майлина, Ильяса Жансугурова и других лиц, попавших под жернова сталинских репрессий. Именно Ж.Ташенов публично осудил порочную практику назначения руководителями республики выдвиженцев из "центра", когда Л.И.Брежнев пытался поставить у руля республики своих приятелей. С такой постановкой вопроса не согласился и Тажиев. Д.А.Кунаев промолчал. (Этот случай пренебрежения к местным кадрам повторился в декабре 1986 года, когда "центр" опять попытался поставить своего ставленника в Казахстан)

Также Ж.А. Ташенов активно занимался проблемой обустройства оралманов, вернувшихся из КНР в 1958-1962 -х годах. Например, 14 октября 1955 г. Ж.А. Ташенов как Председатель Президиума Верховного Совета республики обратился с письмом к секретарю ЦК Компартии Казахстана И.Д. Яковлеву с просьбой рассмотреть вопросы улучшения быта репатриантов из Китайской Народной Республики. Ж. Ташенов указывал, что 100 семей, переселившихся из Китая в Алматы, стали бездомными и безработными, попросил Центральный комитет и правительство создать специальную комиссию и решить проблему переселенцев. Мы видим, что занимая высокую должность, он старался не оставлять в трудной ситуации приехавших издалека вынужденных переселенцев. Документы, подтверждающие наши заключения, зафиксированы в архивных источниках. Часть из них приведена в монографии С. Дуйсена и К. Енсенова «Жұмабек Тәшенев» [14, с. 102-105], вышедшей под редакцией автора данной статьи профессора Б.Г. Аягана. Особо трепетное отношение Ж.А.Ташенов испытывал к фронтовикам, участникам Великой Отечественной войны. Как показывают свидетели, Ж.А. Ташенов неоднократно ставил вопросы присуждения звания Героя Советского Союза Бауыржану Момышулы, Рахимжану Кошкарбаеву. Он заботился о тех, кто вернулся с войны. Ж.А. Ташенов также помог и герою войны Сагадату Нурмагамбетову, ставшему позже генералом и первым Министром обороны независимого Казахстана. Помощь и поддержка также была оказана Герою Советского Союза Жалелу Кизатову и многим фронтовикам. [15, с. 320-321]

Возможно именно в тот период как энергичный руководитель Ж.Ташенов стал известен Н.С.Хрущеву, внимательно присматривавшего за кадрами. Так, в 1956 году Ж.А. Ташенов был избран депутатом Верховного Совета СССР, а также в том же году –кандидатом в члены ЦК КПСС. В силу нерешенности многих социальных проблем в 1959 году произошли крупные волнения в небольшом тогда городке Темиртау. По итогам событий в Темиртау в Президиуме ЦК КПСС был рассмотрен специальный вопрос. На Президиуме исключили из партии и сняли с работы первого секретаря Карагандинского обкома партии П.Н. Исаева и было «указано» Первому секретарю ЦК Компартии Казахстана Н.И. Беляеву. 19 января 1960 г. состоялся Пленум ЦК Компартии Казахстана, где Н.И. Беляев был смещен, а на его место был избран Д.А. Кунаев. На этом же Пленуме Ж.А. Ташенов был рекомендован на должность Председателя Совета Министров республики [16, л. 10-11], по сути второго человека в республике. (Д.А. Кунаев Жумабека Ташенова в своей книге "От Сталина до Горбачева", 1994 г. упорно называет "Ташеневым", причем без инициалов – Б.А). Таким образом, Жумабек Ахметович в 1960 году был назначен на должность главы правительства Казахстана, то есть Председателем Совета Министров Казахской ССР.В 1960 году Ж.А. Ташенов, заняв должность Председателя Совета Министров Казахской ССР, полностью отдал деятелям культуры и искусства 212-квартирный большой дом, построенный по новой технологии. До сих пор этот дом, располагающийся в настоящее время в г. Алматы на пересечении улиц Кунаева и Кабанбай батыра, называют как «дом Ташенева».

Кроме того, Ж.Ташенов многое сделал для культуры Казахстана. Просторный проспект в центре Алматы, тянущийся на 12 км с запада на восток, был назван проспектом Абая по указанию Ж.А. Ташенова. Именно он перерезал ленту на торжественном открытии большого памятника Абаю перед современным Дворцом Республики. Для реализации этого дела он сказал следующее: «В центре столицы Казахстана нет другой казахской улицы кроме улиц имени Джамбула и Амангельды. Поэтому, чтобы устранить эту несправедливость, нам необходимо назвать в честь Абая улицу в центре города, а на ней установить большой памятник Абаю. Мы не хуже других. Мы не должны отставать от других. Посмотрите, в Тбилиси есть улица Шота Руставели, которая тянется через весь город. Такой проспект возводится и в Ташкенте. Это проспект Алишер Навои. В конечном счете, Алишер Навои не жил не только в Ташкенте, но и в Узбекистане. Всю жизнь он провел в городе Герат в Афганистане. Одна из главных улиц Москвы носит имя Максима Горького» [3, с. 17-18]. Слова Ж.А. Ташенова не расходились с делом и он сам следил за созданием памятника Абаю. Автором этого памятника Абаю стал известный скульптор Хакимжан Наурызбаев.

Авторитет Ж.Ташенова как энергичного партийного деятеля был очень весом не только в Казахстане, но и в коридарах власти в Москве. Некоторое время Ж.Ташенов пользовался благосклонностью руководителя СССР Н.С.Хрущева. Например, Н.С.Хрущев во время официального визита советской делегации в Китайскую Народную Республику в состав делегации включил Ж.Ташенова, а не другого деятеля. Как указывает Сагындык Кенжебаев, один из известных мировых политических деятелей того времени, Мао Цзе Дунь недовольный ходом переговоров с Н.С. Хрущевым во время перерыва пригласил Ж.Ташенова и Ю.Андропова в сторону и сфотографировался с ними. Возможно, этот шаг Мао Цзе Дуня очень не понравился Н.С.Хрущеву не сумевшему найти общий язык с китайским лидером.

Но отношения Ж.Ташенова с Н.С.Хрущевым окончательно испортились из за неумных попыток Н.С.Хрущева нарушить территориальную целостность республики. До этого Н.С.Хрущев выступил инициатором передачи Крымской автономии в состав Украины, что ему сошло рук. Так же Н.С.Хрущев перекроил границы автономных республик на Северном Кавказе.

Жумабек Ташенов, несомненно, был против территориального раскола Казахстана. С проектом деления республики неоднократно выступал Н.С. Хрущев, о чем пишет Д.А.Кунаев. Прямой участник событий тех лет, Первый секретарь ЦК Компартии Казахстана Д.А. Кунаев о тех временах вспоминает так: «Камнем преткновения (с Н.С. Хрущевым – Б.А.) наших разногласий стало образование краев в республике. С этого и начали портиться наши отношения. Я считал, что в республике должны быть организованы новые области, в целях улучшения руководства народным хозяйством» [16, л. 10-11]. Чтобы ослабить влияние Алматы Н.С. Хрущев создал отдельное Бюро ЦК Компартии Казахстана по целинным областям с размещением в Целинограде. Москва Председателем бюро направила туда секретаря отраслевого Республиканского ЦК некоего Соколова. Далее Н.С. Хрущев сообщил по телефону о своем решении образовать

Целинный край в составе пяти областей. Причем, управление пятью областями должно было идти, как из Алматы, так и из Москвы. На возражение Д.А. Кунаева Н.С. Хрущев ответил: «Вы чего-то недопонимаете». Позже поступило предложение передать Целинному краю всю Карагандинскую область [17, с. 152-154].

У нас сохранились письменные мемуары Сагындыка Кенжебаева многие годы работавшего рядом с Ж.Шаяхметовым и Ж.Ташеновым. В своей книге воспоминаний, "Политические портреты первых", кстати очень достоверных, как участника события тех лет подробно описаны сцены противостояния между Ж.Ташеновым и Н.С.Хрущевым. Кремлевские "вожди" сначала направили в Казахстан уже упоминавшегося Соколова, назначив того первым руководителем Целинного крайкома партии. Тот стал демонстративно игнорировать указания казахстанских властей показывая, что край должен отойти России. Как вспоминает С.Кенжебаев, Ж.Ташенов прилюдно заявил Соколову: "Если не хочешь подчиниться Казахстану, то убирайся отсюда. Целинный край в состав России не войдет. Так и передай своему начальству!" [18, с.403] На очередном совещании, где Н.С.Хрущев вновь затронул вопрос передачи северных областей России, все присутствующие на совещании опустили головы. И только один Ж.Ташенов открыто заявил руководителю СССР Н.С.Хрущеву: "Я родился и вырос в Акмоле. Здесь находятся могилы моих дедов и прадедов. И Вы хотите эти земли передать России. Какой казах согласится с этим? Я решительно против самой постановки такого вопроса." Несколько позже второй секретарь ЦК КПСС Фрол Козлов в присутствии Н.С.Хрущева обрушился на Ж.Ташенова за какие-то мелкие прегрешения. В ответ Ж.Ташенов вполне резонно и справедливо ответил тем: "Когда в Москву приезжает представитель правительства маленькой Албании Мехмед Шеку, вы его встречаете в аэропорту, выставляете почетный караул, произносите приветственные речи, когда встречаете руководителя большой республики Союза, то стараетесь с ходу заткнуть ему рот и нагнать страху?!" И действительно, Ж.Ташенов был совершенно прав, когда указывал на декоративную самостоятельность союзных республик имевших не только свою самобытную древнюю историю, но и огромный экономический и демографический потенциал во много раз превосходившие ресурсы многих союзников СССР из Европы, Азии и Африки. Кстати, Фрол Козлов метивший на место первого руководителя СССР проиграл конкуренцию Л.И.Брежневу и бесславно завершил свою карьеру. Н.Мухитдинов, бывший в тот период в Москве красочно описывает попытки Ф.Козлова занять место Н.С.Хрущева и многие другие закулисные игры "кремлевских вождей" {19, Сс.548-549}.

В данном случае протест Д.А. Кунаева и Ж.Ташенова поддержал А.И. Микоян и вопрос был отложен на неопределенное время. Н.С. Хрущев, как показывает анализ, совершенно не считался не только с пожеланиями местного населения, но нередко волюнтаристски нарушал Конституцию СССР. С.Кенжебаев описывает следующий случай попытки Н.С.Хрущева передать три области Казахстана в состав Узбекской ССР. На одной из встреч в Москве, скорее всего в Кремле, "Н.С.Хрущев озвучил необходимость безотлагательного решения вопроса о передаче земель соседней республике и заявил, что с

товарищем Кунаевым Д.А. и руководителями областей мы уже переговорили они нас поддерживают,, теперь Жумабек Ахметович нам хочется узнать ваше мнение. Жумабек Ахметович ответил:" Никита Сергеевич, я категорически против самой постановки вопроса." Тогда дорогой Никита Сергеевич вспыхнул:"Кто Вы такой, чтобы выступать против решения политического бюро? Если уж на то пошло, мы обойдемся без Вас.Советский Союз-единое государство.Какой республике, что передать может решить Верховный Совет СССР." С.Кенжебаев далее продолжает:"Ж.Ташенов заявил: "Если земельный вопрос может решаться без воли местного управления, тогда надо изменить Конституцию СССР, а в Конституции сказано, что территория каждой республики ее неприкосновенная собственность. Если будет нарушено это положение, то мы вправе обратиться в международные правовые организации." Самонадеянные кремлевские правители растерялись, будто на них вылили ушат ледяной воды, и после паузы смиренно пробурчали: "Ладно, мы еще вернемся к этому вопросу. "Автор воспоминаний завершает этот фрагмент следующими словами: "Бесстрашию Жумабека Ахметовича поразила Д,Кунаев. По пути в гостиницу он восхищенно сказал:" Эй, Жумеке в вашей груди бьется львиное сердце". На что Ж.Ташенов ответил: "Готов пожертвовать собой ради родной земли" {20,Сс.403-404}. Анализ текста воспоминаний показывает, что подобный разговор действительно состоялся. В этом нас убеждает и импульсивный характер Н.С.Хрущева, а также позиция самого Ж.Ташенова и текстологическая экспертиза дискуссии. Более того, после этого разговора Н.С.Хрущев стал настаивать на смещении Ж.Ташенова, а по традиции тех времен скорее всего за Ж.Ташеновым тут же была установлена политическая слежка. В ВКП(б)-КПСС свобода слова и мнений провозглашались только на словах, на деле же происходило совсем обратное. Содержание перепалки о разделе Казахстана подтверждается и другими источниками. В конечном счете, в 1963 году под давлением московских властей несколько районов южного Казахстана были переданы Узбекской ССР, что подтверждается архивными документами. Этот факт нашел отражение в книге воспоминаний Н.Мухитдинова "Годы, проведенные в Кремле", но в книге "Река времени" данный факт был уже убран.

Так же как и другие руководители Советского Союза - В.И.Ленин, И.Сталин, Н.С.Хрущев действительно полагал, что границы между республиками скоро исчезнут (?!). «Вполне было понятно, что Хрущев, - пишет Д.А. Кунаев, - пытался быстрее провести свою идею о будущем стирании границ между республиками. Этого политикана совершенно не интересовали судьбы и чаяния людей, возможные масштабные конфликты»[21, с. 153]. Н.С. Хрущев также планировал отсечь от Казахстана полуостров Мангышлак. Как известно, в мировой истории перекройки границ носят крайне тяжелый и конфликтный характер. Поэтому во всех международных документах, конвенциях, базовых документах подчеркивается нерушимость и неприкосновенность границ.

Эти положения хорошо знал Ж.А. Ташенов, который в качестве представителя Казахстана нередко заменял Председателя Верховного Совета СССР. Поэтому он твердо стоял за принцип нерушимости границ между республиками. Позже Ж.А. Ташенов вспоминал так: «Вечером часиков в 10 Д.А.

Кунаев (тогда Первый секретарь ЦК Компартии Казахстана) позвонил ко мне и сообщил, что нас приглашает к себе Н.С. Хрущев.

После вступительной речи о правильности национальной политики, а также о слабости местных руководящих кадров, Н.С. Хрущев перешел к необходимости изменения границ Казахстана. Поняв, куда клонит Н.С. Хрущев, я резко заявил: «Никита Сергеевич, подобные вопросы не только решать, их даже нельзя обсуждать! Я, естественно, против». После этих слов Н.С. Хрущев густо покраснел, его глаза расширились, он даже стал заикаться.

Позже он заявил: «Кто ты такой, чтобы выступить против решения Политбюро?! Это мы тебя подняли до уровня руководителя республики! В конце концов, мы этот вопрос решим без Вас! А пока мы только советуемся с Вами». Я же заявил еще раз: «Никита Сергеевич, если произвольно менять границы национальных республик, то к чему Конституции республик? И никому не позволено, ни одному органу менять нормы Конституции республик!». Далее я продолжил – «В случае, если будут нарушены положения Конституции, то мы будем вынуждены обратиться в международные организации!» После того, как мы вышли от руководителя СССР, Д.А. Кунаев сказал мне: «Ну ты и храбрец! (герой)» (Подстрочный перевод профессора Б.Г. Аягана). [22].

В период работы на высших государственных постах Ж.А. Ташенов активно занимался и внешнеполитической деятельностью. Как заместитель Председателя Верховного Совета СССР (по должности) он принимал послов, иных представителей зарубежных государств. В составе делегаций посетил ряд зарубежных стран – Китай, Монголию, Индию. Вместе с Ю.В. Андроповым они сопровождали Н.С. Хрущева в Китай, на переговоры с руководителем Китайской Народной Республики Мао Цзе Дуном. Но, главным образом, его талант руководителя раскрылся во внутренней политике. Внимание к нуждам простых граждан, особенно к представителям науки, искусства и образования, простота и умелое решение проблем сделало имя Ж.А. Ташенова чрезвычайно популярным в народе. Профессор С. Кенжебаев, бывший в 1950–1960-е гг. Первым секретарем ЦК Комсомола Казахстана, вспоминает такой случай: «Однажды в Москве меня к себе пригласил В.Е. Семичастный. Он тогда после Комитета государственной безопасности возглавлял Отдел партийных органов. Он сообщил, что ожидается снятие Беляева с должности Первого секретаря ЦК Компартии Казахстана. Кто бы мог подойти на эту должность? Я ответил, что только двое могут осилить эту работу – Д.А. Кунаев и Ж.А. Ташенов» [23, с. 91-92]. Также добавил, что Ж.А. Ташенов прошел через тяжелые испытания, но по характеру резок («тік мінезді»).

Обстоятельства освобождения Ж.А. Ташенова от высокой должности подробно описал сам Д.А. Кунаев [24, с. 131]. Он пишет: «В декабре 1960 года в Москве состоялась сессия Верховного Совета СССР. Во время перерыва ко мне подошел Косыгин и сказал: «Тебя и Ташеневу приглашает на обед Хрущев». Мы приняли приглашение и пошли к Хрущеву. На обеде были все члены Президиума ЦК. Во время обеда Хрущев несколько раз обращался к Ташеневу (так в тексте – Б.А.) с вопросами и усиленно угощал закусками: попробуйте, мол, то, это...

После обеда Хрущев обратился ко мне: «Через 30-40 минут зайдите ко мне. Вы мне нужны»...Я все гадал: к чему он клонит? Неожиданное приглашение, подчеркнутое внимание к Ташеневу. И вдруг в конце нашего разговора Хрущев дал мне указание освободить от обязанностей председателя (так в тексте– Б.А.) Совета Министров республики Ташенева. Он сказал: «Очень много жалоб на Ташенева, и проверка подтверждает правильность жалоб. Подробности узнаете в орготделе. Ему трудно работать председателем Совмина республики, дайте ему работу меньшую по объему» [12, с. 131]. Д.А. Кунаев в той же работе продолжает: «В Верховном Совете Ташенев работал вполне удовлетворительно, но перевод его в Совет Министров, я считаю, был решен неправильно. Будучи там Председателем, он не смог охватить главные участки работы правительства республики. В ЦК КПСС начала поступать масса заявлений на него. Этому способствовали и его неуживчивый характер, невыдержанность, чванливость. Все это вынудило ЦК КПСС, Хрущева предложить освободить его от работы. Мне пришлось долго уговаривать Хрущева, чтобы он дал согласие направить Ташенева Председателем Семипалатинского облисполкома, и такая договоренность была достигнута» [25, с. 131-132].

Мы же полагаем, что Д.А. Кунаев раскрыл не все аспекты отстранения Ж.А. Ташенова от должности. Действительно, инициатива снятия с должности Председателя Совмина республики могла исходить от Н.С. Хрущева. Тот получал информацию и через "добровольных информаторов-писак", коих много было по республике, а также через органы Комитета государственной безопасности. Но причины отстранения Ж.А. Ташенова могли быть совершенно другие, например, принципиальность Ж.А. Ташенова в вопросах перекройки границ, его популярность среди национальной интеллигенции. Поэтому этот вопрос остается открытым. Осложнение отношений между Н.С. Хрущевым и Ж.А. Ташеновым подтверждает и С.Д. Кенжебаев: «От предложения стать председателем Семипалатинского облисполкома Ташенов отказался и выехал в Москву, чтобы договориться о направлении его на более высокую должность. В Москве не согласились с его доводами, и в ответ на его заявление ЦК предложил направить Ташенева заместителем председателя облисполкома. Что и было сделано. Ташенев уехал в Чимкент (современный Шымкент) и с этой должности ушел на пенсию». После происшедших событий, 11 октября 1961 года Бюро Коммунистической партии Казахстана за подписью Д.А. Кунаева утвердило предложение Южно-Казахстанского обкома партии об утверждении товарища Ж.А. Ташенова Заместителем председателя исполкома; освободив от этой работы К.Сарсенбаеву [26, лл. 10-11].

Публично Д.А. Кунаев и Ж.А. Ташенов больше не встречались. Квартира в Шымкенте Ж.Ташенову на основании заявления его жены Батес была выделена по личному поручению Генерального секретаря ЦК КПСС Л.И.Брежнева. Ж.Ташенов несмотря на предупреждения властей посещал уже опального Жумабая Шаяхметова, бывшего первого секретаря ЦК Компартии Казахстана, что говорит о его глубокой порядочности.

3. Работа в Южном Казахстане.

В дальнейшем, с 1961 по 1975 гг. Ж.А. Ташенов занимал должность заместителя Председателя Южно-Казахстанского облисполкома. Во время работы в области Ж.А. Ташенов много сделал для улучшения жизни населения региона. В 1975 году по достижении пенсионного возраста вышел на заслуженный отдых, политической деятельностью не занимался, так как прекрасно знал о скрытых операциях правоохранительных органов. Как и во время многолетней работы на высших должностях в Казахстане, он и на новом месте не отступил от своего справедливого пути. Узнав нужды людей, пришедших к нему на прием, оказывал им посильную помощь. Делился опытом, помогал советами молодым сотрудникам.

За свою деятельность Ж.Ташенов был награжден орденом Ленина, Трудового Красного Знамени, Знак Почета и многочисленными медалями. Защитил кандидатскую степень по экономике, а затем и докторскую.

Жумабек Ахметович Ташенов умер 18 ноября 1986 года, намного пережив Н.С.Хрущева и иных руководителей СССР и видел своими глазами перестройку начатую М.С.Горбачевым, а также слом командно-административной системы. Жумабек Ахметулы Ташенов похоронен в городе Шымкент. Его именем названы улицы в городах Нур-Султан, Шымкенте, Петропавловске. Там же поставлены памятники и бюсты Ж.Ташенову. Его имя носят средние школы в городах Астане, Петропавловске и поселке Аршалы Аршалынского района Акмолинской области.

Список литературы и источников:

1. «Казахстан». Национальная энциклопедия. - Т.5. – Алматы: Главная редакция «Қазақэнциклопедиясы», 2006. – с.180.
2. Дүйсен С., Еңсенов Қ, ЖұмабекТәшенев: Ғылыми басылым. – Алматы: «Литера М» ЖШС, 2012. -320 б.
3. Асан-ата Кәрішал. Шынжырда өткен жолбарыс. Сказ о закованном тигре. – Алматы: «Үшқиян», 2004. - 408 с.
4. История Казахстана с древнейших времен до наших дней. - Т.4. – Алматы: «Атамұра», 2010. – Гл. IV. – 768 с.;
5. Т. Болатов. Қалқаны болған халқының // Арқаажары. 1995 жыл. 14 наурыз.
6. СҚОММ. 13-қ., 1-т., 75-іс, 102-105-пп.
7. АП РК. - Ф.708. -Оп.69. -Д.2761. – Л. 10-11; 17.
8. ЦГА РК. - Ф.1109.- Оп. 5. -Д.597.
9. ГА ТО. - Ф.40.- Оп.9. -Д.4460.
10. ГА СКО. - Ф.22.- Оп.10.- Д.960.
11. Мақсатқызы А. Ақтөбе облысының құрылғанына - 80 жыл // Қазақстан мұрағаттары. 2012. - № 12. 108б.
12. Кунаев Д.А. От Сталина до Горбачева (В аспекте истории Казахстана). – Алматы: «Санат», 1994. - 352 с.
13. АП РК. - Ф.708. -Оп.69. -Д.2761. – Л. 10-11; 17
14. ҚРОМА. 1109-қ, 3-т, 376-іс.

15. Кизатов Ж. Өмір мен өлім. Хикаят. - Кызыл-Орда, 2010. - 391 б. 16. Қазақтың қайсар қайраткері - Жұмабек Тәшенев. (Құраст. Сейітқали Дүйсен, Қанат Еңсенев). – Алматы, «Елтаным», 2015. – 200б.
17. Сағымбаев Ғ. Жұмабек Тәшенев // Жұмабек Тәшенев туралы естеліктер. - Алматы: Білім, 2005. – 83б.
18. Кенжебаев С.Д. Бәрі құрбан атамекен жолында. Қайраткер Жұмабек Тәшеневтің тағдыры осыны айғақтайды // Азат. 2004. 17 қараша. 6-7 б.;
19. Кенжебаев С. Политические портреты первых. - Алматы:"Қазақ энциклопедиясы", 2015. -480 с.; Мухитдинов Н. Годы, проведенные в Кремле.Ташкент,2003; его же. Река времени*От Сталина до Горбачева.Воспомяная.-Руст-Рости.М.:1995 г.656 с.
20. Козыбаев И. Тот самый Жанбаев: историко-биографический очерк. - Алматы: Атамура, 2014. – 232 с.
23. Қоғам қайраткері Сағындық Кенжебаев пен Қанат Еңсеневтың сұхбаты. - Алматы, 2012 жыл, 24 тамыз; Кенжебаев С. Политические портреты первых. - Алматы:"Қазақ энциклопедиясы",2015-480 с.
24. Кунаев Д.А. От Сталина до Горбачева (В аспекте истории Казахстана). – Алматы: «Санат», 1994. - 352 с
25. Кунаев Д.А. От Сталина до Горбачева (В аспекте истории Казахстана). – Алматы: «Санат», 1994. - 352 с;
26. ГА ТО. - Ф.40.- Оп.9. -Д.4460; АП РК. - Ф.708. -Оп.69. -Д.2761. – Л. 10-11; 17.

ТӘШЕНЕВ ТУРАЛЫ ХИКАЯТЫМ ҚАЛАЙ ЖАЗЫЛДЫ?

Әбділдабек САЛЫҚБАЙ

*Жазушы, Қазақстан Жазушылар одағы
Проза кеңесі төрағасының орынбасары
(Алматы, Қазақстан)*

Гүлдің әрі мен нәрін сорып алып, бал сыйлайтын ара сияқты жазушы да өмірдегі ең таңдаулы оқиға, құбылыстарды, немесе көңілін селт еткізген аңыз, тәмсілдерді өзінің көкірегіне жиып, ми қазанында қайнатып, көңіл сүзгісінен өткізіп барып, оң жамбасына келгендерін замандастарына көркем шығарма етіп ұсынады. Мына біздің де осындай арзу арман, асыл мұраттарымыздың бірі – қазақ мүддесі үшін жанұшыра күрессе де әрқилы себептермен есімі елеусіздеу қалып қойған тарихи тұлғаларды қарапайым халыққа таныстыру, көмескілеу тартқан бейнесіне жан бітіріп, қайта тірілту еді.

Сондай тарихи тұлғалардың бірегейі, алаштың бағына біткен жарық жұлдыздың бірі – қазақ жерін қызғыштай қорыған қайсар тұлға Жұмабек Тәшенев. Ол туралы жазуға бекінген сәттен бастап Жүмекең жөнінде не кездесе де бәрін жинай бердік. Асылы, күнделікті көріп жүрген замандасындай емес, тарихи тұлға туралы жазу – қиынның қиыны. Ал сол кейіпкеріңіз жұрт арасында ғұмыр кешкен қарапайым пенде емес, ел басқарған азамат болса, екі есе қиындай түспек. Өйткені бақталастары қатарынан оқ бойы озып туған ондай жанның

есімін халық жадынан сызып тастау үшін қолынан келгеннің бәрін жасайды. Ол туралы деректердің бәрін жойғызады, ал есімін атаусыз қалдыруға тырысып бағады. Мысалы, КСРО-ның бүкіл халқын отыз жылдай қалтыратқан мұртты көсем мұрттай ұшқанда ел тізгінін ұстауға төрт-бес-ақ адам үмітті еді. Олар – аса айлакер де жырынды Берия, ысылған аппаратшы Маленьков, Лениннің досы, бірбеткей де қыңыр Молотов, шебер орындаушы Каганович және әсіресақ Булганин. Ал шала сауаттылау Хрущевті ел билейтіндер санатына ешкім де қоспаған екен.

Сондықтан, Сталин көз жұмғанда Министрлер Кеңесі төрағасының мансабын әлгі «жетекші бестік» өз арасындағы ысылған аппаратшы әрі басшылыққа бейім Маленьковқа ұстатты. Оның бірінші орынбасары әрі Ішкі Істер министрі болып Берия бекітілді. Булганин Қорғаныс министрі, Молотов Сыртқы Істер министрі болды. Ал осыған дейін әріптестері партияны ұжымдық түрде басқаруға келіскендіктен, Н.С.Хрущев Орталық Комитеттің көп хатшыларының бірі ғана еді. Бірақ аз-ақ күнде 20 мың украинды қырып тастап, тағы қаншасын атқызайын деп, Сталинге хабарласып, «есінді жи, есалаң» деуге мәжбүр еткен, билік үшін ештеңеден тайынбайтын Хрущев әлгі бестіктің арасындағы алауыздықты сәтімен пайдаланып, қарсыластарының бірінің көзін жойып, қалғандарын енді бас көтере алмастай етіп зарарсыздандырып, күтпеген жерден билік басына көтерілді. Сол сияқты босбелбеу Брежневке қарағанда Шепилев аса өткір де ширақ еді. Ол Хрущевтің қарсыластарын қолдаймын деп, жақтастары күтпеген жерден жеңілгенде Қырғызстанға жер аударылып, орнына Брежнев келді. Қанша алғыр болса да, өмір бақи шаң басқан мұражайға қамалған Шепилевті қазір ешкім білмейді, ал Брежнев өле-өлгенше ел басқарып, тарихта қалды.

Біздің елдегі жағдай да осыған ұқсас. Өткір, отты, жалтақтауды білмейтін Жұмабек Ахметұлы кез келген шаруаны созбақтатпай, дереу шешіп тастап отырған шешімтал басшы болған. Ал Дінмұхаммед Ахметұлы әр нәрсеге әсіресақтықпен қарап, әліптің артын бағуға бейім еді. Сондықтан да еліміздің солтүстігіндегі 5 облысын (Ақмола, Көкшетау, Қостанай, Павлодар, Солтүстік Қазақстан) Тың өлкесіне біріктіріп, Ресейге қосуды ойлаған Хрущевтың авантюрасына Қонаев қарсы шықпады. Үнсіз келісті. Дәлелі – Никитаның Қонаев пен Тәшеневті қатар шақырып отырып, *«...қазір кезектегі және жедел шешетін мәселе – республиканың жер көлемі. Жолдас Қонаевпен және облыс басшыларымен пікір алысқанбыз. Бұл пікірімізді олар қолдады. Жұмабек Ахметович, енді сіздің пікіріңізді білгім келіп шақырып отырмын»*, – деген сөзі және орталықтың Қазақстандағы құйыршықтары Т.И.Соколов пен А.И.Козловтың барлық сепаратистік әрекеттеріне қарсы күреспеуі. Ал бес облыс Ресейге бір қосылса, қайтып келмесін түсінген Ж.Тәшенев Хрущевқа үзілді-кесілді қарсы шығып, *«Қазақстанмен санаспасаңыз, КСРО Конституциясын өзгертіңіз, тыңдамасаңыз, халықты көтереміз, Гаагадағы Халықаралық сотқа жүгінеміз»* деп, түптің түбінде оны райынан қайтуға мәжбүр етті. Есесіне қырықтағы қылшылдап тұрған Ж.Тәшеневтің болашағына балта шабылды.

Хикаятты жазу барысында бізді ең көп қинағаны – Д.Қонаев пен Ж.Тәшеневтің арасы. Ширек ғасыр ел басқарған Димаш Ахметұлының беделі ел

арасында өте жоғары, атағы аспандап тұр. Ал 1955 –1960 жылдары Қазақ КСР-і Жоғарғы Кеңесі Төралқасының төрағасы, 1960 – 1961 жылдары бар-жоғы тоғыз ай Қазақ КСР Министрлер Кеңесінің төрағасы қызметтерін атқарған Жұмабек Ахметұлы туралы деректердің көбі ұмытылған, көмескі тартқан. Қарапайым халықтың көркем шындықты өмір шындығындай қабылдайтынын ескеріп, Қонаевты жағымсыз, Тәшеневті жағымды (немесе керісінше) кейіпкер қылмай, сол заман мен қазақтың қос алыбының ортасындағы кілттипан мен түйткілдің тек ақиқатын айтуға тырыстық. Бұл мәселеде Тәшеневтің өмірі мен қызметін арнайы зерттеп, ол туралы кітап жазған тарихшылар С.Дүйсенов пен Қ.Еңсеновтің деректеріне сүйендік.

Бас кейіпкеріміз Жұмабек Ахметұлын да сүттен ақ, судан таза қылып көрсету мақсатын ұстанбадық. Өйткені ол да ет пен сүйектен жаралған адам. Өзі ақиқатшыл тұлға, елдің бәрінен соны талап еткенімен, шама-шарқынша бәрін адал істеуге тырысқанымен, ол да өз заманының өнімі, оның да өзі өмір сүрген қоғаммен санаспауы мүмкін емес. Сондықтан ол да кей-кейде жоғары басшылықпен ымыраға келеді. Ол да кейбір кездері өгізді де өлтірмей, арбаны да сындырмай, аралық шешім іздейді. Мәселен, 1955 жылы Оңтүстік Қазақстанға келген Тәшенев басқарған комиссияның: *“Өзбек КСР-іне Мақтарал ауданының кейбір бөліктерін беруге келісеміз, ал Үкіметтің Бостандық ауданын беру туралы өтінішін негізсіз деп санаймыз”,* – деген шешім шығарғаны мәлім. Жұмабек Ахметұлы қасындағы Мәсімхан, Сәлкен деген қазақ жігіттерімен ақылдасып, *“Өзбек КСР-іне ешқандай жер берілмесін!»* деп, үзілді-кесілді бас тартса, Хрущевтің дереу қайта комиссия шығартатынын, ал олардың екі ауданды тұтасымен беріп жібермесіне еш кепілдік жоқтығын ойлап, осындай ымыра жасауға мәжбүр болып еді.

Хикаятта Ж.Тәшеневтің бейнесін мейлінше шынайы сомдау үшін ұзақ жылдар бойы тынбай материал мен құжаттар жинағанмызды әлгінде айттық. Сол мақала, эссе, зерттеу, өлең, толғаулармен мұқият танысып, арасындағы деректері нақтылау әрі шынайы жазылғандарын, Жүмекеңнің бейнесін мейлінше дәл сипаттағандарын іріктеп алдық. Әлгіндей ұсақ-түйек материалдардан басқа Тәшенев туралы 5 кітап бар. Олар: Ж.Тұяқбаевтың «Парызын өтеген перзенті», К.Асановтың «Шынжырда өткен жолбарысы», замандастары жазған «Жұмабек Тәшенев туралы естеліктер», тарихшылар С.Дүйсенов пен Қ.Еңсеновтың «Жұмабек Тәшеневі» және 2011 жылы Астанада шыққан «Жұмабек Тәшеневтің азаматтық ерлігі және қазіргі патриоттық тәрбие» атты конференция материалдарының жинағы. Бұл кітаптардың барлығы сүзгіден өткізілді.

Осы оқығандардың бәрін қаншалықты қорытып, бойға сіңіргенімізді тексеру әрі Ж.Тәшеневтің туғанына жүз жыл толуына үн қосу үшін осыдан он бір жыл бұрын «Мылтықсыз майданның сайыпқыран сардары» деген мақала жаздық. Ол «Қазақ тарихы» журналының 2014 жылғы 6-санында, кейінірек басқа да басылымдарда басылды. Біздіңше, КСРО кезіндегі ұлт болашағы үшін күрестің бәрі мылтықсыз майдан. Алайда одақ басшыларына ел билігіндегілердің арасынан Ж.Тәшенев сияқты ашықтан ашық қарсы шыққандар ілуде біреу ғана. Орталықтың озбыр басшылары Н.С.Хрущев пен оның бірінші орынбасары Ф.Р.Козловқа Жұмабек Ахметұлы Мәскеуде бірнеше рет тойтарыс

бергені мәлім. Ал олардың республикадағы құйыршығы Т.И.Соколов пен А.И.Козловқа айтқан сөздерін қайталап, уақыттарыңызды алмай-ақ қояйын.

Хош! Бас кейіпкеріміздің барлық қырын ашатын деректерді толықтырдық делік. Енді оларға жан бітіру керек қой. Ол үшін алдымен Ж.Тәшенев өмір сүрген және қызметте болған заманды зерттеуге кірістік. Ең әуелі Сталин, сосын Маленьков пен Хрущев және кейінгі Брежнев заманындағы ірі-ірі оқиғалар түгенделді, оның өз кейіпкерімізге қатыстылары іріктелді. Жұмабек Ахметұлы жоғарғы қызметте болған жылдардағы (1940-1986 жж) Компартияның съездерін, пленумдарын, бюро отырыстарын, қаулы-қарарларын, КСРО және Қазақ КСР-і Жоғарғы Кеңесінің сессияларын сүзіп шығып, қажет тұстарын түртіп алдық. Әсіресе, кейіпкеріміздің аталған жиындарда сөйлеген сөздері іздестірілді. Айтулы қайраткерге қатысы бар көптеген деректер жинақталды. Кейіпкерімізбен істес болған, оны мақтаған немесе даттаған, ол туралы жарыссөзде сөйлеген, әйтеуір бір қатысы бар барлық мемлекет қайраткерлерінің өмірбаяндары мен фотолары ғаламтордан көшіріліп алынды. Ж.Тәшеневтің басқа әріптестеріне айтқан өткір де ұтымды сөздері, ол туралы басқалардың пікірлері бөлек-бөлек терілді. Жүмекең сүйіп орындаған қазақ және орыс әндерінің мәтіні мен тарихы да қағазға түсірілді.

Ақыры хикаятты қалай жазамыз, қандай оқиғалар мен құбылыстарды, детальдарды қамтимыз дегендердің бәрін неше қайтара ойластыра келе болашақ туындының құрылымын жоспарладық. Шығарма композициясы қайраткердің 1961 жылы 6 қаңтардағы бір күнде бастан кешкенін суреттеуге ғана құрылатын болып шешілді. Сонымен қатар Жүмекең «бұйраланып» жатқанда жоғарғы басшылықтағы өз өмірінің басты кезеңдерін ойша шолып отырады. Бюрода әркім сөйлеген сайын сәл шегініс жасалып, Жүмекең сол қайраткермен арадағы болған оқиғаны немесе әлгінің айтқан мәселесін есіне түсіріп, көз алдына келтіреді. Осы екі желі домбыраның қос ішегіндей қатар өріліп, шығарма оқиғасы параллель өрбіп отырады. Оқиға қаншалық қызық та жанды түрде өрбісе, соғұрлым тартымды бола түспек. Сондықтан құрғақ баяндауға ұрынбай, шама-шарқымызша жанды да мәнді деталь, штрихтарды пайдалануға тырыстық. Негізі материал өте көп жиналды. Оның бәрін қамтысақ, кемінде 120-150 беттік романға айналып кетер түрі бар. Ал әлгіндей тәсілмен жазғанда шұбалаңқылыққа жол берілмей, хикаят, яғни повесть қысқа да нұсқа болып шықпақ. Жобалағанымыздай, тұп-тура компьютерлік 60 бетке сиды.

Материал жеткілікті болғанымен, романнан саналы түрде бас тартуымызға басты себеп – қайраткердің тұрмыстағы өмірі, бала-шағасы, жарымен, жақын достарымен қарым-қатынасы мәселесін жете зерттей алмадық. Дос-жарандарының көбі о дүниелік болған. Сол заманда Қазақстан комсомолын басқарған Сағындық Кенжебаевпен бір-екі рет тілдесіп, біраз нәрселерді анықтадық. Ол кісінің өзі тоқсанның айналасында болғандықтан, үлкен кісіні қайта-қайта мазалау да қолайсыз еді. Біз шындап кіріскенде туысы әрі «Шынжырда өткен жолбарыс» атты кітаптың авторы Кәрішал Асанов та қайтыс болған еді. Ол кісінің жары Нұрила жеңгемізден де кейбір нәрселерді анықтадық. Алайда мұның бәрі жеткіліксіз екені анық байқалды. Жүмекеңнің жан жары Бәтес Ыдырысқызы да әлдеқашан көз жұмған болатын.

Өкінішке қарай асыл азаматтың балаларымен жақынырақ араласып, іштесіп кете алмадық. Алғаш журналға мақаламыз басылғанда «Қазақ тарихы» журналының сол санын ҚазҰУ-дағы тарих факультетінде істейтін тарих ғылымдарының докторы, профессор Мұрат Тәшеневке әріптестерінен беріп жібергенбіз. Ол кісі жұбайы Фатима Садыққызымен редакциямызға келіп, разылығын айтты. Біз де шама-шарқымызша күтіп, журнал даналарын ұсынып, шығарып салдық. Қысқасы, Саян және Мұрат Жұмабекұлдарымен таныстығымыз ресми кездесулерден әрі аспады.

Ақыр соңында «Наркескен» деп аталған хикаятымыз жазылып болып, «Жұлдыз» журналының 2021 жылғы №3-інші және №4-інші сандарына, кейінірек Қарағандыдан шыққан «Жұмабек Тәшенев» деген жинаққа басылды. Былтыр «Атамұра» баспасынан «Наркескен» деп аталатын хикаяттар жинағымыз басылып шығып, Алматыда тұсаукесері дүркіреп өтті. Неге басқа емес, «Наркескен» деп аталды? Наркескен деген – қос қыры бірдей өткір, анау-мынау батырдың қолына түсе бермейтін қылпып тұрған қиғыр қылыш. Өткір, отты, жалтақтауды білмейтін Жұмабек Ахметұлы Тәшеневті біз осы наркескендей қос қыры бірдей шабатын қылпып тұрған қиғыр қылышқа ұқсаттық.

Осы тұста туындының сөз қолданысындағы бірер ерекшелікке тоқтала кеткенді жөн санадық. Ең әуелі хикаяттың авторлық баяндауында қып-қызыл коммунистің исі аңқып тұрған «овна», «овичтерден» саналы түрде бас тартып, «Сергейұлы», «Ілияұлы» деп, тек кеңес заманының адамдары жаппай солай сөйлеуге мәжбүр болғандықтан, кейіпкер диалогтарында ғана «овна», «ович», кей тұстарында орыстың ауызекі сөйлеу тәсіліндегі «ич», «ыч» деп қолдандық. ХХ ғасырдың 20-жылдарының басында-ақ Ахмет Байтұрсынұлы большевиктер көсемі В.Ульяновты «күн көсемдік» мәртебесінен айырып, ет пен теріден жаралған қарапайым пендедей «Владимир Ілияұлы» деп атаған! Бұл – қазақтың ұлттық болмыс-бітімінен, табиғатынан туындаған сөз. Ендеше неге біз қазақы таным-түсініктен бас тартып, төл танымымызды табанға таптап, «Ильич», «Ильинична» деуіміз керек?! «Ілияұлы» бола берсін. Сондай-ақ қазақ тілінің заңдылығына бағынсақ, бас кейіпкеріміздің фамилиясы «Тәшенев» емес, «Тәшенев» болуға тиіс. Өйткені қазақ тілінде үндестік заңына бағынбайтын қосымшалар деген бар. Мысалы, көмектес септігінде түбірі жуан дауыстылардан болса да жіңішке дауыстылардан құралған қосымшалар жалғанады: мен, пен (ман, пан деген жоқ); адаммен, шартпен. Сондай-ақ -дыкі (адамдыкі), -ныкі (қайныныкі), орыс тілінен енген «ов» жалғауы да сондай. Мысалы, Әуезов, Мүсірепов, Тәшенев, т.б. Ал қазақ тілінің мұндай заңдылығынан бейхабар кейбір білгіштер Жүмекең өз қолымен толтырған құжаттарда «Тәшенев» деп жазған, біз де солай жазуға міндеттіміз деп санайды және бізден де солай жазуды талап етеді. Кешіріңіз, «Платон менің досым, алайда ақиқат одан да қымбат» екенін неге ұмытамыз. Қанша мықты тұлға болса да, Жүмекең қазақ тіл білімі деп аталатын ғылымның жілігін шағып, майын ішкен білгір маман емес қой және жеке тұлға қазақ халқы мен оның тілінің мызғымас заңдарынан биік емес! Оның үстіне ол кезде елдің көбі орыс тілінің заңдылығына бағынған және құжаттарына сол орыс тілінің үстемдігімен түскен әріптерді қызғыштай қорыған. Ендеше тәуелсіз ел болған заманда бәріміз де атам қазақтың тілінің заңдылығына бағынып,

«Тәшенев» емес, «Тәшенев» деп жазуға міндеттіміз! Осыны еліміздің ономастикалық комиссиясы да, сол комиссияның шешімдерін жүзеге асыратын әкімшіліктегілер де ескерсе, нұр үстіне нұр болар еді!

Жүмекең өмір сүріп, қызмет істеген кеңес заманын толықтай көз алдымызға келтіруге ол туралы әріптестері мен таныс-білістері жазған естеліктер көп көмектесті. Әрине, естелік жазу үстінде кейбір туысқандарымыздың кейде сезімге беріліп, артық айтып, кем түсетіні, даңққа бөленген тарихи тұлға туралы әңгімелер ауыздан ауызға көшкенде дақпыртқа айналып кететіні ескеріліп, әрбір штрих, детальдар басқа деректермен салыстырылып, тексеріліп барып, тек анық-қанығына көз жеткізілген тұстары ғана енгізілді. Ал Жүмекеңнің халық қаһарманы Баукеңді қабылдауы Б.Момышұлының өз естелігіне сүйеніп жазылды. Әрі батырдың Мағжан Жұмабаевты 1948 жылы Сібір орманында өз көзіммен көрдім деген дерегін өзгеріссіз бердік. Сондай-ақ Жүмекеңнің «Қазақ әдебиеті» мен «Егемен Қазақстанды» жабылудан қорғап қалуын суреттегенде осы жиынға өзі қатысқан көрнекті сатирик жазушы, тұңғыш сатиралық романның авторы Садықбек Адамбеков пен басқа да куәгерлердің жазбаларына сүйендік.

Ж.Тәшеневтің Мәскеудегі партия, кеңес жиындарына қатысып, сөйлеген сөздері туралы жазғанда Компартияның съездері мен пленумдарының, бюро отырыстары мен қаулы-қарарларының, КСРО Жоғарғы Кеңесі сессияларының материалдарының стенографиялық есептері кеңірек пайдаланылды. Сталин мен одан кейінгі «жетекші бестік» (Берия, Маленков, Молотов, Булганин және Хрущев), Брежнев пен Шепилев, Хрущев пен Мао Цзе Дун сынды биліктің жоғары сатысындағы қайраткерлердің өзара қарым-қатынасы, ел басшыларының шетелге сапарларының барысы, Жүмекеңнің осы тұлғалармен қарым-қатынасында Ресей зерттеушілері мен көсемсөзшілерінің жазбаларын көбірек ақтаруға тура келді. Мәселен, Жүмекең Үкімет басшылығынан алынарына жарты-ақ ай қалғанда КСРО Жоғарғы Кеңесінің кезекті мәжілісіне қатысып, сөз сөйлеген. Сондағы оқиғалар сол мәжілістің стенографиялық есептеріне сүйеніп жазылды. Қатаң тәртіпке бағынған хаттама материалдарының құзырында қалып қоймас үшін сол тұстары ел арасында одақ билеушілеріне арналып шығарылған күлкілі анекдоттар мен қазақ арасында тараған шымшыма өлеңдер кәдеге асты.

Қысқасы, біз шығарманың сапалы да тартымды, мәнді де мағыналы болып шығуы үшін қолымыздан келген амал-әрекеттің барлығын жасадық. Бармақ басындай болсын деталь мен штрихті ескерусіз қалдырмауға тырыстық. Әрине, оларды жөн-жосықсыз тықпаламай, орайлы сәтіне қарап қана пайдаландық. Ал мақсаттың қаншалық дәрежеде орындалып, туындының қанша деңгейде көркем болып шыққанына баға берер, төрелігін айтар сізсіз, саналы оқырман! Ең бастысы қолыңызды жүрегіңізге қойып тұрып, құдайшылығын айтсаңыз, алғаусыз көңілден баға берсеңіз болғаны.

ЖҰМАБЕК ТӘШЕНЕВТИҢ ОҢТҮСТІК ҚАЗАҚСТАН АУДАНДАРЫ ҮШІН КҮРЕСІ

Еңсенов Қанат Алексейұлы

*Л.Н. Гумилев атындағы Еуразия ұлттық университеті
Халықаралық қатынастар факультеті, Аймақтану кафедрасының
қауымдастырылған профессоры
(Астана, Қазақстан)
e-mail: kanat-02-79@mail.ru*

Ел өмірі мен тарихында жер, шекара мәселесі ерекше орын алған. Онда талай айтыс-тартыстар болған. Мәселен, 1934 жылы Орталықтың шешімімен шаруашылықты тиімді ұйымдастыру мен ауыл шаруашылығын дамыту мақсатында Қазақстанның Тамды, Үшқұдық жерлері Өзбекстанға берілді. Бұған қанағаттанбаған Өзбек КСР-і осы жылы орталықтан бұған қосымша Оңтүстік Қазақстан облысының Бостандық ауданын қарамағына беруін өтінеді. Осы мәселеге байланысты 1934 жылы 9 маусымда РК(б)П Қазөлкекомы бюросының Бостандық ауданына байланысты мәжілісі өтеді. Мәжіліс Оңтүстік Қазақстан обкомы мен Бостандық ауданы партия комитеті Бостандық ауданының партия ұйымдары арасында Өзбекстанның ОК-нің Бостандық ауданын Өзбекстан құрамына қосу жөніндегі шешімін келеңсіздік деп түсіндірілсін деген нұсқау беріліп, Е. Ерназаров пен Ұ. Құлымбетов КСРО ОАК-не М.И. Калининнің атына Өзбекстан ұйымдарының ісіне қарсы наразылық жолдап, осы мәселеге қатысты қазақстандық ұйымдармен келісімсіз жасалған Өзбекстан ОК-нің шешімі заңсыз деп есептеліп, РК(б)П ОК бұл мәселені қарауға ұсыну жөнсіз деген Л.И. Мирзоянның қолы қойылған наразылық шешімін қабылдайды.

1940 жылдардың бас кезінде Оңтүстік Қазақстан облысының Сарыағаш ауданына қарасты Бағыс ауылының жиырма мың гектар жері мен ол кезде Қазақстанға қарайтын Бостандық ауданының бір бөлігі артиллериялық полигон салу үшін КСРО Қорғаныс министрлігінің жарлығымен уақытша Түркістан әскери округінің қарауына берілді. Осы тұста Бағыс ауылы округтің «Туркистанец» қосалқы шаруашылығының құрамына еніп, әскерилер үшін мал және егін шаруашылығымен айналысты (округ 1926 жылдан 1946 жылға дейін САВО (Орталық Азия әскери округі деп аталған). Ал осы Түркістан округінің штабы Ташкентте болды.

Екінші дүниежүзілік соғыстан кейін елдің әскери қорғаныс саласын дамыту мақсатында республика территориясынан әскери полигондар салу үшін жерлер кесіліп алынып отырған. Ол уақытта Қазақстан КП ОК бюросының келісімінсіз Мәскеудің тапсырмасымен белгілі территорияны, көрсетілген уақытта ауылдардан, малшылардан тазартып қоюға тапсырма берілетін. Бұл тапсырмалар мүлтіксіз орындалуы тиіс еді. Қазақстан жерінің белгілі бір бөлігін әскери мақсатта пайдалануға жеке И.В. Сталиннің өзі қол қоятын. Осындай мәселелерге байланысты сол кезде сұрақ қоюға немесе қарсыласуға ешкімнің дәті бармайтын. Оның себептері де белгілі. Жоғарыда аталған мақсаттармен басшылық Оңтүстік Қазақстан облысының біраз жерлерін сол кезде құрылған әскеи полигонның құрамына алып қойды [1].

Кеңес дәуірінде «халық шаруашылығын оңтайландыру» деген ұранмен, жоғарыда көрсетілген одақтық республикалар арасындағы әкімшілік шекаралар бірнеше рет өзгертілген, яғни одақтық үкімет кейбір территорияларды бір мемлекеттің иелігінен алып, басқа бір мемлекет иелігіне беріп отырды.

КСРО басшысы Н.С. Хрущев Қазақстанның оңтүстік аудандарын бөлшектеуге құлшына кірісті. Сол кезде республиканың жоғары басшылығының шоғырында болған, осы оқиғаның куәгері Әди Шәріпов былай деп еске алады: «1954 жылдың тамыз айының аяғында Қазақстан Коммунистік Партиясы Орталық Комитетіне КОКП Орталық Комитетінен Оңтүстік Қазақстан облысының Бостандық ауданын түгелімен Өзбекстанға беру жөнінде ұсыныс жасандар» деген хабар түсті. «Бұл ауданды Өзбекстанға беруге болмайды» деген қарсылық білдіріп, Министрлер Кеңесінің орынбасары М. Бейсебаев қол қойған хат осы күні мұрағаттан табылды [68]. Бұдан кейін де Бостандық ауданын Өзбекстанға беруге қарсылық білдірген хаттар мұрағатта сақтаулы.

Өзбекстанға Бостандық ауданын бермеу жөнінде Қазақ КСР Министрлер Кеңесі төрағасының орынбасары М. Бейсебаевтың 1955 жылы 29 желтоқсанда жасаған мәлімдемесі бар. Онда Бостандық ауданын Өзбекстанға берудің мүмкін еместігі туралы 5 түрлі себеп аталған.

Біріншіден, Бостандық ауданы Оңтүстік Қазақстанның ең құрғақ субтропиктік жалғыз ауданы саналатындығы, онда өте қымбат жабайы өсімдіктер өсетіндігі, сондай-ақ 8 мың гектар жаңғақ өсетін жерлердің бар екендігі. Бұл ауданда консерві зауыты салынған. Онда жылына 10 млн. банкі өнім шығарылатындығы. Онымен қоса, осы жерде Шыршық, Бүркіт-Молалы жерлерінде жаңғақ өнімдері шаруашылығы мен орман шаруашылығы құрылған.

Екіншіден, бұл ауданда Шыршық және тағы басқа тау өзендері сарқырап ағады. Бұл Оңтүстік Қазақстанда су электр станциясын салуға мүмкіндік береді.

Үшіншіден, осы ауданның су ресурстарын пайдалана отырып, Келес, Сарыағаш және Қаратас аудандарының ауылшаруашылығын дамыта түсуге мүмкіндіктер бар.

Төртіншіден, ауданда қымбат мрамор өндірісі жолға қойылып, зауыт салынған. Мұнда өндірілген мрамор Мәскеу, Ленинград және одақтас республикаларға тасымалдануда.

Бесіншіден, Бостандық ауданында Шымған санаторийі жұмыс жасайды. Сондай-ақ көмір және мырыш өндірісі бар. Жалпы, жер көлемі 5,6 мың шаршы шақырымды құрайды. Жер көлемі 540 мың гектарды қамтиды. Құрамында 16 колхоз, 2 МТС, 1 мрамор зауыты, 1 консерві комбинаты және басқа да кәсіпорындар бар [2].

Мәскеуден Оңтүстік Қазақстан облысының Бостандық ауданын Өзбекстанға беру жөнінде ұсыныс енгізіңдер деген нұсқау қайта келеді. Осы мәселе бойынша Ж.А. Тәшеневтің төрағалық етуімен арнаулы комиссия құрылады. Оның құрамында М. Бейсебаев, С. Дәуленов, Х. Арыстанбеков, А. Морозов, В. Шереметьев болады. Алайда, Ж.А. Тәшенев төрағалық еткен бұл комиссия Мәскеудің бұл ұсынысын мақұлдамайды. Комиссия мәселені қарастыра келе, «Бостандық ауданының жері мал өсіруге ыңғайлы, құрылыс материалдарын өндіруге, су-энергетикалық қоры мол, қорғасын, көмір және

машина жасау өндірістерінің жұмыскерлері демалатын санаторийлер ұйымдастыруға өте қолайлы. Сондықтан бұл ауданды Өзбекстанға беруді тиімсіз санаймыз» деген шешім шығарады.

Жұмабек Ахметұлы Оңтүстік Қазақстан облысындағы Бостандық ауданына іссапармен барғаннан кейін осы өңірдегі маңызды өндірістің бірі мрамор өндіру ісін жандандыру мәселесін шешуді ҚКП Орталық Комитеті Бюросында қарауды ұсынады. Өйткені бұл жерде 600 мың куб метр мрамор қоры болғанымен, 1948 жылдан бері жұмыс істесе де, жылына 350 куб метрі ғана өңделеді екен. Оның себебі, зауыттың материалдық-техникалық базасының нашарлығынан деп түсіндіреді. Бұл құрылыс саласы үшін маңызды материалдың сұранысын өтемейді. Сондықтан шұғыл түрде бұл мәселені қолға алуды ұйғарады [3].

Комиссия шешімі 1955 жылдың 1 маусымында Қазақстан Компартиясы Орталық Комитетінің сол кездегі бірінші хатшысы Л.И. Брежневке жіберіледі. Абырой болғанда Л.И. Брежнев Ж.А.Тәшенев төрағалық еткен комиссияның қорытындысына қарсы келмейді. Қайта қолдау білдіріп, «Бостандық ауданы Өзбекстанға берілмесін» деген қаулы қабылдады.

Комиссия Л.И. Брежневтің атына төмендегідей хабар жолдады.

Қазақстан Компартиясы Орталық Комитетінің тапсыруы бойынша арнайы құрылған комиссия Бостандық ауданына барып, жергілікті аудан адамдарымен сұхбаттасып, сол жердің жағдайын жете зерттеп, Қазақстан Компартиясы Орталық Комитетіне арнайы хат түсірді. Оның мазмұны төмендегідей болатын:

1. Бостандық ауданының жері мал өсіруге мәні зор екендігін, құрылыс материалдарын өндіруге, су-энергетикалық қорларының молдығын, қорғасын, көмір және машина жасайтын өндірістердің жұмыскерлері демалатын санаторийлер ұйымдастыруға өте қолайлы екендігін ескеріп, бұл ауданды Өзбекстанға беру өте тиімсіз санаймыз.

2. Оңтүстік Қазақстан облысының Бостандық ауданын Өзбек КСР-іне беру жөніндегі Өзбек КСР-і үкіметінің сұрауын комиссия негізсіз деп есептейді (қол қойған комиссия мүшелері Ж. Тәшенев, М. Бейсебаев, С. Дәуленов, Х. Арыстанбеков, А. Морозов, В. Гогосов, В. Шереметьев. 1 маусым 1955 жыл).

Комиссия қорытындысы Қазақстан Коммунистік партиясы Орталық Комитетінің бюросында арнайы қаралды. Онда мынадай шешім қабылданды:

...1955 жылдың маусымы... Қазақстан Коммунистік партиясы Орталық Комитетінің бюросы қаулы етеді:

1...Бостандық ауданы жерінің мәнін жоғары бағалай келіп, Орталық Комитеттің бюросы Ж. Тәшенев басқарған арнайы комиссияның қорытындысымен келісті. Бостандық ауданын Өзбекстанға бермеу жөнінде қаулы қабылдады. Десек те, республика басшыларының қарсылығына және аудан халқының 80 пайызы қазақтар екендігіне қарамастан, Н.С. Хрущев Бостандық ауданын Өзбекстанға зорлықпен бергізген. Бұл мәселеге қатысты Қазақстанның орталық мұрағатында сақталған құжаттар жеткілікті [4].

Осы жерлердің мәселесін Орталықтың мүддесіне сай шешу үшін Кеңес Одағы Орталық Комитетінің Ауылшаруашылық бөлімінің өкілдері

П. Биязев пен КСРО Ауылшаруашылығы министрлігінен Н. Ананьев және К. Корнев 1955 жылы 25 қазанда өз алдына ұсыныс жасаған. Олардың нұсқауы бойынша Шөл даланың жерлерінен тағы Өзбекстанға беру жайлы сөз болды [5]. Бұл арада дәл осы ұсынысқа қазақ басшылары келіспейтіндіктерін айтып, Қазақстан Орталық Комитеті мен Министрлер Кеңесі ортақ мынадай тоқтамға келген:

1) Шөл даладағы ауылшаруашылықты игеруді алтыншы бесжылдықтың жоспарына қосу және Қазақ КСР-дағы колхоздар мен совхоздарда мақта өндіруді дамыту.

2) Кеңес Одағының Ауылшаруашылық министрлігіне 1956 жылдың екінші жартысына дейін Орталық Шөл даланы игеруге жобаны бекітуді жүктеу.

3) Шөл даланы игеруге байланысты ұсынысты дұрыс қабылдамау бұл аудандардағы ауылшаруашылығын дамытуға қиындықтар туғызып отыр [6], делінген.

Қазақстан тарапынан Мәскеуге 1955 жылы 29 желтоқсанда Қазақстан Коммунистік Партиясы Орталық Комитетінің бірінші хатшысы Л.И. Брежнев пен Д.А. Қонаев хат жазған. Осы хатқа назар аударсақ, КСРО Жоғарғы Кеңесі Төралқасының төрағасы жолдас Н.А. Булганинге және КСРО КП ОК Бас хатшысы Н.С. Хрущев жолдасқа Қазақстан КП ОК және Қазақ КСР Министрлер Кеңесі бірнеше рет ақылдаса келіп, Шөл даланың жерлерін мақта және ауыл шаруашылығын дамытуға Оңтүстік Қазақстанды пайдалану үшін өз ұсыныстарын Кеңес Одағы орталық үкіметіне жолдайды. Бұл жерлерде кейінгі жылдары Киров каналы салынғандығы және 60 мың гектар жер Шөл даладан игерілгендігі аталады. Сондай-ақ, осы жерлерден мақта өсіретін колхоздар мен совхоздар бар Ильич, Киров және Қызылқұм әкімшілік аудандары ұйымдастырылған.

Шөл даланың колхоздары мен совхоздарында өсірілетін мақта өнімі Оңтүстік Қазақстанның басқа аудандарының өнімімен салыстырғанда, өте өнімді екендігі баса көрсетіліп, бұл өңірде ауылшаруашылықты дамыту үшін Шөл даланың жерлерін игере түсу қажет делінген. Сонымен қатар, Қазақ КСР-ында мақта өндірудің 1956-1960 жылдарға арналған жоспары жасалған [7].

Енді, дәл осы оқиғаның арасында болған қоғам қайраткері Х. Арыстанбековтің естелігіне назар аударайық:

Хайдар Арыстанбеков: «XX ғасырдың елуінші жылдары Қазақстан басшыларының арасынан шоқтығы шығып, ерекше көз тартатын тұлға Жұмабек Тәшенев еді. Олай деп айтуға, оның өмір жолы, халыққа деген адал қызметі, Қазақстан мемлекетінің территориясы үшін кезіндегі КСРО басшыларымен батыл да дәлелді күрестері толық айғақ бола алады. Мен бұл жерде Жұмекеңнің мемлекетіміздің жері үшін жасаған еңбектерін тәптіштеп айтуды жән санамаймын. Ол өзін қазақпын деп санайтын ер азамат екені белгілі.

...Жұмекең қоғам ісіне өте берілген, өзіне тапсырылған жұмысқа жауапкершілігі күшті адам еді. Елім, жерім деп өмір сүрді, халқына жақсылықтан жанын аямады. Өзінің әділдігін білген мәселеде қашан болсын белсеніп шығып, қызына сөйлеп, көзқарасын батыл қорғайтын. Ең үлкен

дәрежедегі жиындарда пікірін өзі де ашық айтатын, өзгенің де жасқанбай сөйлеуін қалайтын. Өзбекстанға жер бермеу жөніндегі комиссияны басқарғанында жете ұғынысып жұмыс істедік, ауызбірлік танытып, жеріміздің тұтастығын сақталуын талап еттік. Жұмекең онда да аянбады. Бір өкініштісі: ол тым бірбеткей еді. Қарым-қатынастағы адамдармен әлдебір мәселені шешерде шыдамы шектеліп, қызбаланып кететін кездері болып жүрді. Ал халықтың жағдайын, әлеуметтік-тұрмыстық деңгейін көтеруге бағытталған шараларды қабылдауға өте жауапты қарайтын. Министрлер Кеңесінің төрағасы болып істеген кезінде жұртшылыққа жасаған жақсылығы мол болды. Жұмекеңнің жер туралы күрестерінің бірі оның тікелей қатысуымен көрші Өзбек республикасы арасында болған жағдайдан байқауға болады.

Осыған орай Бостандық ауданынан біз қалай айрылып қалдық деген сұрақтың тууы орынды. Ол былай болды. Әуелгіде өзбектер Бостандықты сұрап, Мәскеу жаққа хат жіберген. Ол кезде Өзбек КСР-нің бірінші хатшысы Н. Мұхитдинов болатын. Ол мынадай себептерді алға тартты: «Біріншіден, Қазақстан бұл ауданға Ташкент арқылы қатынайды (жол жоғы рас тұғын. Тауды айналып, Өзбекстан арқылы баратынбыз). Екіншіден, мақта саламыз, мал көбейтеміз, экономиканы көтеріміз, т.б. мәселелер».

Қысқасы, өзбектер осынау шұрайлы өлкемізді әйтеуір бір сылтаумен қолға түсіргенше асықты. Содан кейін Қазақстан Компартиясы Орталық Комитеті құрған арнайы комиссиядағы жеті адам: Ж. Тәшенев (комиссия төрағасы), М. Бейсебаев, С. Дәуленов, мен (Х.М. Арыстанбеков), А. Морозов, В. Гогосов, В. Шереметьев қол қойып, 1955 жылдың 1 маусымында: «Өзбек КСР-іне Мақтарал ауданының кейбір бөліктерін беруге келісеміз, ал Үкіметтің (бұл жерде естелік иесі КСРО үкіметін айтып отыр - авт.) Бостандық ауданын беру туралы өтінішін негізсіз деп санаймыз», - деп атап көрсетіп, хат жаздық.

Осы жерде айта кететін бір жайт, біздің мұндай шешім қабылдауымыз өкіметтің саясатына қарсы екенін бәріміз де білдік. Бірақ, осы шешімге Ж. Тәшенев батылдығы көп әсер етті.

Оған дәлел, Шымкент облыстық атқару комитетінің төрағасы болып істейтін арамыздағы А. Морозов хат соңында: «Согласен с пунктом 1, 2 и 4, что касается Бостандыкского района считаю целесообразным еще раз обсудить этот вопрос и правильно было бы решить о передаче его состав Узбекской ССР» деп жазып, бізбен толық келіспейтінін өкімет саясатын түсінетінін, Мәскеудің гана ыңғайымен жүретінін білдірді.

Бұл хатымыз сол қалпында біраз уақыт жауапсыз жатты. Содан кейін өзінен-өзі жоғары жақтан «звонок келді» де... Бұл өзі Никита Хрущевтің бастап жүрген мәселесі ғой. Сөйтіп, Бостандық ауданы ең құнарлы да ұлан-ғайыр территориясымен 360-370 мыңдай қойымен қоса Өзбекстанға берілді, ал ар жағындағы Бағыс пен Түркістан ауылына қарасты 20 миллион гектардай жайылымды «берілсін» деп біз айтқанымыз жоқ. Карта жасағанда олар Қазақстанда қалды.

Сол қалпында Жоғарғы Кеңестің сессиясында қаралып, біраз жер өзбектің пайдасына шешіліп кете барды... Ол кезде сессия төрағасы Қонаев болатын. Артынша Мұхитдинов Саяси Бюроға мүше болып Мәскеуге ауысты.

Оның орнын Ниязов басты. Осы жерде бір нәрсеге мән беру керек. Ниязов өндіріс академиясында Хрущевпен бірге оқыған. Бұл - бір. Ал Жоғарғы Кеңеске төрайым болып Насреддинова келе қалды. Хрущев Насреддинова не айтса да қарсы болмайтын. Ел аралауға шыққанда, екеуі машинаға бірге мініп, бірге түсіп жүретін еді. Содан олар: «Мынау Мақтаарал, Киров, Речевский - мақталы аудандар, қазақтар мұның бәріне Ташкент арқылы келеді. Осы жерлерді бізге беріңдер», - деп тағы сұраныс жасады. Сөзсіз, тағы да ауыз жаласқан шешім бойынша комиссияға ілігіп кеттік. Бірақ біздің азаматтардың, атап айтсақ, Ж. Тәшеневтің күшімен сол жолы бір қатерден аман қалдық. «Біз Украинаға бүкіл Қырымды беріп жібердік. Ал сендер бір-екі аудан үшін...», - деп Хрущевтің айқайлағаны есімде. Көп ұзамай Ж. Тәшенев қызметтен кеткен соң, ол аудандардан да айрылып тындық. Бірақ кейін көп нәрсе өзгерді. Л.И. Брежнев кезінде Мақтаарал, Жетісай аудандарының кейбір бөліктері бізге қайтарылып берілді. Әйтсе де өзбектер жарты жерді алып қалды.

Бұған өзіміз кінәліміз. Ол қазақтың принципсіз, немқұрайлы, кең қолтық көзқарасынан деп түсіну керек. Осы күні жер дауы деп төбелесіп жүргендер (естелік иесі ҚР мен Өзбекстан арасында шекараны белгілеу кезінде кейбір орын алған келіспеушілікті айтып отыр - авт.) сол кезде өзбектердің талай жерімізді өзінен-өзі заңдастырып алғаны да, біздердікінің ашық ауыз, ештеңені керек қылмай, тек өзбек айтқандай «хоп, мейлі» дей беретіндігімізден.

Ал Бағыс пен Түркістан қазақтың ежелгі жері екені рас. Баяғыда Түркістан каналы салынғанда, республикамыздың мақта өндірісін қалыптастыруға жол ашқан үлкен қадам болатын. Өзбек ағайын шетінен кіріп, күрек салып, атыздап ала берді. Сарыағаш, Келес аудандарына қарбыз өсіріп, тіпті «Сарыағаш» шипажайына бар-жоғы 500-600 метр жерге дейін шекарасын жылжытып алған. Ал біз үндемейміз. Тіпті бертін келе Сарыағаш ауданы әкімінің бір май құю стансасы да Өзбекстан территориясында болып шықты.

Жоғарыдағы басшылар қандай саясат ұстанып отырғанын білмеймін. Тек айтарым, Бостандықтың кезінде берілген 418 гектарынан артық мал жайылымдылық жерлер - қазақтікі. Оны өзбектердің иемденіп алғаны, оны сол заматта-ақ құжаттармен негіздей білгені болып тұр. Бірақ олар оны жетістіріп, шипажайлы аймақ жасай алған жоқ. Ал Бостандықты білесіз, нағыз жерұйық! Мұнда шай плантациялары да өсірілетін.

Бостандық ауданын Өзбекстанға өткізу кезеңі ауыр болды. Комиссияның жетекшісі Жұмабек Тәшеневтің тапсырмасымен құжаттарға, картаға қол қоюға барғанбыз. Өзбектер сол жерге түскі ас дайындапты. Менімен бірге барған 3-4 қазақ: «Тамақ ішпейміз, кетеміз», - деп, Бостандық аудандық атқару комитетінен шығып бара жатқанымызда, таяқ сүйенген қазақтың екі шалы алдымыздан шығып:

- Шырақтарым-ау, не істедіңдер? Бізді қайда тастап бара жатырсыңдар?! – дегенде, мен шыдай алмай жылап жібердім.

Жалпы осы айтылған мәселелердің барлығы да Ж. Тәшеневтің басшылығымен болған жер туралы айқастарда кездескен қиыншылықтардың

бір белесі ғана. Жер туралы айтатын болсақ, сөз көп. Ата-бабаларымыздың аруақтары жерімізді саудаға айналдырғандарды ешқашан да кешірмейді.

Егер бүгін қайран Жұмабек Тәшенев тірі болса: «Қазақстан территориясындағы жер, кен, т.б. адамзатқа керекті ресурстар – ата-баба қалдырған қазақ халқының мұрасымен байлығы. Жерді, басқа да ресурстарды біреулердің иемденуіне, сатуға, «арам» ақшамен сатып алуына және жеңіл жолмен тез баю үшін, «арбап-алдап» жалдауға ешкімнің де қақысы жоқ», деген болар еді» [8]. Жер дауына байланысты болған ақиқатты сол қалпында жариялап отырмыз.

Бостандық ауданы мен Шөл дала жерлерін Өзбекстан өз құрамына қосып аларда өзбек басшылары барлық айла-шарғыға барған. Тарихқа көз жүгіртсек, жер мәселесі қашанда өзекті болып келген. Мәселен, кеңестік дәуірде әміршіл-әкімшіл басшылар тарапынан қазақ елінің әкімшілік-аумақтық құрылымына ішінара өзгерістер жасалды. Сондай өзгерістердің бірі 1956 жылдың 21 қаңтарында болды. Онда «Қазақ-өзбек шекарасының ішінара өзгерістері туралы» деген қаулымен «Бостандық ауданы және Шөл даланың бірқатар жерлері Өзбек КСР-нің құрамына берілгендігі» жөнінде баяндалады. Бұл арада 1956 жылы 21 қаңтарда Өзбек КСР-і «Бостандық ауданы мен Шөл даланың жерлерінен ішінара өз құрамына қосып алғандығы жөнінде» қаулы қабылдап, Кеңес Одағы Конституциясының 14-бабының «д» тармағына сәйкес өзгерістер енгендігі аталады. Бұл тарихи құжатқа Кеңес Одағы Жоғарғы Кеңесі Төралқасының төрағасы Мәскеуде К. Ворошилов пен хатшысы Н. Пегов қол қойған [9].

Одақтық үкіметтің авторитарлық-волонтаристік қысымымен Қазақ КСР Жоғарғы Кеңесі 1956 жылғы 21 қаңтарда «Бостандық ауданы мен Бетпақдала жерінің бір бөлігін Қазақ КСР-нің құрамынан Өзбек КСР құрамына беру туралы» қаулы қабылдауға мәжбүр болды. Қазақ КСР Жоғарғы Кеңесінің екінші сессиясында Төралқа төрағасы Ж.А. Тәшенев Оңтүстік Қазақстан облысының Бостандық ауданы мен басқа қосымша жерлерді Өзбек КСР-іне беру туралы мәлімдеме жасады. Оңтүстік Қазақстан облысы Мақтаарал, Қызылқұм аудандарынан алынған 329 га жер, сондай-ақ 1936 жылдан өзбек колхоздары мен совхоздары уақытша пайдаланып келген жерлер Өзбекстанға толық берілсін делінген. Орталық және Оңтүстік арналар суаратын далалық жерлерден 95 мың га, Оңтүстік Қазақстан облысы Бостандық ауданы, Жамбыл және Оңтүстік Қазақстан облыстары колхоздары жайылым ретінде пайдаланылатын жерлерінен басқа аумағы берілсін деген қаулыға сол кездегі Қазақ КСР-і Жоғарғы Кеңесі Төралқасының төрағасы Ж. Тәшенев, Министрлер Кеңесінің төрағасы Д.А. Қонаев және КОКП хатшысы Л.И. Брежнев қол қойды.

Жалпы, кеңестік заманда Өзбекстанға Орталықтың күштеуімен берілген жерлердің бірқатарын Д.А. Қонаев Н.С. Хрущев биліктен кеткеннен кейін қайтарып алған болатын. Ол жайында өз естеліктерінде қайраткер бұл жерлерді сақтап қалу мен қайтарып алу оңай шаруа болмағанын жазған. Демек, ел мен жер үшін күрестер жүргізіп, қажырлы еңбек еткен қоғам қайраткері өз заманының көрнекті тұлғасы болғандығы даусыз [10].

1956 жылы Бостандық ауданы мен «Шөл даланың» бір бөлігінің Өзбекстанға берілуінің қалай заңдастырылғанына көз жеткізу үшін, Қазақ КСР

Жоғарғы Кеңесінің екінші сессиясындағы баяндамаларға, пікірлерге толығырақ тоқталғанды жөн көрдік.

Ж.А. Тәшенев баяндамасынан:

Қазақ КСР Жоғарғы Кеңесінің Төралқасы Өзбек КСР Жоғарғы Кеңесі Төралқасының өтінішін арнайы комиссия жіберіп, мұқият зерттеп, екі жаққа да тиімді ортақ шешімге келді. Жамбыл және Оңтүстік Қазақстан облыстары ұжымшарларының Бостандық ауданындағы мал жайылатын жерлерінен қоспай, Бостандық ауданын және көрсетілген жер аумағын Өзбек КСР-іне беру туралы республика Жоғарғы Кеңесінің қарауына және бекітуіне ұсынады.

Бостандық ауданын Өзбек КСР-іне берілуі екі республика экономикасының бірлігін, территориялық жақындығын және шаруашылық, мәдени байланыстарының беріктігін көрсетеді. Сондай-ақ, туысқан Өзбек КСР-і экономикасы мен мәдениетінің одан әрі қарқынды дамуына сеп болды. Сондықтан территориялық және экономикалық тұрғыдан алғанда, Бостандық ауданын Өзбек КСР-іне беру орынды шешім деп ойлаймыз.

Бостандық ауданы мен 499 мың гектар жер аумағын Өзбек КСР-іне беру, қазақ халқының өзбек халқына деген шексіз сенімі мен сүйіспеншілігінің мысалы, елімізде мекендейтін халықтар арасында қалыптасқан туысқандық байланыстарының жарқын дәлелі.

Мұндай салтанатты сәт тек социалистік шындық және КСРО-дағы бұзылмас ұлттар достығы мен бірлігінің нәтижесінде жүзеге асқалы тұр. Коммунистік партия еліміздегі барлық халықтарды бір-бірімен жер дауын туғызбайтын, басқаның есебінен олжа табуға ұмтылмайтын, барлық мәселені тең, өзара сенім мен туысқандыққа негіздеп шешетін біртұтас ортақ үйге топтастырды. Мұндай туысқандық әрекеттің бір жарқын мысалы – ұлы орыс халқының украин халқына Қырым облысын беруі болды.

КСРО Конституциясында «одақтас республикалардың территориялары олардың келісімінсіз өзгертілмейді» деп нақты жазылған. Осы арқылы кеңестік одақтас республикалардың егемендігі Конституцияда көрініс тапқан. Бостандық ауданы мен көрсетілген жер аумағын Қазақ КСР-інің Өзбек КСР-іне беруі ерікті түрде және өтеусіз берілуі нағыз тарихи жер мәселесін шешуде жаңа, социалистік жолын бейнелейді.

Бостандық ауданы мен көрсетілген жер аумағын Қазақ КСР-нің құрамынан алып Өзбек КСР-нің құрамына беру туралы шешім қабылдау тек қазақ және өзбек халықтарының ғана емес, Кеңес Одағының мемлекеттік мүддесіне сай келеді (Қазақ КСР Жоғарғы Кеңесі депутаттарының ду қол шапалақтауы).

Қазақ КСР Жоғарғы Кеңесінің мұндай шешім қабылдауы біздің ұлы социалистік отанымыздағы қазақ және өзбек халықтарының арасындағы бұзылмас достық пен бірліктің одан әрі нығайуының көрінісі болмақ (ду қол шапалақтау).

Депутат жолдастар! КСРО халықтарының тарихи тәжірибесі, Коммунистік партияның басшылығымен социализм орнатып және сенімді түрде коммунизмге бастап бара жатқан кеңес халықтарының мызғымас достығының, еліміздің барлық халықтарының ынтымақтастығының көрінісі.

Біздің республиканың құрамынан Өзбек КСР-нің құрамына Оңтүстік Қазақстан облысының Бостандық ауданы мен көрсетілген жер аумағын беру туралы мәселені Қазақ КСР Жоғарғы Кеңесі депутаттарының қарауына және бекітуіне ұсына отырып Қазақ КСР Жоғарғы Кеңесі Төралқасы Қазақ КСР Жоғарғы Кеңесі депутаттары тарапынан бірауыздан қолдау табады деген сенім білдіреді (қол шапалақтау).

Ж. Тәшенев жолдастың баяндамасынан кейін депутат И.Ю. Юсупов сөз алады.

И. Юсупов: Сөз алушы алдымен КОКП-ның жүргізіп отырған саясатын, соның ішінде ұлт саясатындағы табыстарын мадақтай келе, қазақ және өзбек халықтарының ежелден туысқан көрші халықтар екеніне тоқталды. Соның бір көрінісі екі халықтың Сырдария өзеннің суын КСРО халық шаруашылығын дамыту ісінде игеруі деді.

Киров атындағы каналды қазып, Сырдың суымен шөл даланы суландырып, мақта мен бау-бақша алқабына айналдырды. Шыршық пен Бозсуды да ортақ игерді. Өзбектер мақта өсірудің тамаша шеберлері. Ташкент облысының мақташылары жыл сайын Оңтүстік Қазақстан облысына келіп, қазақ мақташыларына ақыл кеңестерін беріп, тәжірибелерімен бөліседі. Енді, міне, қазақ халқы Бостандық ауданы мен Шөл даланың (Голодная степь) бір бөлігін туысқан өзбек халқына беру туралы шешім қабылдамақшы. Қазақ халқында «Кемедегінің жаны бір» деген мақал бар. Қазақ халқы шын пейілімен және сеніммен өз жерінің ең бір бай, құнарлы жерін туысқан өзбек халқына бермекші. Бұл жерлер өзбек жеріне сұғына кіріп жатыр. Былайша айтқанда Ташкент облысының табиғи жалғасы сияқты. Бұл жерлер Өзбекстанмен өте тығыз шаруашылық және мәдени байланыста дамуда. Мәселен, Бостандық ауданында Ташкент пен Шыршықтың аса қуатты гидротехникалық базасы және басқа да өнеркәсіп орындары орналасқан. Бұл жерлерді Өзбекстанға беру – бүкіл Кеңес Одағы үшін маңызды мәселе. Ұлы Отанымыз мақта, астық, көкөніс, жеміс-жидек, мал шаруашылығы өнімдерін одан әрі ұлғайтады. Бостандық жері енді республикалық қана емес, бүкілодақтық демалыс-емдеу орталығына айналады. Елімізге шитті мақта көп керек. Мақтасы көп ел – қуатты ел. Сондықтан Шөл даланы (Голодная степь) игеруді тездету керек, онда әлі 300 мың гектар жер игерілмей жатыр. Осы өңірді екі республика мақташылары бірлесіп игерсе, Отанымыз қосымша ондаған миллион тонна шитті мақта алады. Бұл Кеңес Одағының одан әрі гүлденіп дамуына жол ашады.

Қазақ ақыны Жамбыл Жабаевтың халықтар достығын мадақтауға арналған өлеңінің бір шумағын келтіреді. И. Юсупов сөзінің соңында қазақ жерлерінің Өзбекстанға берілуін шын ниетімен құптайтынын айта келіп, депутаттар да қолдайтынына сенім білдіреді.

Төраға сөзді депутат Н.Д. Оңдасыновқа береді.

Н.Д. Оңдасынов: Қазақ КСР Жоғарғы Кеңесінің сессиясында қаралып отырған бұл мәселе үлкен саяси мәнге ие. Қазақстан мен Өзбекстан арасында үлкен Шөл дала жатыр (Голодная степь). Бұрын бұл аймақ адамдардың игеруді арман еткен құнарсыз, нәрсіз жер болатын. Тек Кеңес өкіметі тұсында бұл жерді игеру қолға алынып, өзбек пен қазақ халықтарының тізе қосып еңбек етуі

және орыс халқының қолдауы арқасында гүлденген өлкеге айналды. Шөл даланы игеру «Пахтаарал» кеңшарын құрудан басталды. «Пахтаарал» орыс тіліне аударғанда, «Остров хлопка» немесе «Хлопковый остров» дегенді білдіреді. Енді екі республика бірлесе отырып, Шөл даланы ақ алтынның отаны - мақталы өңірге айналдырады. Оған сеніміміз мол: Кепілдік беретініміз: екі жылда Қазақстанда тың игерудегі галамат табыстар.

Сөзінің соңында бұл ұсынысты қолдайтынын білдірді (депутаттар оның сөзінің соңында ду қол шапалақтады).

Төраға сөзді депутат Саркиеваға береді.

Б.И. Саркиева: өзінің Оңтүстік Қазақстан облысы Бостандық ауданынан Жоғарғы Кеңеске сайланған депутат екенін, осы ауданда консерві зауытында еңбек ететінін, Кеңес өкіметінің арқасында білім мен мамандық алғанын, еңбегі еленгенін мақтанышпен айтты. Қазақ пен өзбек халықтарының қоян қолтық, тату-тәтті еңбек етіп, тұрмыс кешіп жатқанының куәсі екенін келтірді. Бостандық ауданының жері өте көркем, табиғаты әсем, Қырым мен Кавказдан кем түспейтінін, осындай бай жерді туысқан өзбек халқына беруді қолдайтынын білдірді. Бостандық ауданы Өзбекстанмен өте тығыз экономикалық байланыста, аудан жерінде өзбек электростанциясы, ірі өндіріс орындары, шыны зауыты, темір жол торабы бар және аудан Ташкенттен 60 шақырым ғана қашықтықта екенін айтты. Бұл депутат та жер беруді қолдауға шақырды.

Төраға: Сөз депутат Волощукке беріледі.

Оңтүстік Қазақстан облысы Георгиев сайлау округынан сайланған депутат *И.С. Волощук* та Кеңес өкіметінің ұлт саясатын мадақтап, қазақ пен өзбек халықтарының ғасырларға созылған достығын, жердің Өзбекстанға беру экономикалық қажеттіліктен туындағанын, бұл жерлердің картаға қараса да, Ташкент облысына сұғына кіріп жатқанын, тіпті сол табиғи аймақтың жалғасы іспетті екенін айта келіп, ұсынысты қолдайтынын білдірді.

Төраға сөзді депутат С. Мұқановқа береді.

С. Мұқанов: Қазақта ежелден «Өзбек өз ағам» деген мақал бар. Бұл тектен тек айтылмаған. Оның терең тарихи мәні бар. Тарихи деректер екі халықтың шыққан тегі бір екенін көрсетеді. Оның бір дәлелі – өзбек халқының құрамында кездесетін қазақ рулары. Тағы бір дәлел, 1598 жылдан бастап 150 жыл бойы екі халықтың едәуір бөліктерінің орталығы Ташкент болған бір мемлекетте тұруы. Депутат одан кейінгі ғасырларда екі халықтың тарихи тағдыры, көрген азабы мен бейнеті ұқсас болғанын тілге тиек етті. Кеңес өкіметінің екі халыққа жасаған жақсылықтарын санамалай келіп, жер мәселесіне тоқталады. Әрбір ұлт республикасы белгілі бір территорияны иемденеді. Бірақ, мен сенімдімін, бірде бір ұлт республикасында немесе облыста ешбір адам «мына жер маған гана тиесілі» деп кесіп-пішіп айта алмайды. Керісінше, Коммунистік партия тәрбиелеген әрбір кеңес азаматының санасында барлық кеңес мемлекетінің жері – менің жерім деген ұғым берік ұялаған. Бұл сенім әсіресе Ұлы Отан соғысы кезінде айқын көрінді. Кинорежиссер Довженконың айтуына қарағанда, Кеңес Армиясы туысқан Украина жерін азат етуге кіргенде, қазақ жауынгері көз жасына ерік беріп украин жерін сүйген. Сонымен бірге әрбір республика Кеңес Одағы

Конституциясы бекітіп берген өзінің территориясын қадірлейді. Бірақ біздің сессиямызға туысқан Өзбекстан делегациясы қазақ жерінің бір бөлігін бөліп беруді өтініп келіп тұрғанда, мен Қазақ Республикасы Жоғарғы Кеңесінің бір депутаты ретінде олардың бұл өтінішін қолдаймын. Өзбек делегациясы жарты миллион гектарға жуық жер мен Бостандық ауданын сұрап отыр. Мен олардың бұл өтінішін қанағаттандыруға даусымды беремін. Өз дауысымды бере отырып, мен өзбек жолдастарға өзімнің бір тілегімді айтпақшымын. Біз сіздерге Кеңес Одағындағы Бостандық ауданы сияқты ең бай және көркем жерді қиып беріп отырмыз. Бұл жерді бейнелеп айтқанда, қызымызды ұзатқандай қиналып, қимастықпен әрі қуанышпен бергелі отырмыз. Біз бірақ қызымызды емес, жас, дені сау, әдемі жігіт сияқты тың, тұтас игерілмеген ауданды беріп, ал сіздер оны гүлдендіреді деп сенеміз. Бұл жер Өзбекстанның дамыған гүлденген аймағына айналады деп сенеміз (қол шапалақтау).

Жолдастар, мен өзімнің қысқаша сөзімді өзбек қаламдастарыма, өзбек жазушылары мен халқына мынадай өлең жыр шумақтарын жолдаумен аяқтағым келеді:

*Сегодня по-братски казахский народ,
Народу узбекскому землю дает.
Я случай такой не хочу прозевать,
Хочу я желанья свои загадать.*

*Чтоб эта земля расцвела поскорей,
Невиданный хлопок чтоб вырос на ней,
Об этом чтоб новый роман написал,
Мой друг и коллега, товарищ Муса.*

*Пусть выше поднимет свой голос живой,
Пусть бросит поэзии клич боевой.
Прославит поэмой пусть эти поля,
Мой друг и коллега товарищ Гулям.*

*О новых, наполненных хлопком полях,
О наших народах-старинных друзьях -
Пусть сын Атагоза-Уйгун запоем,
Чудесные пьесы, пускай создают.*

*Я пользуясь случаем, как говорят,
Сердечно я случаю этому рад!
Я шлю свой привет моим верным друзьям,
Народу узбекскому братский салям!*

*Еще я хочу, чтоб народы земли,
Войны на земле никогда не вели.
Вот так же по-братский делись меж собой
Одеждой и хлебом, и даже землей!*

Жолдастар, менің қаламдас досым, Өзбекстанның белгілі жазушыларының бірі – Өзбек КСР Жоғарғы Кеңесі Төралқасының төрағасы Ш. Рашидов жолдасқа өзбек халқына арнаған менің осы үндеуімді тапсыруға рұқсат етіңіздер! (Қол шапалақтау).

Төраға сөзді Өзбек КСР Жоғарғы Кеңесі Төралқасының Төрағасы Ш. Рашидов жолдасқа береді.

Ш.Р. Рашидов: Қазақ КСР Жоғарғы Кеңесінің депутаттарына, қазақ халқына өзбек халқының өтінішіне түсіністікпен қарап, қолдағандары үшін шын жүректен рақметін айтады. Жиналыстан соң қаулы қабылдатып, Өзбек КСР-не Бостандық ауданы мен Шөл даланың бір бөлігін Өзбек КСР-не заңды түрде беріледі [11].

Демек, мына құжаттан көріп отырғанымыздай, Кремль басшысы Н.С. Хрущев 1956 жылы Қазақстанның Бостандық ауданы мен 500 мың гектарға жуық жерін Өзбекстанға беруге мәжбүр етті. Қазақстан депутаттары жер беруді қолдап, түгел дауыс берді. Ешбір халық қалаулысы қарсы сөз айта алмаған. Ж. Тәшенев республика Жоғарғы Кеңесінің басшысы ретінде қаулыға қол қояды. Ресми құжатта депутаттар «қолдады, қуаттады, бірін-бірі құттықтады» деп жазылғанымен, қандай қазақ жерінің бір бөлігін өз қолдарымен басқа республикаға беріп жатса, қуана қойсын. Амал жоқ, күштінің алдында бас ию деп білгеніміз жөн. Ал Қазақ КСР Жоғарғы Кеңесі сессиясының стенографиялық есебінде жазылғандардың бәрі кеңестік идеологияның сол кезеңдегі көзбояушылығы деп ұғынуымыз керек.

Қазақтың жерін Өзбекстанға беріп жатқанда, қазаққа басу сөз айтып, өз абыройын билікке сатқандар аз болған жоқ. Бұған қазақтың танымал ақыны Мұхтар Шахановтың мына естелігі дәлел бола алады:

«Оңтүстік Қазақстанда газетте қызметте жүргенде, редактор шақырып алып, Қазақстанның үш ауданын Өзбекстанға берілуіне байланысты осы оқиганы қостап, өлең жазу керектігін айтты. «Газеттің алғашқы бетіне айқайлатып тұрып береміз, соған орын қалдырып отырмыз» дейді. Бірақ мен жазудан бас тарттым, аудандарды беруге қарсылығымды айттым. Редактор табан астында Жұмабек Еділбаев деген ақынды шақыртты. Оған: «Үш ауданымызды туысқан халыққа сыйлап жатырмыз. Соған байланысты өлең керек», - деп еді, ол қанша жол қажеттігін сұрап алып, таңертеңгі тоғызда тапсыратынын айтып, қуана басып шығып кетті. Сосын редакторым маған бұрылып: «Міне, ақын деген осындай болуы керек», - дейді. Кейін Шәмші Қалдаяқов екеуміз сол үш ауданды араладық. Сонда жұрттың көбі Ж. Еділбаев ақын туралы өте ыңғайсыз пікір білдірді. Ұлттық мүддеге қарсы шыққандарға сол кезден жаным қас еді, әлі сол бағытымнан тайған жоқпын» [12], - деп ашына жазады.

Бұған өзбек елінің көрнекті мемлекет қайраткері Нуриддин Акрамович Мухитдиновтың (1917 жылы туған) кітабын оқығанда көз жеткізуге болады. Ол Бостандық ауданы мен Шөл даланың бір бөлігі Өзбекстанға берілгенде, Өзбекстан Коммунистік партиясы Орталық Комитетінің бірінші хатшысы қызметінде болатын.

Кезінде Киров ауданының жүзім кеңшарының директоры Молчанов деген орыс азаматы ауданды Өзбекстанға беруге қарсы шыққан. Ол:

«Социалистік құрылыстарды алғашқы болып салғандар кімдер еді, азайындар! Атап айтқанда, мынау Киров каналы. Құрылысқа қатысқан қаншама қазақтар қырылып қалды, ойлансаңдаршы! Құлазыған қу даланы суландырды. Егін егін, жемісін жей бастағанда, басқа біреудің қолына өтуі кім-кімнің де болса қабырғасын қайыстырады зой. Мұндағы әр жұмыс, еңбек орнында қазақтардың маңдай тері төгілген.

Мектеп, аурухана салынды. Қызыл бұрыштар жасалды. Мен орыс адамымын. Былайша айтқанда, маған бәрібір. Ал еңбек адамы, әрі басшы ретінде айтарым - қазақтардың бұл мекенге істеген еңбегін көз алдыма елестетсем, оларға жаным ашиды. Жалпы, мен бұл жерді Өзбекстанға беруге қарсымын. Неге десеңіз, бұл жердің иесі де, гүлдендірген де, суландырған да жергілікті қазақтар» [13], - депті.

Н.С. Хрущев Өзбекстанға қазақ жерлерін алып бергенде, өзбек халқына жаны ашып, оның аз жерін Қазақстанның есебінен кеңейтейін деген ойы болған жоқ. Оның көкейін тескен мақта болатын. Қайткен күнде мақта өнімін көбейтіп, КСРО-ның жеңіл өнеркәсібін дамыту, Ресейдің орталығындағы тоқыма фабрикаларын мақтамен молынан және үздіксіз жабдықтауға қол жеткізу еді. Сөйтіп, тоқыма өнімдері мен киім-кешек шығарудан әлемде жетекші елдердің қатарына қосылу болды. Ал жер дауы, екі ұлт арасында реніш тууы, ұлтаралық қатынастардың шиеленісуі мүмкін-ау деген мәселе Н.С. Хрущевті ойландырған да жоқ.

Әдебиеттер мен деректер тізімі:

1. Сейдін Н.Б. Қазақстан Республикасының мемлекеттік шекарасы: қалыптасуы, мәселелері және айқындалу барысы. Ғылыми басылым. – Алматы: ҚР Президенті жанындағы ҚСЗИ, 2006. – 52-53 бб.
2. ҚР ОММ. 1137-қ., 22-т., 125а-іс, 6-7-пп.
3. ҚР ПМ. 708-қ., 28-т., 328-іс, 121-п.
4. Шәріпов Ә. Көргенім, көңіліме тоқығаным // Жұлдыз. 1994 жыл. 9-шы номері. 15-16 бб.
5. ҚР ОММ. 1137-қ., 22-т., 125а-іс, 2-п.
6. ҚР ОММ. 1137-қ., 22-т., 125 а-іс, 4-п.
7. ҚР ОММ. 1137-қ., 22-т., 125 а-іс, 5-6-пп.
8. Арыстанбеков Х. Елім, жерім деп өмір сүрген нар тұлға // Азат 2004 жыл. 24 қараша.
9. ҚР ОММ. 1109-қ., 5-т., 597-іс, 419-п.
10. ҚР ПМ. 708-қ., 29-т., 163-іс, 137-138-пп.
11. Заседания Верховного Совета Казахской ССР. Стенографический отчет. 1956 год. 144-163 стр.
12. Шаханов М. Шындығын жоғалтып алған адамдарды азамат деп те, ақын деп те есептеймін // Аңыз адам. 2012 жыл. № 12.-24 б.
13. Қазақ әдебиеті, 1998 жыл 28 тамыз.

АҚЫНДАР БАТЫРЫН ЖЫРЛАЙДЫ

Қалиев Жабай Нұрмақұлы

*Л.Н. Гумилев атындағы Еуразия ұлттық университеті
Қазақстан-Беларусь ғылыми-техникалық
ынтымақтастық орталығының директоры,
педагогика ғылымдарының кандидаты
(Астана, Қазақстан)*

Қазақтың біртуар азаматы, белгілі қайраткер Жұмабек Тәшенев тоталитарлық жүйеге қарсы тұрып, елінің бірлігі, жерінің тұтастығы үшін күресіп, содыр саясаттың соққысына ұшырап, түрлі қиянаттарды бастан кешірген тұлға, сондықтан жас ұрпаққа оның кісілік парасатын, перзенттік адалдығын, азаматтық ірілігін, ұлтжандылығын үлгі етіп, жастарды патриоттыққа тәрбиелеуіміз керек.

Жұмабек Тәшенев тәрізді тұлғалар туралы жазу, олардың еліне, халқына сіңірген еңбегіне баға беру - аса жауапты іс, Отан тарихы ғылымы бойынша зерттеу жұмысымен айналысушылардың ерекше мән беріп, кезең ақиқатын ашып, терең зерделенуге тиісті тақырыптардың бірі. Өйткені, осындай ұлт қайраткерлерінің бейбіт күндегі ерліктері туралы әңгіме көп. Халық өзі сүйген перзентінің іс-әрекетін аңызға айналдырып, оны кейде ел тілегінің символына айналар ертегілік кейіпкерге айналдырып жіберетіні де бар. Сондықтан мұндай зерттеулерде нақты айғақтық деректерге, құжат мәліметтеріне сүйене отырып, шындық пен әсірелеудің ара-жігі ашылып, тарихи бағасы берілуі шарт. Сонда ғана оның өмірі мен қызметі, тұлғалық болмысы жан-жақты қамтылып, ұлтжандылық қасиеті кеңінен ашыла түспек.

Қайраткердің кеңестік дәуірде қызмет жасаған уақыты өте қиын кезең болды. Ол соғыс алдындағы ашаршылық пен қуғын-сүргінді көрді. Бұғанасы бекіп, қабырғасы қатпай жатып, тылдағы халықтың ауыр еңбегін бірге бөлісті. Тың және тыңайған жерлерді игеру науқанынан басталған жер мәселесіндегі құйтырқы саясатқа қарсы тұрып, қаймықпай күресті. Елім, жерім дегені үшін үкімет басшылығынан алынып, облысқа қуылды. Бұдан кейін де кеңестік жүйе тарапынан әділетсіз жасалған тепіріштер аз болған жоқ. Бірақ мұның бір де бірі оны мұқата алмады. Қазақ халқының қайтпас қайсар ұлы алған бағытынан қайтпады, билікке иілмеді, мансапқа сатылмады, перзенттік адалдығын, азаматтық ірілігін сақтап қалды.

Осы уақытқа дейін қазақ халқының осындай біртуар абзал азаматы жайлы арнайы зерттеудің алғашқысы 2012 жылы ғана жарық көрді. Қазақ елі тәуелсіздік алғаннан кейін ғана Жұмабек Ахметұлы туралы көзкөргендердің естеліктері мен газеттік шағын мақалалардан құралған бірнеше жинақ жарық көрді.

Еліне адал қызмет жасаған қоғам қайраткерінің өмірлік ұстанымдары мен адамгершілік, азаматтық қасиеттері жайында замандас, үзеңгілес достары, аға тұтып, қамқорлығын көрген азаматтар осы күнде де сол бір қазақтың батыр ұлы туралы естен кетпейтін естеліктерін жариялауда. Олардың өзін мазмұн-мағынасына қарай бірнеше топқа бөліп, тарихи дерек ретінде қарауға болады. Қайраткермен бірге қызмет жасаған достарының естеліктері, ғылыми-зерттеу

жұмыстарымен айналысқан уақытындағы әріптестерінің жазғандары, туыстарының жазған естеліктері, әр кезде түрлі жағдаймен алдына барып, оның жанашырлық қамқорлығын көрген азаматтардың естеліктері және ұлтжанды ақындардың туындыларын атауға болады.

Елімізге танымал ақын, қоғам қайраткері **Кәкімбек Салықов**, өзінің Жұмабек Тәшеневке арнаған «Дарабоз туған ер қазақ» атты толғауында:

«...Сыр бермесе кеңестік сұм сойылға,
Өз басы емес, ел тұрды оның ойында.
Бурабайда Жеке батыр секілді,
Ұйықтап жатыр Сырдария бойында.

Тарлан тарих ашса ақиқат есігін,
Сағыныпты асыл ұлы Есілін.
Елбасының бұл да тура шешімі,
Астананың көшесі алса есімін.

Осы дерсің тәуелсіздік жеңгенді,
Еңсесін көтерді ғой ел де енді.
Ол туған ел қай жерінде жатса да,
Барша қазақ жүрегінде жерленеді...», - деген, жыр жолдарын келтірген.

Тоқсан жастан асып, дүниеден өткен қарағандылық қария ақын, өткен жылы ғана өмірден өткен **Махмет Темірұлы**, студент кезінде Қарағанды қаласында Бүркіт Ысқақов бастаған достарымен бірге ЕСЕП (Елін сүйген ерлер партиясы) партиясын құрғаны белгілі, Нұра ауданының құрметті азаматы.

Жұмабек Ахметұлы алғашқы еңбек жолының бірін Нұра ауданының ортасында бастағаны белгілі.

Ақын Алаштың абзал азаматы Жұмабек Тәшеневке арнаған «Аждаһаны ауыздақтаған баһадүр» атты толғауында

«...Жаралған алып батыр, ердің ері,
Қазақтың асып туған кемеңгері.
Жұмекең жан пида деп кіріспесе,
Зар жылап қалар еді Қазақ елі.
Әл жетпес ауыр жүкті шыққан сүйреп,
Мұндай жан бұл өмірде туар сирек.
Меншіктеп ала жаздап қалған жоқ па,
Шұрайлы қазақ жерін тегіс билеп...», - деген жыр жолдары бар.

Махмұтбай Әміреұлы, Республикалық «Ардагер айнасы» газетінің бас редакторы, Жазушылар Одағының мүшесі, Қызылордалық ақын, Жұмабек Ахметұлына арнаған өз толғау-дастанында:

«...Тентек патша қолында тұрған бәрі
Болмаған соң ойға алып, ұйғарғаны
Тәшеневті қызметтен тастады алып,
Ол үшін еш ойланып, қиналмады.
Мүмкін де емес қызметтен түсірмеуі
Астамшылық аз ұлтқа күшінде еді

Облысқа жай басшы боп барса да,
Ер Жұмабек еңсесін түсірмеді.
Бағалайды ел әр кез ер еңбегін
Өрге сүйрер өжет өр өрендерін
Сол жақта да Жұмабек Тәшеневтің,
Көрді халық құрметке бөленгенін...», - деп, тамаша жырға қосқан.

Шымкенттік **Әселхан Қалыбекова**, суырып салма айтыскер ақын, өз толғауында Жұмабек Ахметұлының дүниеге келген шағын:

«Жолын кескен азап пенен мазақтың,
Мың мәртебе сәлем саған Азат күн.
Танакөлде толғатыпты бебеулеп,
Алтын құрсақ бір әйелі қазақтың.

Ақ сазандай ұл туыпты шүбә жоқ,
Кім ойлаған бұл бір таза тума деп.
Қуанышты шүйіншілеп самал жел,
Жұма күні туылды деп Жұмабек», - деп суреттесе.

«...Ерлігімді жүдетпеген тарланым,
Ерлігімді сақтап қалған сардарым.
Беті қайтып бір қазақтың сесінен,
Хрущев те жаңылыпты есінен.
Қалмақтың бас қонтайшысын ықтырған,
Қаз дауысты Қазыбектен несі кем?
Жұмабектей ер туады жүз жылда,
Елді-жерді жем қылмайды құзғынға.
Отты жүрек, дуалы ауыз пида боп,
Қалбыр жүрек қалқаямыз біз мұнда.
Тірлігінде қадірінді кім білді?
Кім үйренді әділетті үнінді?..», - деп ерлігін толғайды.

Көкшетаулық ақын **Баянғали Әлімжанов** өзінің «Жұмабек батырдың жұлдызы» атты толғауында, Жұмабек Тәшеневтің Хрущевке қазақтың жерін бермейтіні жайлы:

«...Ұлы едім қазақ деген бір атаның
Тереңнен төрт мұхитты тулатармын,
Бұтарлап отар елдей жұтпақшы деп,
Мен сізді ай-әлемге шулатармын!
Жер берген құдай дархан қазағыма.
Көнбейді ол құйтырқыға, мазағыңа.
Өтпейді ешкімнің де өңешінен

Тас болып тұрып қалар тамағына!», - деп, жырласа, ал оның ерлігін халқы қалай бағалағаны жайлы:

«...Сынбады, батыр бірақ сына алмады.
Тыс қалып тіршіліктен бұға алмады.
Мысықтар пеш түбінде көзін қысқан

Ұғар ма жолбарысты бұғаудағы.
Тұрды оған өмір бойы қуат беріп,
Алаштың азаттығы – ұлы арманы!
Ежелден қилы-қилы тарих қалған.
Аңыз көп үлгі тұтар алыптардан.
Уақыттың таразысы елеп-екшеп
Кімнің кім екендігі анықталған.
Ерлігі Тәшеневтың тым ерекше
Намыстың оты болып жанып қалған.
Шайқасып жалғыз өзі жаннан кешіп
Қазақтың жерін аман алып қалған!», - деп жырға қосқан екен.

Еліміз тәуелсіздікке қол жеткізгеннен кейін, ата жұрттарына оралған қандастарымыз да Жұмабек Тәшенев туралы жырлайды.

Хасен Масғұтұлы, Моңғолиядан Атамекеніне оралған қандасымыз, жас ақын, өзінің «Жиырмасыншы ғасырдың - Кенесарысы» атты жыр толғауында:

«...Аждаһаға қасқайып қарады.
Жүмекеңнің ерлігі бар алашқа тарады.
Өткен сайын уақыт дараланып беделі,
Өр тұлғасы асқақтап, асқарланып барады.

Ел, жер десе, қозатын делебесі.
Бүгін де ұрпаққа үлгі өнегесі.
Жұмабек Тәшеневті халқы сүйген,
Жиырмасыншы ғасырдың – Хан Кеңесі», - деп жырлайды.

Ерсін Нәсіпұлы, Қытайдан Отанына оралған қандасымыз, жас ақын, өзінің Жұмабек ағасына арнаған «Қазақтың баһадүр ұлы Жұмабек Тәшенев» атты өлеңінде:

«...Жүрмедің ғой ұлы сабаз ай қарап,
Қасым ханның қайсарлығын қайталап
Зұлымдыққа қарсы тұрған бейненді,
Есім ханның ерлігі деп айта алад.
Сен елінді, қилы тағдыр күй кешкен
Махаббатың болмаса егер сүймес ең
Нар тұлғаңа қылыш төніп тұрса да,
Кеттің аға бүгілместен иместен
Сен халқынна жақын болдың бір табан
Қарыздармыз мәңгі-бақи біз саған
Жалынан да сипатпайтын жауыңа,
Дала мінез, жалаңтөсім, арысым...», - деп жырлаған.

Мектепте оқитын жас өскіндер өздерінің алғашқы өлең жолдарын Батыр аталарына арнапты...

Мәдина Аманжолова, Ақмола облысы А.Құсайынов атындағы орта мектептің оқушысы, өзінің Батыр атасына «Жұмабек Тәшеневке арнау» атты өлеңінде:

«Елім» деген үніңнен елендеген,

Кезінде осы кісі еленбеген.
Өзіндей тұлғаларды мақтан етем,
Сондықтан қосып тұрмын өлеңге мен.
«Қазақ» десе жүрегі елеңдеген,
Махаббатпен өзіңе туды өлең.
Біртуар азаматты еліміздің,
Атынды ардақтатып жүремін мен.
Егер, емен құласа – бетеге екен.
Дара туған тұлға да – өтеді екен.
Тек қана қараңғыда жанған алау,
Жарығы тым алысқа жетеді екен.
Өтті ғой егемендік қалауы боп,
Бұл кісінің зейнетінен азабы көп.
Осындай біртуар ерлері үшін,
Атансын бейбіт өмір жалау боп!, - деп, жырласа.

Айжамал Мырзағалиева, Оңтүстік Қазақстан облысы Жүсіпбек
Аймауытов атындағы № 64 орта мектептің оқушысы өз өлеңінде:

«...Достарының арасында абыройлы,
Болған екен ағамыз терең ойлы.
Қуанышпен еске алып туыстары,
Дұғасын аруағына бағыштайды.
Өзі өлгенмен, мәңгілік көзі өлмейді.
Өзі өлгенмен, мәңгілік ісі өлмейді.
Сақталады есімі елімізде,
Ілулі тұр суреті төрімізде», - деп жазған екен.

Ия, әр халықтың өз тарихы болады. «Тұлғасыз тарих болмайды» деген белгілі шындық бар. Осындай біртуар Жұмабек Тәшеневтей тұлғаларымыз арқылы еліміздің тарихын әлемге паш етеміз. Өйткені, қазақ ұлтының жүрегі мен азат Отанымыздың көгінде Жұмабек батыр жұлдызы жарқырай бермек. Қазақ ұлты қанша жасаса, Жұмабек Тәшеневтің есімі де сонша жасамақ.

КОНЦЕПТ «АТАМЕКЕН»: НА ОСНОВЕ ЛИТЕРАТУРЫ АЛАШ И ЖИЗНИ Ж. ТАШЕНЕВА

Сейітман Серік Мықтыбекұлы

Магистр филологии, Главный редактор радио "ALQA"

(Астана, Казахстан)

e-mail: sseitman@mail.ru

Аннотация. В своей статье автор, останавливаясь на научно-описательном значении понятий «Атамекен», «туған жер», заключает, что наша священная Земля – главное богатство, унаследованное от наших предков, и что сохранение огромной территории равносильно сохранению нашей государственности. Заслуги политических и литературных деятелей Алаш в сохранении целостности

территорий подтверждаются мнением ученых-алашеведов и анализом произведений писателей Алаш. Исторический подвиг выдающегося государственного деятеля Жумабека Ташенева связывается с идеей Алаш.

Ключевые слова: Атамекен, Страна, Земля, Алаш, Тәшенев.

Аннотация. Автор өз мақаласында «Атамекен», «Туған жер» ұғымдарының ғылыми-сипаттамалық мәніне тоқтала отырып, қасиетті Жеріміздің бабаларымыздан мұра болған ең басты байлығымыз екенін, ұлан-ғайыр аумақты сақтау мемлекеттігімізді сақтаумен тең саналатынын тұжырымдайды. Жер тұтастығының сақталуына Алаштың саяси және әдеби қайраткерлерінің сіңірген еңбегі алаштанушы ғалымдар пікірі мен Алаш қаламгерлері шығармаларын талдау арқылы дәйектеледі. Аса көрнекті мемлекет қайраткері Жұмабек Тәшеневтің тарихи ерлігін Алаш идеясымен байланыстырады.

Кілт сөздер: Атамекен, Ел, Жер, Алаш, Тәшенев.

Введение

«Атамекен» – сложное слово. Значение понятия «мекен» в арабском языке означает место, жилище. «Ата» в древнетюркские времена было названием, которое косвенно добавлялось к имени личностей, возглавлявших войско, управлявших страной. С присоединением слова «ата» место считалось священным, и, возможно, поэтому понятие «Атамекен» нас особенно воодушевляет. Определение «Атамекен» в однотономном большом толковом словаре казахского языка указано только как: «Древнее поселение, исконное место, место проживания» [1, 118], а Казахская национальная энциклопедия более глубоко раскрывает его смысл, говоря: «владение, оставленное предками своим потомкам навечно, самое дорогое наследие» [2, 506].

Результаты исследования

По нашему мнению, Атамекен – бесценное наследие, оставленное нам нашими предками, Земля – главный атрибут любого государства. Наша национальная сущность и уникальный облик, история предков и традиции, родной язык и обычаи – все это сформировалось и восторжествовало на нашей исторической родине. Свидетелем наших радостей и горестей как нации является эта благословенная Родина. Земля, политая кровью наших отцов и слезами наших матерей, священна и дорога нам. Один из народов, особо почитающих землю предков, – это мы, казахи. В нашем историческом мировоззрении понятие «туған жер» упоминается наряду с Создателем. Научные исследования приводят доказательства того, что слово «Тумар» в древнетюркском языке означает «туған жер – родная земля» – «тоғма иер». Тот факт, что древние предки завязывали землю в узелок и клали внутрь тумара, и то, что до сих пор мудрые казахи, отправляясь в трудное путешествие, берут с собой горсть родной земли, говорит о многом.

Сегодняшнее поколение, умеющее ценить свою судьбу, глубоко осознает, что наша священная земля – главное богатство, унаследованное от предков, и что никто не подарил казахам эту огромную территорию. Президент страны К. Токаев в статье «Независимость превыше всего» особо подчеркнул, что наша

история не измеряется 1991 или 1936 годами, и что наш народ жил и процветал на этой земле во времена Казахского ханства, а также Золотой Орды, Тюркского каганата, гуннов и саков [3, 2]. У высокопоставленного лица были причины для такого упоминания годов. Это был уместный ответ тем, кто не хочет видеть глубокие корни казахской государственности и традиции государственного мышления.

Вслед за этим в газете «Қазақ әдебиеті» была опубликована небольшая работа доктора исторических наук Ахмета Токтабая. Автор, взяв за основу фразу «Наша священная земля, унаследованная от предков, – главное богатство...», написал, что вся история казахов - это спор за землю, война за землю, и привел конкретный пример: «Все мы знаем, что когда царь гуннов отдал врагу своего коня и жену, он начал войну и разгромил врага, когда тот попросил его безводную и скудную песчаную землю» [4, 2].

«Для казаха даже клочок земли дорог, горсть земли – золото» [3]. Нелишне напомнить, что у истоков партии Алаш, Национального совета и Правительства Алашорда стояло национально-освободительное движение Алаш. А событие, заложившее основу движения Алаш, это «Каркаралинская петиция», написанная в 1905 году алашской интеллигенцией и направленная центральному правительству от имени казахского народа. Первая поднятая в ней тема – земельный вопрос. Наши предводители настойчиво требовали от царского правительства России прекратить необоснованную отправку переселенцев в Великую степь и остановить отчуждение казахских земель. Это одна из важнейших сведений, касающихся понятий «Алаш» и «Атамекен».

Мы видим, насколько важной для них была тема Земли и по номерам газеты «Қазақ», вышедшим в 1913-1918 годах. Особенно значительны политическое содержание и историческая основа статей Алихана Бокейхана, опубликованных на страницах издания в эти годы. Автор, изучая и «заставляя говорить» древние документы, глубоко анализирует историю подчинения Казахстана России. Он как можно более открыто пишет о коварных действиях Российской империи и об ущемленных «правах в документах» казахов. Алашевед Султан Хан Аккулы в своем объемном труде «Алихан Бокейхан – защитник казахской земли» делает справедливый вывод: «После того, как Алихан Бокейхан, открыв достоверные сведения, убедился в грубом нарушении Российской империей условий добровольного вхождения Казахского ханства в протекторат, он начал непримиримую борьбу за возвращение родных земель своему народу. Объединив передовую национальную интеллигенцию вокруг идеи Алаш в 1895-1917 годах, он направил все свои усилия на этот национальный подъем» [5, 20-21].

С.Аккулы счел уместным подкрепить этот вывод проникновенными размышлениями Мустафы Шокая о национальном лидере: «Одним из главных положений национальной программы до революции было прекращение притока русских переселенцев на нашу Родину... Алихан (Бокейхан) всегда писал нам: «Если вы хотите быть полезными нации, то, прежде всего, необходимо тщательно изучить земельную политику русской власти на нашей Родине, стремиться к ее глубокому изучению. Сама политика покажет вам, что нужно делать и какие работы выполнять» [5, 21].

Алихан Бокейхан, глубоко осознавший, что из-за многочисленных угнетений, связанных с землей, нельзя не дрожать при упоминании о ней, и что ее вопрос – самый важный из жизненных вопросов, мобилизовал своих соратников для переговоров с Лениным и очертил сегодняшние границы Казахстана: «Земельный спор – спор всех 5 миллионов казахов» [6, 14].

Как признают ученые А.Бокейхан не только вернул большую часть исторической территории, принадлежащей казахскому народу, но и восстановил «целостную национальную государственность нового типа в виде Алашской национально-территориальной автономии»: «Алашская автономия, сформировав территорию в 1917-1920 годах с политической мудростью, закрепила территорию Казахской советской социалистической республики, которая через семьдесят лет, 16 декабря 1991 года, провозгласит свою независимость, – основы Республики Казахстан» [5, 5]. Мы считаем это достойной оценкой исторического подвига великой личности.

Алашевед Айгуль Исмакова в своем труде с волнением пишет о том, что под руководством Алихана Бокейхана были определены границы государства и закреплена его целостность в политико-правовом отношении. В размышлениях ученого говорится, что до него в казахской истории не было главы государства, совершившего подобное [7, 40].

Историк Мамбет Койгельды предупреждает, что в некоторых работах, опубликованных в советский и постсоветский периоды, тенденция восхваления советской власти и коммунистической партии как сил, которые упорядочили земли казахов и создали их государство, является поверхностным пониманием. Он утверждает, что территориальная целостность и государственная идея существовали у казахов и до вхождения в состав Российской империи, и поддерживает рассмотрение идеи Алаша как прямого продолжения движений и деятельности Аблая и Кенесары. «В этом контексте идея Алаша, связанная с национальной государственной независимостью, вполне обоснованно рассматривается как очередное естественное проявление и прямое продолжение движений и деятельности Аблай хана, его внука Кенесары хана и других движений за свободу в казахском обществе» [8, 40], – говорит он.

Политический интерес наших уважаемых лидеров во главе с Алиханом Бокейханом, главой Алаш-Орды, который сравнивал народ без государственности с осиротевшим народом, на самом деле был высоким национальным идеалом, к которому стремились Аблай и Кенесары. «Мы, казахи, не могли выдержать такого давления... и были вынуждены кочевать, куда глаза глядят. Но и это не принесло нам покоя. Поэтому я, Кенесары Касымов, взяв в руки оружие, отправился начать великую борьбу. Я освобожу казахский народ от гнета русских» [9, 1], – подвиг хана Кене, который, призвав духов, сел на коня, воодушевил и тронул сердца алашских героев.

Ученые признают работу «Материалы к истории султана Кенесары Касымова. Воспоминания кара-киргиза Калигуллы Алибекова о последних днях Кенесары», опубликованную в 1923 году в Туркестанском государственном издательстве в Ташкенте под редакцией профессоров Поливанова и Досмухамедова, как исторически значимую. Алихан Бокейхан, который, как

солдат, чувствовал подрывные действия царской России, направленные на разрушение солидарности и единства братских народов, считал, что «познание истинной личности Кенесары Касымова – дело будущих историков». В то время произнесение таких слов само по себе было равносильно подвигу. Следует особо отметить, что в 1920-е годы контроль за общественной деятельностью А.Бокейхана усилился, и с установлением советской власти восхваление казахской истории стало явлением, равносильным преступлению.

Д.ф.н., профессор Айгуль Исмакова в своей статье подробно показала, что Алихан Букейхан не только оставил такие важные исторические данные, но и внес большой вклад в изучение казахской истории, выполнив работу, которую до сих пор не мог выполнить ни один институт истории: «как государственный деятель он представил личность Кенесары Касымова, защитника своей Родины, указал нам путь к великим целям, показал, как нужно служить Родине. Также эта работа во все времена будет стимулировать честь казахского народа и возвышать его славу» [7, 58].

*«Кене хан жазым болган соң,
Шіл богындай тарадық.
Көрінгеннен қорғалап,
Кісі аузына қарадық»* [9, 55].

Перевод:

*«После того как Кене хан погиб,
Мы рассеялись, словно птичий помет.
Прячься от каждого, кто попадался на глаза,
Мы зависели от чужих»*

Приведенные выше слова взяты из дастана Нысанбая жырау «Кенесары – Наурызбай», которая была переработана и издана в 1923 году в Ташкенте уважаемым деятелем Алаш Халелом Досмухамедулы. В предисловии к книге наш предок Халел объясняет, почему он предпринял такой шаг: «Стихи Нысанбая о войне Кенесары и Наурызбая в Алатау широко распространены среди всего казахского народа. Поскольку они не были должным образом напечатаны, стихи Нысанбая искажаются и в разных местах звучат по-разному. Особенно много искажений в «Кенесары – Наурызбай», который рассказывают казахи в Туркестане» [9, 16]. Досмухамедулы обозначил следующие приоритеты в качестве цели казахско-кыргызской образовательной комиссии при издании дастана: предоставить достоверную версию стихов Нысанбая о войне в Алатау; устранить влияние искаженных версий, распространяющихся в народе; предоставить образец исторического труда для изучения родного языка в школах; по возможности показать пример и проложить путь для издания произведений народного творчества.

Мухтар Ауезов – писатель, написавший историческую драматическую пьесу, посвященную поучительной судьбе последнего казахского хана Кенесары Касымулы. В пятиактной исторической пьесе под названием «Хан Кене» художественно изображена жизнь Кенесары, начиная с его восхождения на белую кошму и провозглашения ханом, и заканчивая периодом, когда он попал в

руки врага. В исторической драме мастерски созданы образы батыров Наурызбая, Агыбая, Бухарбая, Жоламана, Бугыбая, а также богатырей Рустема, Сыпатая, Баюзака и придворного хана Нысанбая-акына.

«Разве Кенесары мог быть побежденным? Он был побежден «псами», взявшими его с подола [9, 146], – горестно восклицает акын Жамбыл, и это трагическое чувство испытывают все алашординцы с сильной исторической грамотностью. Иначе, какая сила, какая цель вдохновила поэта Магжана, воспевшего исторический подвиг хана Кене в поэме «На вершине Окжетпеса», на смелость и подтолкнула к смерти? Была ли разница между деспотической властью, отрубившей голову Кенесары, и жестокой системой, погубившей Магжана? Разве смелое писание, зная, что ее нет, не является явным признаком «нар, отказавшийся от своей жизни, съест колючку на краю обрыва»?

*«Арқада Бурабайға жер жетпейді,
Басқа жер ойды ондай тербетпейді...
Арқада Бурабайға жер жетпесе,
Қазақта Кенекеме ер жетпейді» [10, 306].*

Перевод:

*«В Сары-Арке нет земли, равной Бурабаю,
Другое место так душу не волнует...
Если в Сары-Арке нет земли, равной Бурабаю,
То и среди казахов не будет равного Кенеке».*

Так начинается дастан, возносящая до небес подвиги хана Кене, что является явным доказательством того, что М. Жумабаев был не только поэтом-художником, но и отважным героем. Кенесары для Магжана был символом героизма, а Магжан для последующих поколений – для нас – барометром поэзии и героизма. Это наше мнение никто не сможет изменить, особенно при наличии следующих заключительных строк поэмы:

*«Содан бері бірталай заман өтті,
Алашты улай-улай жаман өтті.
Тұлпар – тулақ, ер арын аруақ боп,
Сарыарқа сайран жердің сәні кетті.
Жолбарыстар жортатын сар далада
Қорсылдаған доңыздар мекен етті» [10, 310].*

Стихотворение выражает сожаление о прошлом, когда казахская земля была в лучшем состоянии, символизируемом сильными героями (богатырями) и благородными животными (тиграми). Настоящее же время описывается как период упадка и деградации, когда вместо благородства пришли низость и пошлость (символизируемые свиньями). Чувствуется ностальгия по ушедшей эпохе величия и красоты.

«Поэзия начинается с любви и заканчивается разумом» — это устоявшееся правило не подходит Магжану. Об этом подробно написано в разделе «Плакал

вместе с народом» обширного труда литературоведа Шериаздана Елеукунова «Магжан». Автор начинает этот раздел с собственного размышления поэта:

*Жылағанда жалпы жұрт,
Жылама, күл дегенге
Көне алмадым, көнбедім, –*

Первод:

*«Когда плачет весь народ,
Я не могу, не могу согласиться,
Когда говорят: «Не плачь, смейся».*

и находит причины становления национальным поэтом в общественно-политической обстановке того времени: «Молодой поэт обычно вращался вокруг темы любви. Много тосковал и горевал. Удивительно, что Магжан этого не делал» [11, 171]. И действительно, если обратиться к конкретным данным, то большинство стихов Магжана, опубликованных в период с 1912 по 1917 год, это острые произведения, смело поднимающие национальные вопросы.

*«Бар жерді күннен-күнге алып жатыр,
Хохолдар алып қала салып жатыр.
Қырылысып өзді-өзімен қазақ сорлы,
Жерінен аузын ашып қалып жатыр» [12, 51-52], –*

Перевод:

*«Всю землю день за днем забирают,
Переселенцы забирают и строят города.
Грызутся между собой бедные казахи,
Разинув рот на свою землю».*

так сокрушается поэт-гражданин о регрессивных действиях своих соотечественников, напоминая Абая, который с горечью говорил: «Каждый стал сам себе бием, сплошная мелочь». Решение проблемы он сам предлагает в следующих строках этого стихотворения:

*«Жер қалар, біз жиылып қала салсақ,
Қайдағы оңды жерді таңдап алсақ.
«Ауыл болсаң – қоғам бол» деген сөзден
Бұлтармай, ертеңді-кеш жүріп барсақ» [12, 52].*

Перевод:

*«Земля останется, если мы соберемся и город построим,
Если выберем для него хорошее место.
Следуя слову: «Если ты аул – будь обществом»,
Если будем жить этим всегда, не отклоняясь».*

«Кең дала көресің зой, анау жатқан,

*Жібектей жасыл шөптер бетін басқан.
Асқар тау, балдан тәтті сулары бар,
Әне сол Анам еді мені тапқан» [13, 22].*

Перевод:

*«Видишь ту бескрайнюю степь, что простирается вдалеке,
Ее поверхность покрыта шелковистыми зелеными травами.
Величественные горы, с водами слаще меда,
Вот та Родина-мать, что меня родила».*

Именно пламенное чувство в последних строках этих стихов заставило Магжана, воспевшего тему Родины во всей полноте, поставить свою голову на кон и не бояться пожертвовать собой до последнего вздоха. Немало фактов свидетельствует о том, что это историческое сознание, впитавшее в себя дух Алаша, передалось и последующему поколению казахских деятелей. Например, образ Ташенева, мужественно выступившего против создания Целинного края, ярко описан в воспоминаниях Гарая Сагимбаева [14, 81-82]. На самом деле судьба Казахской степи в периоды Кенесары Касымулы – Магжана Жумабаева – Жумабека Ташенева была очень схожей.

Известный алашевед Дихан Камзабекулы в своей статье «Уроки алашской интеллигенции в трудах казахских деятелей 50-х годов» заключает: «Мы считаем Бауыржана Момышулы и Жумабека Ташенева, несмотря на их разные пути, истории, профессии и должности, личностями, которые после политических репрессий 30-х годов в меру своих возможностей развивали идеал и дух Алаша» [15, 23-24].

Д. Камзабекулы рассматривает этапы биографии Ж.Ташенева, сравнивая их с периодом Алаша и масштабом распространения идеала Алаша. В результате он утверждает, что такие качества Ташенева, как смелость, находчивость, патриотизм, глубокое чувство к нации, принципиальность, искреннее стремление к освоению и знанию истории, уважение к деятелям искусства и культуры, природный гуманизм, образованность и компетентность, были переняты им из поучительных жизней алашской интеллигенции [15, 26]. «Отсюда следует вывод, – говорит ученый, – 1) деятели, боровшиеся за страну и землю, честь и достоинство, никогда не будут забыты; сильные представители последующего поколения не только помнят их, но и продолжают их завещанное дело; 2) историческая правда и развитие общества измеряются уровнем познания смелых, стойких, принципиальных личностей» [15, 24].

Заключение. В заключение, если вы задумаетесь над тем, в чем заключается секрет того, что деятели Алаш так часто поднимали тему Атамекен, то этот секрет, кажется, раскрывает единственное высказывание Кошке Кеменгерулы: «Земля – вечное богатство, она дороже вашего скота и денег в кармане. Даже при отставании в искусстве и образовании мы стремимся к автономии – ради земли» [16, 144]. Их стремление к автономии было ради Земли, их борьба за землю – ради страны. Позднее героизм Ташенева, сохранившего

пять областей, также является редким явлением, уходящим корнями к деятелям Алаш и переплетающимся с национальными интересами...

Список литературы:

1. Қазақ сөздігі (Қазақ тілінің біртөмдік үлкен түсіндірме сөздігі) / Құраст.: Н.Уәли, Ш.Құрманбайұлы, М.Малбақов, Р.Шойбеков және т.б. – Алматы: «Дәуір» баспасы, 2013. – 1488 бет.
2. «Қазақстан». Ұлттық энциклопедия / Бас ред. Ә.Нысанбаев. – Алматы: «Қазақ энциклопедиясы» Бас редакциясы, 1998. – 720 бет.
3. Қасым-Жомарт Тоқаев. Тәуелсіздік бәрінен қымбат // Egeмен Qazaqstan. – 2021 жыл. – №2 (29981) 5 қаңтар.
4. Ахмет Тоқтабай. Бүкіл қазақтың тарихы – жер үшін талас // Қазақ әдебиеті (Қазақстан Республикасының әдебиет, мәдениет және өнер апталығы). – 2021 жыл. – №2-3 (3741) 22 қаңтар. Б. 32.
5. С.Аққұлы. Әлихан Бөкейхан. Қазақ жерінің жоқшысы. I т. – Шымкент: «Азиат» баспасы, 2016. – 652 б.
6. Әлихан, Ахмет және Міржақып нақыл сөздері. Әдеби-танымдық басылым. Құрастырған Сағымбай Жұмағұл. – Алматы: «Мұқабә», 2023. – 144 бет.
7. «Әлихан Бөкейхан: Алаш мұраты және тәуелсіздік құндылығы» атты ғылыми-тәжірибелік конференция материалдары. – Астана, 2016. – 432 б.
8. Алаш және Әуезов. Халықаралық ғылыми-теориялық конференция материалдары. Алматы, «Жазушы», 2007. – 304 бет.
9. Хан Кене: Тарихи толғамдар мен пиеса, дастандар. – Алматы: Жалын, 1993. – 448 б.
10. Жұмабаев Мағжан. Шығармалары (әдеби басылым). 1-том: Өлеңдер, дастандар / Құраст. Сәндібек Жұбаниязов. – Алматы: Жазушы, 2013. – 376 бет.
11. Елеукенов Ш. Мағжан (Өмірі мен шығармагерлігі). Оқу құралы. – Алматы, «Санат», 1995. – 384 бет.
12. Жұмабаев Мағжан. Жалынды жыр. (Өлеңдер жинағы). Алматы: «Олжас кітапханасы» Баспа үйі, 2012. – 152 б.
13. Кәкішұлы Т. Мағжан – Сәкен: ғылыми эссе / Т.Кәкішұлы. – Астана: Фолиант, 2016. – 376 бет.
14. Жұмабек Тәшенев туралы естеліктер. – Алматы: «Білім» баспасы, 2005. – 200 бет.
15. Ж.Тәшеневтің азаматтық ерлігі және қазіргі кездегі патриоттық тәрбие: Жинақ. – Астана: «Тархан принт», 2012. – 149 бет.
16. 16.Кемеңгерұлы Қ. Үш томдық шығармалар жинағы. 1-том. – Алматы: «Алаш», 2005. – 320 бет.

ЖҰМАБЕК ТӘШЕНЕВ - АЛАШТЫҢ ЖҮЗ ЖЫЛДА БІРТУАР АЛЫП ТҰЛҒАСЫ

Мағзиев Жұмағали Диярұлы
*Ш. Уәлиханов атындағы Тарих және этнология
институтының ғылыми қызметкері
(Қарағанды, Қазақстан)*

1915 жылы Жұмабек дүниеге келгенде перзент сүйгеніне шаттығы қойнына сыймай қуанған орташа ғана күнкөрісі бар Ахмет (Тәшмұхамет) ат шаптырып, палуан күрестіріп ұлан-асыр той жасауға, қысқа жібi күрмеуге келмесе де, қой сойып, жақын ағайындарын, сыйлас адамдарын, көрші-қоландарын шақырып, әдемі шілдехана өткізеді. Көңілді жұрт шырқатып салған әсем сазды халық әндері жөргектегі жас нәрестені әлдилеп тербетеді.

Қоңыр киіз үйдің шаңырағынан шалқып көтерілген сұлу ән жайлауға шығайын деп отырған шағын ауылдың үстімен қалықтап ұшады. Өз күнін өзі көріп, өз қызығымен өзі болып, тып-тыныш күн кешкен қазақ ауылы тіршілігінің адам көңілін жадыратар сәнді көрінісі еді бұл.

Тәшеневтер әулетінің ата-қонысы және ата-тегі шөбі шүйгін, жайылымы мол, өрісі кең Есілдің жағасына қоныс тепкен бұл қазақ ауылына ХІХ ғасырдың екінші жартысында Ресей мұжықтары қоныстандырылып, байырғы Бабатай аты ұмыт калады. Бірақ кейін сол маңайға темір жол салғанда кейбіреулердің есіне түскен болу керек, стансаға ауылдың ескі аты беріліп, Бабатай деген жер аты бүгінгі күнге жеткен. Міне, Александровка деп аталатын осы мекен Тәшеневтер әулетінің ата-қонысы. Жұмекеңнің әкесі Тәшен (азан айтып қойған аты Тәшмұхамет) мен шешесі Гүлсімнің қоныс теуіп, бала-шағаларын асырап, тұрмыс құрған жері. Тәшен би, болыс, бай болмағанмен ел ішінде абыройлы, қадірлі кісі екен. Оның тегі Арғынға жататын Қуандық руынан арайды. Қуандықтан Алтай, Қарпық, Есен, Қарт, Бөрші, Темеш болса, Тәшеннің арғы атасы Алтайдан өрбитін Қареке.

Қареке Саршаұлы Қазақ тарихында айрықша айтылған жоңғар шапқыншылығы кезінде көзге түскен бірегей батыр. Ел ішінде кең тараған деректерге сүйенсек, Қареке бабамыз жасынан өжет те алғыр болып өскен. Ол 17-18 жасында Орта жүз батырларының жоңғар шапқыншыларына қарсы жасалған қолына қосылады. Жоңғарлармен болған шайқастың бірінде бас ноянмен жекпе-жек шайқаста жеңіске жетіп, Қареке есімі көпке тарайды.

Кейінгі ұрпаққа Қареке бабаның есімі тек сауыт киіп, найза ұстаған батыр ғана емес, аруақты әулие, дуалы ауыз би ретінде жеткен. Қареке би халық арасында өте беделді, алты алашқа кеңінен танымал, аузы дуалы, қылыштай қиып түсер қырғи тілді кісі болған екен.

Біздің зерттеулеріміз көрсеткендей, Қарекеден (Кәріәкеден) жеті ұл туған. Бәйбішесінен екеу-Нәуірзек (кейбір шежірелерде Наурызбек немесе Наурыззақ) пен Жарасбек.

Екінші әйелінен үшеу - Тоқбура, Ақбура, Байбура. Ел арасында бұл үшеуінен тараған тұқымдарды «Үш бураның балалары» дейді.

Орта жүздің ішінде Арғын тайпасынан тараған Қареке деген ел бар. Одан тараған ұрпақтар еліміздің түкпір-түкпірінде еңбек етіп жатыр. Бүгінде Орталық Қазақстан өңіріне қалың жұрт болып тараған Қареке руының ұрпақтары бабасының аруағы алдында бас иіп, перзенттік борышын өтеуде.

2007 жылы Қареке Саршаұлының 350 жылдығына орай Қарағанды облысы Топар кентінің маңында ұрпақтары батыр бабасына арнап ескерткіш орнатты, ал 2008 жылы ас берді.

Қазақтың арыстандай айбатты, қажырлы да, қайратты бір тума ұлдарының бірі Жұмабек Ахметұлы Тәшенев Қареке руының Ақбура бұтағынан шыққан.

Ақбурадан Мендікүл, одан Ескене. Ескенеден екі ұл: Байторы, Торпақ. Торпақтан - Нұрша, Жақсыбай, Тәшен (Тәшмұхамет).

Тәшен әйелі Гүлсім екеуі үш ұл, екі қыз тәрбиелеп өсірген. Олар: ұлдары Қасен, Манап, Жұмабек, қыздары Бидан, Сақып. Тәшеннің соңынан ерген ұл-қыздарының бәрі бүгінде ортамызда жоқ. Бірақ олардан қалған ұрпақ өсіп-өніп, ел ішінде қызмет етіп жүр.

Жұмабек Ахметұлының өз кіндігінен төрт ұл, бір қыз өрбіген. Жүмекеннің зайыбы Бәтес апай. Бірде белгілі журналист Армиял Тасымбековпен кездесіп әңгіме құрғанда, апамыз былай сыр шерткен екен: «Мен Жұмабекпен 1939 жылы Солтүстік Қазақстан облысы, Бейнетқор ауданында таныстым. Бір мекемеде бухгалтер едім, Жүмекен аудандық жер бөлімінің бастығы екен. Бір-бірімізді ұнатып, үйленіп, тұрмыс құрдық. Оның қажырлы қызметі күннен-күнге белгілі бола бастады. Қызметінде сыйлы, абыройлы болды. Міне, ел таныған Жұмабек Тәшенев деген ағанның өмір жолы осылай баспалдақтап кете берді.

Бірақ күнді тұтылдырып, дүниенің астан-кестенін шығаратын, топан суды қаптататын бір сұрапыл уақыт қазақ даласына таянып келе жатқан. Жиырмамыншы ғасырдың басында Ресейді тынымсыз сілкіндірген төңкерістер дүмпулері қазақ жеріне сезіле бастаған. Көп ұзамай, 1917 жылы патшалық Ресейдің шаңырағын ортасына түсірген Ақпан және Қазантөңкерістері күркіреді. Азамат соғысы басталды. Бірін-бірі құртпай тынбайтын екі дүние айқасты. Шайқас өрті қазақ сахарасын түгел шарпыды. Қазақтың боз даласы, жоңғар шапқыншылығы заманындағыдай, ат тұяғының дүбіріне толды, көкшіл аспанын шаң басты. Қызылдар қуды, ақтар қашты. Екі жағы да ешкімді аямады, еш нәрсені құнды санамады. Жолында тұрғанды, алдына шыққанды таптап өтті.

Бір сөзбен айтқанда, XX ғасыр (әсіресе оның бірінші жартысы) адам өміріне үлкен сынақ болды. Аяу дегенді білмей, тарихтың тартысына, дүрбелең, аласапыран талқысына салды. Қатал сыннан өткізді. Әр түрлі мақсат, мұрат ұсынған төңкерістер адам тағдырын ойыншық етті. Талай асыл ерлер осы жолда мерт болып, батырлары сынып, өздері езіліп жолда қалып жатты.

Сынақ жолы қашан да шынығудың жолы. Біздің сол толқындардан аман өткен ұрпағымыздың бойында өмірге деген сенім, адалдық, шыншылдық, тіршілікке тура қарай алатын ерлік бар еді. Олар қиыншылыққа қарамай, болашаққа сенді, халқына адал қызмет етуге тырысты, елін білім, өнер, прогресс жолына жетеледі. Ең бастысы олар адам тағдырын, оның тарихтағы орнын, дүниенің сырын түсінуге жетті. Бос сөз бен әрекетсіздік, дүниеқұмарлық пен

жалғандық оларға жат еді. Тарихтың терең талқысына түсіп, одан аман өткен (өте алмай қалғандары да бар) ағаларды еске алғанда бізге осындай ойлар ұялайды.

Жұмабек Тәшенев осы топтың типтік өкілі. Ол Қазан төңкерісінің әсерімен дүркін-дүркін сілкініп жатқан дүниенің ішінде қайнап өсті. Кеңес үкіметінің тұсында мектеп, комсомол тәрбиесін көрген ол аға ұрпақ дәстүрін қабылдап сапқа тұрды. Комсомол, партия қызметтерінде болды, ғылым, саясат жолында еңбек етті. Жұмекең өткен осы жолды шолып айтпай, айыра қарасақ, оның әрқайсысында бір-бір адамның тағдыры боларлық мазмұн, тіршілік жатқанын көреміз. Оның балалық шағы жиырмасыншы ғасырдың 20-30 жылдардың жоқшылық, таршылығымен тұстас келді. Өзі қатарлы ауыл балаларымен бірге интернатта тәрбиеленіп, ол қой бағып, қозы жайды, шөп шауып, егін бастырды. Өгіз-арба үстінде өсті. Туған жұртының басынан өткен осындай ауыр қасірет күйлерін естігенде жасөспірім баланың ет жүрегі сыздап ауыратын. Қалың ойға шомып, ұзақ үнсіз түйіліп қалатын. Іштей әлде неге бекінгендей болатын. Ел шері жасөспірім жеткіншектің жанын ауыртып қана қоймады, оны ширатып, шынықтыра берді, ерте есейте берді. Ұлтымыздың өткен тарихын тек қаралап, ата-бабаларымыздың дәстүрлерін аяқпен теуіп, ұлттық салттарды мансұқтап, адамның ой-сана, ерік бостандығын бұғаулаған кеңестік жаңа тәртіп пен жаңа заң халықты қатты шошытқан. Қазақстанда жаппай ұжымшар ұйымдастыру науқаны жүргізілген. 1928-1930 жылдары қазақ ауылындағы көп-көп қиянаттарды жасөспірім бала кезінде Жұмабек Ахметұлы өз көзімен көрді.

Міне, осы жоғарыда аталғандарды саралай келе, Кеңес Одағында 30-шы жылдары орын алған ашаршылық трагедиясына ешбір қарусыз, соғыссыз, тоталитарлық жүйенің қолымен жасалған адамзат тарихының XX ғасырдағы ең үлкен, ең қасіретті гуманитарлық апаты деп баға берген жөн.

Ел басына өте ауыр апат келгенін сезген Ахмет Жұмабекке: «Қарағым, біз Құдайдың салғанын көрерміз. Ең болмаса сен өлмес қамыңды ойла. Бірдеңе қылып қалаға жет. Сол жақтан қорек табарсың», - дейді. Өкесінің жасөспірім баласына осы демеу сөзінен басқа көрсетер көмегі, амалы таусылған еді. Өйткені, әбден ашыққан халықтың әлеуметтік мінез-құлқы түбегейлі өзгерді. Ашыққандар өзінің соңғы күш-жігерін тағам іздеуге жұмсағандықтан, өзге адамдардың тағдырына деген жауапкершілігі кеміп, аштан өлетін болған соң, заң мен норманы аттап өтіп кеткендері де табылды.

Аптыққан қазақтар талғажау ету үшін талғау мен таңдаудан айырылды, мысық пен итке шабуылдап, сабан мен ағаш қабығын асып жей бастады. Тіпті, адам егін жеген оқиғалар да тіркелді. Бұл жолғы ашаршылық ешкімді аяған жоқ. Осы сұмдықтың бәрін көзімен көрген жас Жұмабек отызыншы жылдардың басында туған үйдің табалдырығын аттап, ел кезіп кетеді. Көп қиыншылық көріп Қызылжар қаласына жетеді. Жасөспірім баланың бұрын көрмеген, аяғы баспаған жерге, ауылдан жырақтағы бейтаныс қалаға тәуекелге бел буып аттанғаны жүректегі отты, бойдағы қайрат-жігерді танытса керек. Көкірегіндегі келешекте лаулап жанатұғын үміт шоғы оны алға жетелейді.

Ауылдағы бастауыш мектепте хат таныған сауаты бар бала өзі тырысып қарекет жасап және бір жанашыр адамның ақылымен, қаладағы бір оқуға кіруге талаптанады. Бар күшін салып жақсы оқиды. Уақыт тез зымырап өте шығады.

Сол бір кезеңде оқушы жастарды шұғыл жұмысқа тартудың басты себебі ел ішінде қуғын-сүргін күшейіп, жауапты қызметкерлер жаппай тұтқындалып, іс басында тіпті адам қалмаған үрейлі күндердің зобалаңына байланысты еді. Шын болат майыспайды. Иуіңе көнбейді, шарт сынады. Заман жаманды илемек. Отызыншы жылдардың жігерлі, жалынды жастары ел өмірінің қай саласында болмасын, қажырлы еңбек етті. Қиыншылыққа да, жоқшылыққа да төзді.

Тұлғалар қашан да қым-қуыт кезеңдердің керсеткіші. Тарих тұлғалармен жазылады.

Тоныкөктің заманында, Шыңғыс ханның кезінде, Абылай, Кенесары хан деуірінде делінетіні сондықтан. Тұлға және тарих егіз ұғым. Ал батырлық жалаң қолға қылыш ұстап, атойлап жауға шабумен ғана өлшенбейді. Батырлық - алдымен Жаратқан Иенің сүйікті құлына тартқан сыйы, туған халқы мен тұтам жерін сүйетін махаббаттан туатын ұғым. Біздің ұғымымыздағы ерлік дегеніміз - ұлтты сүюден шығатын таза мінсіз калып пен бабалар аманатына адалдық болса керек.

Қазақтың қадым заманынан бергі тарихында қадау-қадау тұлғалар аз болмаған. Қол бастаған ай мүйіз серкелер, топқа түсіп, сөз жарыстырған айыр көмей шешендер, үйірлі жылқы мен келелі түйе жусатқан бай-бағландар да баршылық. Олардың ішінде, әсіресе, саяси қайраткерлердің ерен еңбектері, өлшеусіз ерліктері ерекше.

Солардың арасында өзінше оқшау, биік шың іспетті болып керінетін бір тұлға бар. Ол халқымыздың ардақты ұлдарының бірі - Жұмабек Ахметұлы Тәшенев, кезінде Қазақстанның Министрлер Кеңесінің және Жоғарғы Кеңес Президиумының төрағалығына дейін көтерілген қоғам қайраткері. Қазақтың жүз жылда біртуар алып тұлғасы. Шынайы күрескер азаматы. Халқы үшін, оның болашағы үшін басын бәйгеге тіккен кемеңгері. Онымен иық тірестіріп тең тұрар бірде-бір қазақ басшысы болған емес. Бұрында да, қазір де. Болашақтағыны бір Алладан күтеміз.

Кезінде Жұмабек Тәшеневке биік дәрежеге жету оңайдан бола салған жоқ. Өйткені, қай заманда да үлкен мансапқа қол жеткізу жеңіл болған емес.

Ал жеткіздің екен онан айрылмау үшін тыраштанасың. Өскен үстіне өсе түссем екен деп. Қазақтың сөзі бар: «Кедей байға жетсем екен дейді, бай Күдайға жетсем екен дейді» деген.

Өз уақытында Жүмекеңнің де қолы үлкен мансапқа жеткен. Тырысып, қайтсем де осы биліктен төмендемеуім керек деп отырып алғанда бар гой, Мәскеуіңнің төрінен бір-ақ шығатын еді. Бір аттаса болды. Көзді жұмып жіберіп, қазақтың жері қараң қалсын. Мансабым өссе болды деп күрескенде. Сонда саяси бюро мүшесі атанған тұңғыш қазақ сол болатын еді. Өзге емес. Оған бір-ақ аттам қалған.

Қазақтың солтүстіктегі астықты, қазыналы бес облысын Ресейге қосуға келісім бергенінде, өзінен басқасы қолын қойып, мөрін басып дайындап қойған қағазға бұл да қол қоя салғанда, Мәскеуде Хрущевтың алдында үндемей қалғанда, Сіздікі жөн дегенді бүгін есіңізге алсаңыз өте жайсыз жағдайда боласыз...

«Бізді қазақтың жерін көрінген көк аттыға үлестіру үшін бастық қылып қоймаған шығар. Ондай қағазға қол қойып, келісім бермек түгілі ойлаудың өзі күпірлік. Мұндай іске ақмақтар ғана бара алады» деп айту басын өлімге байлау еді. Мансаптан кету былай тұрсын, түрме есігі кеңінен ашылып, темір тордың арғы жағынан бір-ақ шығу еді. Оны білді: «Жаным ата бабамның қанымен суарылған атамекеннен артық емес шығар. Туған жерімді соғыссыз, қан төгіссіз біреулер иемденіп алып, төсіндегі ата-баба моласын талқандап, егін егіп, шошқа бағып жүргенін көргенше мен-ақ құрбандық болып кетейін» деген шығар.

Тәшеневтің ерлігі арқасында солтүстіктегі бес облыс аман қалды. Ресей иелігіне өтіп кетпеді. Мәскеу, оның басқа ниеттегі басшылары Тәшеневті қызметтен құлатты. Бірақ қазақ жерінің тұтастығы сақталды, Жұмабек Ахметұлы Тәшеневтың мына тарихи сөзі халқының мәңгілік жадында қалды: «МАҒАН КЕРЕГІ ЛАУАЗЫМ ЕМЕС, ҚАЗАҚ ХАЛҚЫНЫҢ БІРЛІГІ МЕН ЖЕРІНІҢ ТҰТАСТЫҒЫ ЕДІ, ОЛ АРМАНЫМА ЖЕТтім, ЕЛІМ, ЖЕРІМ ОРНЫНДА» деді.

Бәтес шешеміз: мен Жүмекеңмен 45 жыл ғұмырымды бірге өткізіппін. Шәй десіп, ренжіскеніміз жоқ. Бес бала өсірдік, тәрбиеледік, оқыттық. Бәрі де жоғары білімді, жеке-жеке отау иелері болып кетті. Үлкен ұлымыз Саян физик, Саят құрылысшы, Болат педагог, Мұрат экономист, қызымыз Әлия заң қызметкері. Ал менің қызметім-осы балаларды тәрбиелеп, отбасы, ошақ қасына, Жүмекең демеу болу болды. Заман солай болды ма, қайдам, ол кездерде жоғары лауазымды азаматтардың әйелдері көбіне қызмет қазанының құлағын ұстамайтын.

Менің де қызмет істеп жүруіме мүмкіндік бар еді, алайда отбасының амандығын тілеп балаларды тәрбиелеп, немерелерді еркелетіп есен-сау 45 жыл бірге жүргенім 45 минуттей де болмай зу етіп өте шықты. «Қартайдық, қайғы ойладық, ұлғайды арман» демеуші ме еді ұлы Абай. Мен жолдасымның қызмет барысы, жұмысы жөнінде ешнәрсе сұрамаппын Ол да отбасында қызметі жайлы ешнәрсе айтпайтын. Жалпы өз басым әйел ана ретінде айтарым, күйеуінің қызметімен жағаласып, жанында жүруі әйел адамға жараспайды. Әркім өз орынын білгені жөн...». Бәтес Ыдырысқызы 2000-шы жылдардың басында Шымкент қаласында қайтыс болып Жүмекеңнің зиратында жерленген.

Ақын, Халықаралық Түркі поэзиясы және Абай поэзиясы сыйлықтарының лауреаты Б. Тобаяқов Жұмабек Тәшеневке арналған толғауында:

*«Ашылды тарихымның бар қақпасы,
Асылдың болар әркез нар жақтасы.
Жүмекең жұлдыздайын жарқыраған,
Қазақтың маңдайалды марқасқасы.
Кеңестік кезеңде құл тайтаңдады,
Көсемдер көсем сөзді айта алмады.
Жүмекең қиып түсер қылыш сөзбен,
Алаштың ардакүрең майталманы.
Әлемге айғайлатып атым барды,
Пәленде жерім менен затым қалды.
Жүмекең ақ жалды арыстандай,*

*Қарамай қазған орға атылған-ды.
Дау шықса басатұғын батпан келім,
Жау шықса бетегейден аттан дерім,
Жұмекең топты жарған толағайдай,
Аймандай асылзатты ақтангерім.
...Елді іздеген небір мәнсап төрінде,
Бергізбеген желікбаска жерін де.
Туар ма Жұмекеңдей таңшолпан,
Қазағымның қара аспанды көгінде!» -деп жырлайды.*

Махмет Темірұлы өзінің «Аждаһаны ауыздықтаған баһадүр» атты тамаша дастанында сол кездегі республиканың басшысы Ж. Тәшеневтің оның мұндай озбырлық шешіміне үзілді-кесілді қарсы болғанын толғайды:

*«Толғанып жыр етемін Жұмабекті,
Адамға кім бас имес мұндай текті.
Мансапты ел қамы үшін тәрк қылып,
Сүйдіріп, сүйсіндірген калың көпті.*

*Төнгенде кара түнек көкті торлап,
Шешкен жан шиелі істі оймен толғап.
Аузынан аждаһаның жұтам деген,
Жан салып, ел мен жерін алған қорғап.*

*Жаралған алып батыр, ердің ері
Қазақтың асып туған кемеңгері.
Жұмекең жан пида деп кіріспесе,
Зар жылап қалар еді қазақ елі.*

«Жұмекең ғұлама адам еді»
Әбжаппар Жылқышиев, жазушы

Ә. Жылқышиев (1918-1995) Қазақстан КП ОК жанындағы Жоғары партия мектебін (1955), КОКП ОК жанындағы Жоғары партия мектебін (1961).

Тәшеневпен қызметтес болған еңбек ардагері Жазушы Ә. Жылқышиев «**Шындық пен сұмдық**» кітабында: «Жұмекең ғұлама адам еді. Ел тарихы, өнер мен мәдениет, саясат пен экономика, мәдени құрылыс осылардың бәрі туралы ең кем дегенде әр саланың ғылым кандидаттарындай мағлұматы болатын. Денесі тұтас еді, сырт бейнесі батырларға ұқсайтын қырғи қабақ кісі болатын. Қой көздері тікелей қарағанда кімді болса да жасқандырып тастайтын. Сөйлеген сөзінің анықтығы мен нық айтылуынан бойында қажымас қайрат, жасымас жігер бары айқын сезіліп тұрушы еді. Содан да оған қарсы сөз айтуға көп ешкімнің батылы жетпейтін. Жұмекеңнің елге, жерге сіңірген еңбектері туралы айтыла қалса: «уақыт деген алып бар, тарих деген шежіре бар. Осы екеуі әркімді өз орын-орнына қояды», деп өзі туралы айтпайтын. Мақтаншақтар мен татымсыздарды жаратпай, ондайлардан іргесін аулақ салатын», - деп жазады. Белгілі жазушының бұл сөзінен Жұмабек Тәшеневтің кісілік келбетін, қажырлы қайсарлығын бірден-ақ ұға қоясың.

ҚАЗАҚТЫҢ КАТЕПТІ ҚАРА НАРЫ (Жұмабек Тәшенев туралы толғаныс)

Ергөбек Құлбек Сәрсенұлы

*Әдебиетші, публицист, филология ғылымының докторы, профессор
ҚРҰҒА-ның, Гуманитарлық Ғылымдар академиясының, Халықаралық
Ш.Айтматов академиясының академигі
(Түркістан, Қазақстан)*

Қазақта нар деген ұғым бар. Сөздің түптұлғасы түйе түлігіне барып тіреледі. Махамбет жыраудың «Катепті қара нар керек біздің бұл іске...» дегені жәмиғатқа мәлім. Біз сөздің тұлғасын алғынымызбен ауыспалы, баламалы мағынасына ден қойып отырмыз. Нар, қара нар, катепті қара нар... Сүйгенін «шұнағым...» дейтін қазақ қимас перзентін, ел үшін ұрысқан, ел тағдыры үшін тұрысқан дара дарақтарды, халқым деген қарақтарды солай баламалап атап, бауырына тартып, сүйсініп, іштей сүйіп отырады емес пе?! Тағдыры әңгіме арқауына айналып отырған Жұмабек Тәшенев қазақтың осы ұғымына лайықты, нар перзенттің бірі!

Баламалы сөзді қолдануын қолданып алып, оның күні ертең бояуы оңып кетерін де анық байқап отырмын. Ол бояуды, ол баламалы сөздің орнын «Жұмабек Тәшенев» деген ұғым басып кете баратын болады әлі-ақ. «Жұмабек Тәшенев» десек нар тұлға, асқар биік, асқар шың, қыран жүрек ұғымдары өзінен-өзі көңіліңе ұялай кететін болады. Жұмабек Тәшенев – қайраткерліктің өлшеміне айналады. Онымен қанаттас жүрген, қатар қызмет істеген азаматтарды «неге ғана Тәшенев бола алмады?», «Неге ғана Тәшеневке ең болмаса сүйеніш бола алмады екен?»-деп көңілімізді өкінішке алдырып жатармыз-ау сонда. Біз біртіндеп сол ұғымға келе жатырмыз. Бізді ондай түсінік, ондай ұғымға еріксіз жетелеп алып келе жатқан Жұмабек Тәшеневтің туған халқы тағдыры қысылшаң екіталай халге ұшыраған кезінде басын бәйгеге тігіп қасқайып қарсы тұра алғаны. Туған халқы үшін отқа түсіп араша сөзін айта алғаны. Бұлар – Жүмекеңнің кеңестік қызметке құл болмай, халық алдында қалаулы перзент – ана сүтін адал емген арда ұл болғанын көрсетеді. Жүмекеңнің туған халқының – қазақ ұлтының алдында перзенттік парызын ақ-адал атқаруы – рухани маңызы зор саяси ерлік! Жүмекеңнің ерлігін айта бастасақ әлгінде ғана қолданған қазақ халқының нар перзентінің бірі деген бағамыз да әлсіз, нәрсіз тартып кетеді. Өйткені, қайраткерлік өлшемге айналар Жұмабек Тәшенев – қазақ халқының қайталанбас қайраткерінің - бірегейі!

Қайраткерлік ұғымына анықтама беріңкіреп сөйлеп отырған себебіміз бүгінде бұл сөздің әрі де, нәрі де кетіп, мазмұны сұйылып барады. Мойны министрге жеткен мемлекеттік қызметкерді «қайраткер» атап дабырайтамыз. Оның кейбірі ертеңіне сыбайлас жемқорлықпен ұсталып, сотталып кетіп жатады. Өкінішті!

Оу, сонша ту сыртынан таусыла сөйлерлік Жұмабек Тәшенев кім? Мен оны қаншалықты білемін?

Оның өмірбаянында шаруамыз жоқ. «Биография» - «география» жағымсыз ұғымдары бұл жерде жүрмейді. Сол бір сын сәтте қазақ жері үшін тұрыса алған, ұрысып, тұрысып – құрбан болған Жұмабек Тәшенев бағзыдағы Мөде десе болады. Мөде? Мөде тағлымы не айтады?

Мөде – түрік ұлт-ұлыстары бір-бірінен енші алыспаған бағзыда сұмдық ерлік жасаған қағанымыз! Ол не істеген?

Түрік тайпасы бейбіт күн кешіп жатады. Алып көрші сықсып қарап, әуселесін байқау мақсатында қағанның тақымындағы халықаралық өреде танымал қыл құйрық жүйрігін – Тайбурылды сұрайды. Қаған уәзір, ақылшы, кеңесшілерін жиып ақылдасады. «Не істейміз?». «Бермеу керек. Бұл бізді басынғаны көршілердің.» Уәзір біткен басын қайқайтып алған. Бөрінің сөзі бір жерден шығып тұр. Сонда Мөде айтыпты: Береміз! Қаншама желмен жарысқан жүйрік дегенімізбен сырты түкті, іші боқты хаюан. Хаюанға бола көршімен татулықты бұзбайық.

...Көрші ел тағы да аузын ашыпты. Қағанның сүйіктісін сұратыпты. Қаған жары. Қаған сүйіктісі. Алты құрылыққа аты шыққан сұлу. О, заманда, бұ заман бір елдің қағанының қатынын екінші елдің патшасы сұрағанды кім көрген? Қағанның жарлығымен жиналған уәзір біткеннің жанарынан от ұшқындапты. «Бермеңіз, тақсыр!», «Сүйекке таңба.»

Береміз! Қаншама жан тартып сүйер жарым болғанына қарамастан ел мүддесінен артық емес. Бейбіт тыныштық жолына құрбан.

Уәзірлер жағасын ұстапты!

... Сықсыған көршілер түріктің далиған кең байтақ жеріне сұғын қадапты.

Жер сұрапты. Уәзір біткен тақымындағы атын, қойнындағы қатынын көрші елге беріп жіберген қаған ием - иен жатқан жердің бір пұшпағы үшін бізді несіне бола жинап отыр? - деп күңкілдесіпті өзара. «Берейік! Берейік! Татулық, бейбіт өмір керек, берейік!» - десіпті олар бөрінің көтіндей шулап.

Сол сәт Мөде қаған қатты ашуланыпты.

Бұл не тантиғандарың? Тайбурылды берсем, Тайбурыл туған қасиетті түрік биесі тағы да бір жүйрік құлын туар – дедім. Қатынды (түрік тілінде «ханым» деген ұғымды білдіреді) берсем, түріктің алтын құрсақ әйелдері маған қатын болар бір қыз туар дедім. Ал, қай атаңнан көрдің ЖЕР туған қатынды?! ЖЕР – біздің анамыз. Өлеміз, тірілеміз, ұлтарактай да жер бермейміз түрік жерінен! Жер-Анамыз үшін жанымыз құрбан! Атқа қоныңдар! Халықты көтеріңдер!

Міне, Мөде қаған тағлымы!

Тарих спиральды қайталанады - деген сөзді жиі айтар еді Бейсекең – Бейсембай Кенжебайұлы! Үш жүз жыл боданбыз. Енді қанша? - деп аңырап отырар еді Бейсекең. Ел – ел болса ер туғызбай тұрмайды. Тек ердің тұрарын айт. Ердің ел үшін тұрысарын айт-деп термелейтін Бейсекең! Сөйтетін де осы жерде Жұмабек Тәшеневпен көрші тұрдық... деп бастап қайран ер туралы әңгімесін сабақтар еді. Сондағы айтары...

...Алматыда үй тапшы. Соғыстан кейінгі жылдар. Етегімізді енді жауып, еңсемізді енді көтеріп жатқан сәтіміз. Үкімет үй салды. Мына үйді салды (таяғымен алдымыздағы Калинин көшесіндегі көлбей салынған үйді көрсетті.).

«Кімге беру керек?», «Бірен-саран қазаққа, қалғанын орысқа беру керек. Өйтпесе халықтар достығына нұқсан келеді...» Жоғары жақтың ұйғарымы осындай болыпты. Сонда атаңа мың да бір рахмет Жұмабек «Қазақ зиялыларынан дүркін-дүркін айырылған халық. Ұлтты ұлт ететін, халықты халық ететін оның зиялы қауымы. Қазақ осы жылдар ішінде зиялыларынан түп-түгел айырылды десе болады. Зиялы буынды қалыптастырмай қалай ел, жұрт боламыз? Мына жаңа бітіп жатқан үйді негізінен қазақтың оқыған, танылып келе жатқан зиялыларына берейік. Жаңа буын зиялыларға бүгін қамқор бола алмасақ, ертең мына қоғамның жағдайын ойлайтын тегеурін танытар зиялы қауым қайдан шығады?»-депті. Сөйтіпті де әдебиет пен өнер, ғылымның таныла бастаған жастарына әлгі үйден пәтер бере бастапты...

Бейсекең үнінен күрсініс кетіп, түнеріңкі реңі ашыла бастағандай болады. Тарих терісінен қайталанған.

...1953 жылы КСРО алып империясының қан қасап «күн көсемі» И.В.Сталин өлді. Атуға жібере ме деген басым, алты ай үй қамағында отырып, Мәскеуге – Орталық Комитеттің Партиялық бақылау бөліміне хат жазып, ақталдым. Түрлі айла-шарғымен арақпаз Н.С.Хрушев билік басына келді. Келді де Ресей патшасының үш ғасыр жүзеге асыра алмаған, И.В.Сталиннің ерлерін асып, атып күйреткенімен түпкі көздеген мақсатына жете алмаған біржолата отарлау саясатына аз уақытта жетуді ойлады. Ол қазақтың жалпақ жатқан жерін алу. Әлсіресе де әлі өшпеген қазақтың рухын өшіру. Сарыарқаны Тың сылтауымен Ресейге берсе, мақталы өңір – шаруашылыққа тиімді деп Оңтүстік қазақстанды (Бостандықты) Өзбек ССР-не берсе...

Хрушев қанды шеңгелді салды келіп, салды келіп. КПСС Орталық Комитеті Бюросы атынан сөйлейді, үкім етеді. Бірақ, қағаз жүзінде болса да Лениндік КСРО-ға біріккен елдердің еріктілігі жөнінде декрет бар. Қағаз жүзінде ғана істейтін декретті, Қазақ ССР-і басшыларына қол қойдырып, бармақ бастырып алса жетіп жатыр. Халық тобыр, ел бодан. Одан ығудың, онымен санасудың керегі жоқ. Референдумның да керегі жоқ. Қазақ ССР-нің бірінші хатшысы мен Қазақ ССР Министрлер Советінің төрағасына «қол қой»-деп Орталық Комитетте жасалған келісім қағазын ұсынады. Бірінші хатшы қыпылдайды. Осы сәт Қазақ ССР Министрлер Советінің председателі (ол кезде солай) Жұмабек Тәшенев орнынан атып тұрыпты:

-Сіз не айтып тұрсыз, Никита Сергеевич Жер халықтікі. Мен уақытша ғана басшымын. Ата-бабамыз ақ найзаның үшімен, ақ білектің күшімен көзінің қарашығындай, анасының арындай адал қорғап келген жеріне басшы екенмін деп билік жүргізе алмаймын. Халықтың жеріне билік жүргізуге ешкімнің де, ешқайсысымыздың да хақымыз жоқ. Қол қоймаймын. «Қол қой» деп зорласаңыз халықаралық ұйымдарға шағынамын!-депті атып тұрып!

Өзімбілермен «нахал» Хрушев сасқалақтап қалыпты. Хрушев басқарған БЮРО сөйтіп нәтижесіз аяқталыпты. Қатер бұлтқа айналып қазақ даласының үстінде тұрып-тұрып сейіліпті...

Анау Сәбиттер Хрушевпен арақ ішкеніне мәз болып, «қыз ұзатамыз» деп Өзбекстанға жер беріп жатқанда Жұмабектің мынауы ерлік болды, айналайын! Ей, өзі де қуғын көрді ғой...Қызметінен қуылды. Шымкентке жер аударылды...

«Қазақ осындай ұлды көп тусайшы, шіркін!» Бейсекең кеудесін көтеріліп өркештеніп алды.

Әкедей әзіз Бейсекең әңгімесі менің есімнен кетер болмады. Тәшенев маған бейне ауыз әдебиетінің айтулы аңыз батырларындай болып елестеді. Шіркінді, бір көріп әңгімелесер ме еді?-деген журналистік аңсар биледі мені.

Исмайыл Юсупов есімді кісі болды. Ұлты ұйғыр. Алматының бір аумағында тұрдық. Ол тұрған бір үйді кезінде жазушы Қалтай Мұхамеджанов алғаны бар. Иә, сол Исмайыл аға күнде таңертең «Тереңкур» сейіл жолымен өзеншені жағалап «Айнабұлақ» кафесі орналасқан тау бөктеріне дейін сейілдеп жаяу барып оралатын. Денсаулық сақтау шаралары. Ұзақ өмір сүргісі келеді. Бейсекең үйінде тұрған кезімізде мен де «Тереңкурмен» сейілдейтінмін. Республика басқарып, дербес зейнеткерлікке шыққан азаматтардың бірсыпырасымен осы «Тереңкурмен» сейілдей жүріп араласқаным бар. Исмайыл Юсупов біздің Оңтүстік Қазақстанды басқарған, одан кейін Н.С.Хрушевтің жебеуімен Қазақ ССР-нің бірінші басшысы болған кісі. Төлебаев көшесінде, Мұхтар Әуезовтің үйінен төменгі буында (Шевченко көшесімен қиылыста) Сәбит Мұқановқа арнап үй салына бастаған. Үкіметтік жоба болғандықтан бірінші хатшы болып тағайындалған соң И.Юсупов Министрлер Советінің төрағасы Д.А.Қонаевқа «Сенің жазушыларыңа үй салып беремін бе, республика шаруашылығын көтеремін бе?» - деп мәселе қойған. Димекең Сәбеңе мұң шағып, халық жазушысы қатты ашуланып, бірінші хатшыны тықсырғаны ел аузында жүреді. (Кейін әлгі үй балабақшаға айналды.) Қысқасы ерігіп сейілдеп қайтарда жасы құралыптас бозбастар осындай сұраулар береді. Исмайыл ақаға қойылар сауалдың кейбірі Жұмабек Тәшеневке байланысты қойылады. Жүмекеңді ұнатар-ұнатпасын кім білсін, бірақ тұлғаны мойындап: «Ой, ондай ер қазақта бұрын-соңды болмаған ғой... Жүмекең хас батыр еді ғой... Батырлығы білімнен. Білімді еді ғой Жүмекең... Жүмекеңнің қадіріне бәріміз де жеткен жоқпыз...» - дегені мына құлағыммен естігенім бар.

Міне, осындай хас батыр дерлік адаммен Сәбит Мұқановтың шаңырағында Мәриям апайдың арқасында жолығып, әңгімелестім.

Мәриям апай менің қызығушылығымды аңғара ма, Сәбең жарықтықтың көзін көрген талай адамды сарсылып іздеп баратынымды, ғайыптан-тайып музейге келе қалса естелігін жаздырып алатынымды хош көре ме, әйтеуір үйіне көнекөздер келсе, мені шақырып отырады. Бұл жолы да солай болды. Шұғыл шақырды. Жедел жетіп бардым. Мәриям апай дастархан жайған. Төртбақ жуантық ер кісі отыр.

-Жұмабек ағаң. Сәбит ерекше жақсы көріп еді, Жүмекеңді-деді Мәриям апай.

-«Тәшенев?»-дей жаздап барып қалдым. – Шымкенттен келіп отыр ғой, ағай?

-Иә, Шымкенттен. Әңгімесін тыңдасын деп әдейі шақырттым, қарағым.

Көзінің тірісінде-ақ аңызға айналған Жұмабек Тәшеневті мен осылай, жазушы Сәбит Мұқановтың шаңырағында көріп, кездесіп, әңгімелесіп едім. Күнделік ақтарып әңгімесін емен отырып бір еркін жеткізермін әлі. Әл-әзір сабыр сақтай тұрайық...

... «Дәм айдаса қалма...» - деген. Шымкентте тұрармын, қызмет істермін деп сірә да ойлаған емен. Тағдыр айдап туған жерде бес жыл қызмет еттім. Сонда Жұмабек Тәшеневтің үйімен көрші тұрдық. Әйел, бала-шағасымен жолығып әңгімелестім. Әрине, бұл кезде Жұмекең бақилық! Жеңгейдің «Ағаң өзіне келгенде өкіметтен ештеңе сұрамайтын еді ғой. Шымкентте дұрыс үйді Брежневке тлифондап алғанмын»-деген үні құлағымда. Леонид Ильичтің өзі Қазақстанға телефондап: «Жұмабек Ахметовичке әлі күнге бір дұрыс пәтер берілмегені не қылғаны?...»-депті.

Шымкентте дұрыс үй? Дұрыс үй – мемлекет тарапынан жасалған жағдай! Жұмекең Қазақ ССР Министрлер Советі председателі қызметінен қазақтың жерін қорғаймын деп бір сәтте сыпырылып түсіп, Оңтүстік Қазақстанға облыстық атқару комитетінің бәленбайыншы орынбасары етіп жіберілген. Ол өзі де күткен жағдай болуы керек. Күйінішке берілмей, білек сыбана кірісіпті қызметіне. Бірақ, қайдан? Саптыаяққа қымыз құйып, сабынан қарауыл қаратып қойған... Одан «Қаракөл елтірісі зауыты директорының шаруашылық жөніндегі орынбасары» қызметіне сырғытылғын. Қызметтес болған жандармен әңгімелесіп жүремін. Жұмыс істетпеген. Ал, ол болса қызметті әріптестерінен тартып алып атқарады екен. Шеттеткен. Соған қарамай, жас кадрларды жанын салып тәрбиелейді екен, жарықтық. Шәкірттері көп. Көптің аузында әлі күнге жалқы, жадау күй кешкен қазақ саяси өмірінің хас батыры, тотолитарлық жүйе кезеңінің тар құрсауында ұлт мүддесі үшін тұрысқан, жаңа заманның МӨДЕСІ – ЖҰМАБЕК АХМЕТҰЛЫ ТӘШЕНЕВ!

Расында Жұмабек Тәшенев империяның отаршылдық саясаты тұмшалаған заманда бұлттан күнге жол ашқан ардағымыз, ұлы Абай айта беретін «единица» ғой. «Өңшең ноль» (Абай) өңкиіп аузына су толтырып алып отырғанда «единица» болмаса жағдай қалай болар еді? Тәшенев болмаса не боламыз сол жолы? Бүгін ойласаң жаның түршігеді. Сондай адамды да қадірлей алмадық-ау деп өкінесің.

Азамат Алашұлы аңдамадың,
Қымбатты арзан менен таңдамадың.
Түтікпен жаманыңды үріп-үріп,

Жақсыңды жаудай қылып олжаладың - деген Әбубәкір Кердерінің өлең жолдарының есіме түсіп отырғаны.

Тәшеневке кеше кеңестік кезеңде жағдай жасай алмадық. Отбасы Алматыға қоныс аударып, көшіп кеткелі бірсыпыра уақыт. Енді, ең болмаса тәуелсіздік алған бүгінгі күні Астана, Алматы, Шымкент қалаларында кісі бойы биік, еңселі ескерткіші қойылса жараспас па еді?! Бұдан он, тіпті жиырма жыл бұрын айтқан ұсынысымды бүгін тағы бір қайталауға тура келіп тұр... Бұрын радиодан айтып едім, бүгін баспасөзге жазып отырмын! Қазақ жерін басқыншы отаршылардан қорғап қалған Жұмабек Тәшенев қазақ халқы аман тұрғанда Жер-Ананың құшағында ғана емес, ЕЛ-АНАНЫҢ да құшағында жасауға тиісті ұлы тұлға! Қазақтың катепті қара нары, жаңа дәуірдің МӨДЕ-сі...

БАТЫЛДЫҚТЫҢ ҮЛГІСІ, ЕРЛІКТІҢ ЖАЛҒАСЫ

Алшанов Р.А.

Жоғары оқу орындары қауымдастығының Президенті,
«Тұран» университетінің ректоры, э.ғ.д., профессор
(Алматы, Қазақстан)

Бүгінгі өтіп жатқан Жұмабек Тәшеневтің 110 жылдығы өте маңызды іс-шара. Аты аңызға айналған Жүмекеңнің өмірі қазіргі ұрпаққа, әсіресе, жас буынға, студенттерге үлкен батылдық мектебінің үлгісі, ерліктің белгісі.

Тарихи орналасқан жеріміз, ғасырлар бойы тұрып жатқан мекеніміз - қазақтың жалғыз отаны. Көлемі жағынан әлемде 9 орын алғаны, жеріміз қылыштың ұшымен, білектің күшімен белгіленген. Талай батыр: Қабанбай, Наурызбай, Жалаңтөс бахадур, Ағыбай сияқты тағы көптеген ерлер осы отанымызды қорғай білді, ата-бабамыз көптеген соғыста қан төкті. Ал, одан ертеде, 2,5 мың жыл бұрын, (б.д. 530 жыл) Каспийдің оң жағалауында, Үзбой өзенінен ат шаптырым жерде массагет ханшайымы Тама Райс (Томирис) сақ жерлерін емін-еркін алам деген парс патшасы Кірдің 20 мыңдық әскерін сол дәуірде болмаған шайқаста сақтардың біріккен әскері тас-талқанын шығарып, басы қанға толған қарында өмірін аяқтағаны белгілі. Солардың ішінде 300 жылдан астам созылған жоңғарлармен қырғын айқас, арасында Қоқан, Хиуа хандықтарымен, Ресей империясымен арпалысқандардың ішінде Кенесары Қасымов, Исатай Тайманов, Махамбет Өтемісов есімдері халықтың арасында кең тараған. Қазақ соғысының бәрі - жер үшін, ел үшін.

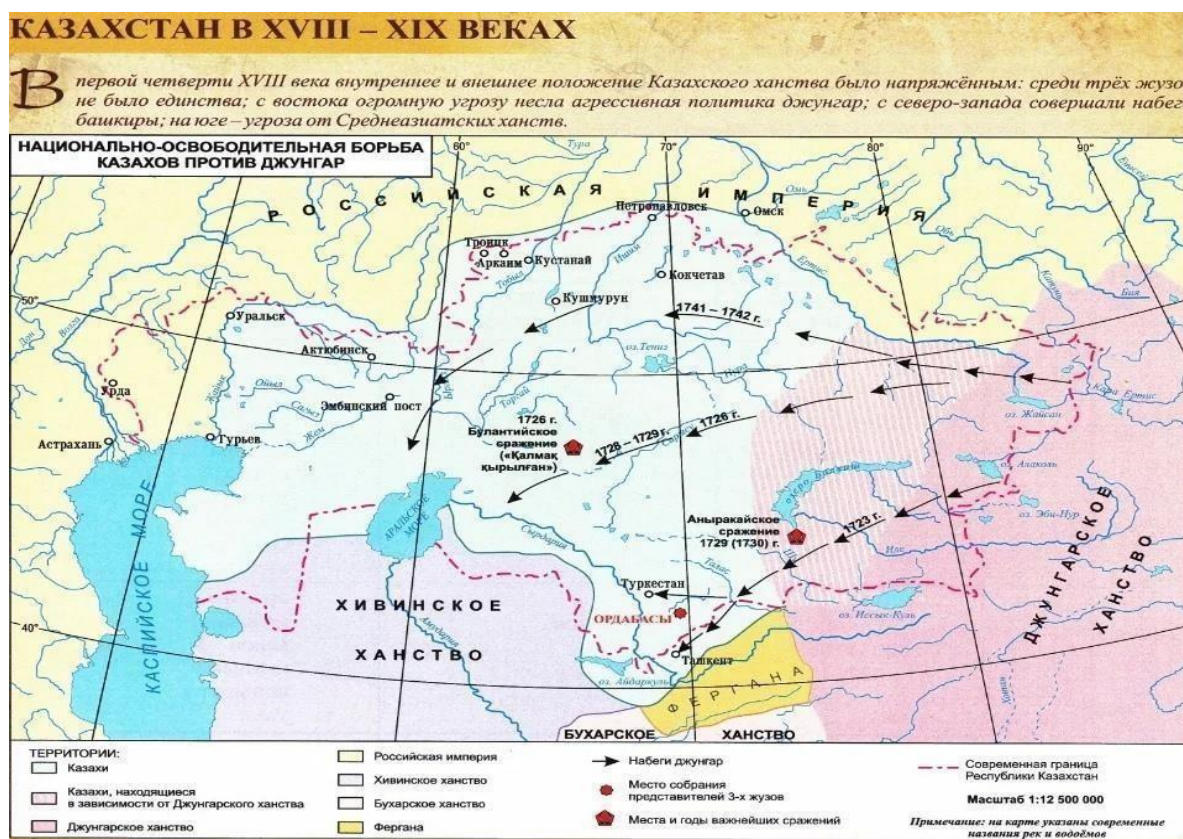

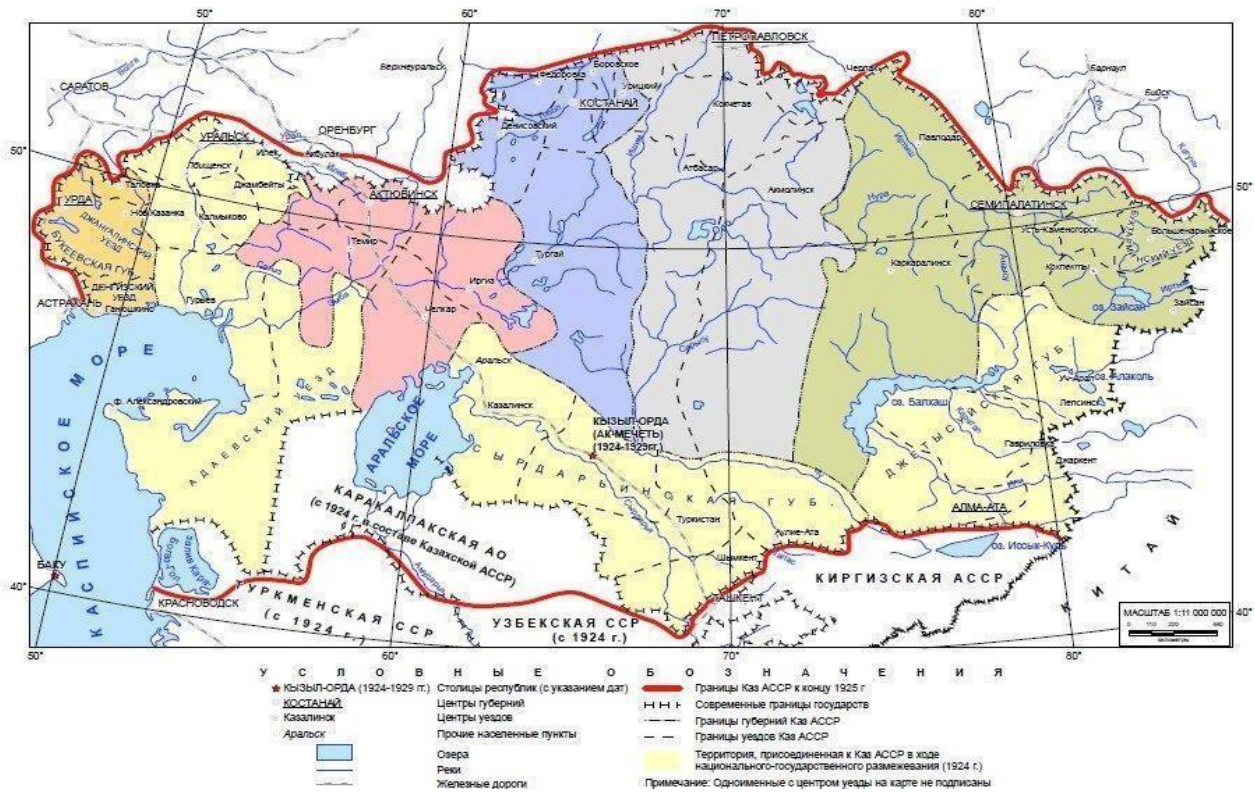

Темірші біраз жергілікті рулардың басын қосып, Орталық, Батыс, Солтүстік Шың жерлерінің көсемі болып сайланып, барлық Шың елдерінің ханы атағына ие болып, Шыңғыс хан атанды. Көрші тұрған найман, жалайыр, керей, уақ тағы басқа болашақ қазақ руларын қосып алған. Алтын орда кезінде Жошы ханның қол астында осылар болған. Орта Азия, Парс, Кавказ, Московия (Русь) бағындырылған елдердің ішінде болды.



Бүгінгі айтатын жағдай, Алаш орда болып, сол тудың астында біріккен азаматтардың есімдері: Әлихан Бөкейханов, Міржақып Дулатов, Ахмет Байтұрсынов, Әлімхан Ермеков. Қазан революциясы жеңгеннен кейін қазақ елінің 200 жылдан астам Ресей патшалығының бодандығынан айырылу мүмкіндігі туды. 1920 жылы 12 тамызда Алаш орданың көрнекті өкілдері Совет (Кеңес) үкіметінің бірінші басшысы Лениннің алдында Қазақ автономиясын

құру, оның аумағын бөліп шығару және бекіту жөнінде баяндама жасап, маңызды, шешуші пікірталасқа түсті.

Негізгі баяндаманы 29 жасар Әлімхан Ермеков жасап, Қазақ республикасының аумағына 3 467 922 текше километр жер кіруін дәлелдеді. Алғашқы жобада Қазақ автономиясының құрамына: Ферғана, Самарқан, Закаспий, Сырдарья, Семипалатинск, Ақмола, Торғай, Орал, Астрахан губерниялары мен облыстарының кіру керегі айтылды баяндамада. Дәлел ретінде осы аймақтардың 81 пайыз жерінде 5,5 миллион қазақ тұратынын жеткізді, олар осы өңірдің 54 пайыз тұрғыны болғаны туралы айтылды.

Пікірталас 14 күнге созылып, Халық комиссарлар кеңесінің төрағасы Ленин жағдай өте күрделігіне байланысты 12, 14, 18 мен 19 тамызда Қазақ автономиясының тағдыры шешіліп жатқан кезде, тікелей өзі жаңа ұлттық республика, автономиялар құру жөніндегі Орталық комиссияның отырысын басқарып, Алаш орданың ұсынысын, барлық күш-жігерін, беделін салып, оң шешімнің шығуына себепші болды. Осы кезде Атырау өңірін қосып алу туралы шешім қаулыға енгізірілді. Қиын сұрақтардың ішінде Сібір ревкомының солтүстік қазақ жерлеріне таласы тұрды. Үлкен арпалыстың арқасында 1921 жылы Ақмола, Семей облыстары Сибревкомының қарамағынан Қазақ автономиялық республикасының құрамына өтті. Нәтижесінде 26 тамызда 1920 жылы Қазақ (қырғыз) автономиясының құрылуы, жер көлемі, шекарасы жөнінде Ленин қол қойған тарихи декрет (бұйрық) шықты.

Қазақ жеріне үлкен қауіп - Н.С.Хрущевтің Совет Одағына билікке келуі, оның тың игерілгеннен кейін Қазақстанды бөлшектеймін деген ойлары. Біріншіден, бес солтүстік облыстарды республикалық басқарудан шығарып, орталыққа Москваға бағындыру жоспары болды. Ақмола, Қостанай, Солтүстік Қазақстан, Көкшетау, Павлодар облысын Целинный крайға біріктіріп, болашақта Қазақстаннан Крым секілді бөліп алу. Ал, Маңғыстау облысын екіге бөліп, Түркменстан мен Әзірбайжанға қосып беру. Оңтүстік Қазақстан облысының мақталы аудандарын Өзбекстанға өткізу жоспары болды.

Бұл Хрущевтің жоспарын Қонаев республика қолдамайтынын жеткізген, оны Анастас Микоян қолдаған. Жұмабек Тәшенев өкіметтің басшысы ретінде мүлдем қарсы болғаны белгілі. Хрущев өзі республикалық үкіметтің лауазымына дейін көтерген адамның қарсы болатынын күтпеген. «Сендер Саяси бюроның шешімдерін елемейтін не деген адамдарсыңдар» деп ашуланды, дейді Қонаев өзінің естеліктерінде.

Жұмабек Тәшенев ойындағы пікірін ашық білдіретін кісі болған. «Бетіне айтып тастаушы еді», - дейді замандастары. Ж.Тәшеневтің естелігінен: «Кешкі сағат 22.00, Қонаев телефон шалып, Н.С.Хрущев өзіне шақырғанын хабарлады. Сөзінің басында ұлт саясатының дұрыстығын айта келіп, жергілікті кадрлардың нашарлығына тоқталып, Н.С.Хрущев Қазақстанның шекарасын өзгерту қажеттілігіне көшті. Хрущевтің қайда бұрғанын сезініп, мен шорт кестім: «Никита Сергеевич, мұндай сұрақты шешу емес, талқыға салуға болмайды. Мен, сөзсіз, мүлдем қарсымын». Осы менің сөзімнен кейін Н.С.Хрущев қатты қызарып, көзі шарасынан шығып кете жаздады, кекештене бастады. «Сен кімсің, Политбюроның шешіміне қарсы шығатын! Сені біз үкімет басшысы деңгейіне

көтердік! Тіпті, бұл сұрақты біз сендерсіз-ақ шештік. Әзірше, біз сіздермен тек ақылдасып отырмыз». Мен тағы қайталадым, «Никита Сергеевич, ұлттық республикалардың шекарасын емін-еркін, қалай болса солай өзгертетін болсақ, онда республикалардың Конституциясы не үшін керек? Ешкімге, ешқандай ұйым, мекемеге республикалық Конституцияның ережесін өзгертуге мүмкіндік берілмеген!.. Ал, енді Конституцияның ережелері бұзылған жағдайда, біздер халықаралық ұйымдарға шығуға мәжбүр боламыз!». Совет үкіметінің басшысынан шыққан соң, маған Д.А.Қонаевтың айтқаны: «Әй, сен батыр екенсің!».

Бұл жерде не жатыр? 45 жастағы Қазақ министрлер кеңесінің төрағасы, республиканың лауазымына жаңа жеткен, үкіметтің құзіретінде не бар екенін жақсы білетіні, оның ішінде Конституцияның ережелерін жатқа білетіні айдан анық болды. Екіншіден, қалыптасқан табиғи өткір мінезі, ешнәрседен сескенбей, ашық айту қабілеті. Үшіншіден, Республикалық коммунистік партия ұйымын басқарып отырған Қонаевтың сол жерде үнсіз қалуы. Өз естеліктерінде Димекең: «Біз республиканы бөлшектеуге қарсы болдық» - дейді, мүмкін басқа жерде айтқан болуы керек. Қонаевтың мінезі басқа, Ташеновтың мінезі басқа болды.

Тәшенев бекерден бекер айтпаған, қалай Қазақ конституциясының жазылғаны, жер дауы қалай шешілгенін білгені сөзсіз, Алаш көсемдері қалай күрескені айтылмаса да, іштей кернеп тұрды ғой. Бар болғаны 30 жыл өткен, сиясы енді ғана кепкен Ленин қол қойған шешім Тәшеневтің көз алдында тұрған сияқты. Ал, Хрущев осы күрделі мәселені өте қауіпті саяси ойыншыққа айналдырды. Зардабын кейінгі ұрпақ шегуде. Ресей мен Украина арасындағы соғыс осыған куә.

Соның алдында 1954 жылы Қазақстанда тың жерлерді игеру қарқыны туралы Хрущевке қарсы шыққан Жұмабай Шаяхметов, Қазақстан компартиясының бірінші хатшысы міндетінен босатылған. Енді 6 жыл өткеннен кейін республиканың тағы бір басшысы Хрущевке қарсы шығып, Политбюроның шешіміне келіспеймін деп отыр.

Жалпы қазақтың тарихында батырлар қолына қару ұстап, ел үшін, жер үшін жанын қиюға барса, бейбіт заманда батыл азаматтар отан үшін, жер үшін өздерінің жеке басындағы тағдырын былай ысырып тастап, болашақта лауазымынан айырылу қаупі төнгеніне қарамай, аянбай күресті.

Ондай темірдей, ешнәрсеге қарамай, ерекше мінезді күрескерлер, қанымызға сіңген қасиеттерімен танымал болған ертеде алашордалылықтар Әлихан Бөкейханов, Міржақып Дулатов, Ахмет Байтұрсынов, Әлімхан Ермеков, кешегі Бауыржан Момышұлы, Жұмабай Шаяхметов, беріде 1986 жылы Колбин, Мендыбаев сияқтыларға қарсы шыққан Михаил Исиналиев, Марат Чорманов, Зиядин Мыңбаев тағы көптеген азаматтар бар. 1986 жылғы желтоқсанда қазақ жастарын, Қайрат Рысқұлбеков сияқты, көтеріліске шығарған осы еркіндік, болашақ егемендіктің рухы. Осылардың қатарында алтын әріппен жазылған Жұмабек Тәшеневтің аты тұр. Бұлардың бәрі ерекше тұлға, батыл күрескер, ел үшін зор табандылық көрсетіп, қаймықпай жер үшін арыстандай арпалысты.

Дер кезінде бұрыс шешімге қарсы шығып, ешнәрседен қаймықпай, ешкімнен сескенбей, ашық пікір айту, бұғып қалмай, Тәшеневтің нағыз қазақтың

батыры екенін дәлелдейді. Қазақ тарихында Жұмабек Тәшеневтің аты мәңгілік сақталады.

Қосып айта кететін нәрсе, мұндай күрес біздің тарихымызда ғасырлар бойы келе жатқан үрдіс. Мысал ретінде, көне заманнан сақталған аңыздар. Осыдан 3100-3150 жыл шамасында, ерте Тұран кезінде Сыр өзенінің оң жақ бетінде, Арыстан Аралға дейін орналасқан Пешене басшысының (патшасы) қарамағындағы жері. Оның әскері Мұғалжар тауларының сайларында арьялықтармен арпалысқан. Бір себебі - жайылымды ұлғайту. Шайқастан шаршап болған кезде екі әскер басшылары, аңызда айтылғандай, келіссөздер жүргізіп, бір шешімге келді. Жеребе тартып, арья жақтан бір садақшы мерген шығатын болды. Оның аты Эр екше (Ер екше, Ерекше). Таудың басына шығып (қазіргі Дау тауы болуы ықтимал), пешенеліктердің (кангарлық, қаңлылар) жағына садақтың оғын Ер екше кем дегенде, 500 -800 метр қашықтыққа атқан дейді аңызда. Содан кейін екі жақ оқ түскен жерден шекара болсын, бұдан былай рұқсатсыз бұл межеден өтпейміз деп келісімге келді. Шексіз соғыстан шаршаған Тұранның жерінде сол кездерде шекара жөнінде бірнеше келісім болған дейді аңызда. Бір кезде садақ атса, келесі кезде Тұр бұқаларын қайта-қайта жүргізіп, жер жыртып із қалдырғандай, межені белгілейтін болса, соңғы кезде бөгенелерді әктеп, шекара бойына тұрғызып жататын болған, ал ең кең пайдаланатын тәсілдерінің ішінде, шекараны өзендердің жағалауымен белгілеу. Тұранның батысында Еділ мен Жайық, ортада Сырдария, төменде Әмудария өзендерінің әр жағы мен бер жағы табиғи шекара болды.

Осы даулардың ішіндегі Шыңғыс хан ұлдары Жошы хан мен Шағатайдың бәсекелестігі. Кейбір зерттеушілердің пайымдауынша, Шыңғыс хан бай оңтүстік жерлерін, базарға толы, пайдалы сауда, баққа бай Шағатайға беріп, ал малға толған кең даланы Жошыға бұйырған. Іштегі тартыс, өкпе Жошының құпиялы себептермен анда қайтыс болуымен тоқталды, екі ұлының болашақта Отырар, Сауран, Ташкент жеріне арпалыс болуы мүмкіндігі солай шешілді. Мұның ертеден келе жатқан себебінің бірі Ташкент шаһары.

Бұл сауда қаласы үш мың жыл бұрын Тұран елінде, кейін Қаңлы мемлекетінде, ал бірнеше ғасыр бойы қазақ хандықтарының қарамағында болғандығы, осы өңірдегі халықтардың ортақ қаласы ретінде бүгінде тарихымыздың бірлігінің белгісі болып тұр.

Қазір заман өзгерді, халықтар дамыды, ұлттардың мүддесі өсті. Жұмабек Тәшеневтің, осыны биліктегілер ескеріп, жан-жақты ойланып, дұрыс саясат жүргізу керек деген талабы, өміріндегі ең басты емтихан болды, батылдығымен еліміздің басына түскен үлкен сынды зор абыроймен өткізді.

Жастарға осындай шара өте маңызды, отан үшін, жер үшін күрес оңай болған жоқ екенін білгені абзал, егемендік жолы оңайға түспегені, әлі де болса, сақ болу керек екені халықаралық жағдайының ахуалы оған дәлел.

Әдебиеттер тізімі:

1. С. Дүйсен, Қ. Еңсенов. Жұмабек Тәшенев: Ғылыми басылым. – Алматы: «Литера М» ЖШС, 2012. – 320 б.

2. Асан-ата Кәрішал. Шынжырда өткен жолбарыс. Сказ о закованном тигре. – Алматы: «Үш қиян», 2004. – 408 с.
3. Қазақтың қайсар қайраткері - Жұмабек Тәшенев. (Құраст. Сейітқали Дүйсен, Қанат Еңсенов). – Алматы, «Елтаным», 2015.
4. [Он говорил Хрущеву «нет»](#). газета «Караван». 7 сентября 2007.
5. Кунаев Д.А. От Сталина до Горбачева (В аспекте истории Казахстана). – Алматы: «Санат», 1994. – 352 с.
6. Алшанов Р.А. Жиырма мыңжылдықтың құпиясы. Ізденістер мен ашылымдар. Алматы. 2024. Тоғызыншы басылым.
7. Алшанов Р.А. Тұранның әскери тарихы. Алматы, 2024
8. Алшанов Р.А. Тұранбике (Тұрандот) тура

ҰЛЫ ТҰЛҒАНЫ АРДАҚ ТҰТАМЫЗ

Мырзалиев Бораш Смаилович

экономика ғылымдарының докторы, профессор, Халықаралық туризм және меймандостық университеті

(Түркістан, Қазақстан)

e-mail: borash.myrzaliyev@iuth.edu.kz

Аннотация. Мақалада қазақ халқына адал, ел игілігі жолында асқан жауапкершілікпен еңбек еткен қайраткер тұлға Жұмабек Ахметұлы Ташеневтің зейнеткерлікке шыққаннан кейінгі жылдары ғылыми-зерттеу жұмысымен айналысқан кезеңдері қарастырылған. Зерттеуде қандай қызмет атқарса да, қазақ елінің, ұлтының мұң-мұқтажын, абыройын, мүддесін есінен шығармай еңбек еткен тұстары бейнеленген. Сонымен қатар, ұлы тұлға туралы ресми әдебиеттер мен бұқаралық ақпарат құралдарында жарық көрмеген деректердің кейбір кезеңдері де сипатталған.

Кілт сөздер: Ұлы тұлға, ұлт мақтанышы, мемлекет қайраткері, ел болашағы, экономикалық даму.

Аннотация. В статье рассматриваются периоды научного поиска Жумабека Ахметовича Ташенева, выдающегося деятеля, преданного казахскому народу и с большой ответственностью трудившегося на благо страны, в годы после его ухода на пенсию. В исследовании отражены аспекты его деятельности, независимо от занимаемой должности, не забывая при этом о нуждах, достоинстве и интересах казахского народа и нации. Кроме того, описываются некоторые периоды сведений о великой личности, не опубликованные в официальной литературе и средствах массовой информации.

Ключевые слова: Великая личность, гордость нации, государственный деятель, будущее страны, экономическое развитие.

Annotation. The article examines the periods of scientific research of Zhumabek Akhmetovich Tashenev, an outstanding figure devoted to the Kazakh people

and working with great responsibility for the benefit of the country, in the years after his retirement. The study reflects aspects of his activities, regardless of the position he held, without forgetting the needs, dignity and interests of the Kazakh people and nation. In addition, some periods of information about the great personality, not published in official literature and the media, are described.

Key words: A great personality, the pride of the nation, a statesman, the future of the country, economic development.

Көрнекті қоғам және мемлекет қайраткері, XX ғасырда өмір кешкен қазақ халқының адал перзенті, бұл дүниеде шындық пен әділдікті ту еткен, ұлт тағдырын өз тағдырынан биік қойып, халық үшін орасан зор, тарихи мәні орасан терең іс-әрекетке барған, аса жауапты тарихи сәттерде ел тағдырына айрықша көңіл бөлген, отаны үшін асқан ерлік көрсеткен ұлттың мақтанышы Жұмабек Ахметұлы Ташенев өз уақытысында өзінің әділдік бағасын алмаған ұлт тұлғаларының бірі екендігі бәрімізге мәлім.

Ж.А.Ташенев республиканың саяси, экономикалық және мәдени дамуына басшылық еткен жылдары Қазақ мемлекетінің аумақтық тұтастығын сақтауға өлшеусіз үлес қосты. Кеңес заманында жоғары лауазымды қызметте жүрсе де, қазыналы қазақ жерінің тұтастығын ойлап, ел ертеңі үшін өмір сүрген саусақпен санарлық азаматтардың бірі және бірегейі еді.

Кейінгі жылдары әртүрлі басылымдарда, оның ішінде, аз да болса интернет желісінде Жұмабек Ахметұлы Ташенев туралы мақалалар жарық көріп келеді. Бірақ зейнеткерлікке шығарып жібергеннен кейінгі елге жасаған қызметтері туралы деректер жоқтың қасы. Сол жазылмай кеткен кезеңдерді толықтыру үшін ол кісімен сол жылдары мен Шымкентте «Қаракөл» ғылыми-өндірістік бірлестігінде» (НПО «Каракуль») бірге жұмыс істеп, шамалы уақыт қызмет төңірегінде араласқаным бар еді.

Ашықтықтың жоқтығынан болар, саясаттың сол уақыттағы солақай саясаттың нәтижесі болар, кейін білдік, институт деңгейінде емес, тіпті Қазақстан және Кеңестер Одағына белгілі азаматтардың бірі Жұмабек Ахметұлы Ташенев еліміздің тарихына мәңгілік енетінін күннің туатындығын, сол дәуірде өмір сүрген жастар білмейтін еді. Ол кісі біздің ғылыми-зерттеу институты «Қаракөл» ғылыми-өндірістік бірлестік құрылғаннан кейін бас директордың экономика жөніндегі орынбасары қызметіне келген болатын.

Мен сол кезеңде «Қаракөл» ғылыми-өндірістік бірлестігі «Экономика және өндірісті ұйымдастыру» бөлімін басқарып жүргенмін.

Жұмабек Ахметұлы республикамызда жер мәселелері бойынша еліміздің басқа басшыларынан айырмашылығы сол уақыттағы «қылышынан қаны тамып тұрған» мемлекет басшысы Н.С.Хрущевқа қарсы сөйлеп, өзінің пікірін айта алған қазақтың асыл азаматын бүкіл ел білгенімен, ресми бұқаралық ақпараттық басылымдарда ол туралы қазіргі уақыттың өзінде де онша көп жазыла бермей келеді.

Жұмабек Ахметович «Қаракөл» ғылыми-өндірістік бірлестікте көп уақыт қызмет істемесе де, сол кезеңнің ішінде өзінің білімі, біліктілігі, іскерлігі және басқару стилімен ұжымға етене таныс болғанының куәсі болдым.

Ол кісімен жұмыста бізді ресми таныстырғанша 2-3 күн бұрын кездейсоқ кездесіп қалғаным бар. Біздің отбасымыз Шымкенттің орталығында орналасқан Ильич көшесінің (қазіргі Ш.Қалдаяқов) бас жағында (Жангелдин көшесінің қиылысы) тұратынбыз. Үйдің қарсы жағындағы көп қабатты үйдің бірінші этажында «Политическая книга» атты кітап магазині болатын. Магазінге жаңа кітаптар жиі түсіп тұратын болғандықтан мен де аптасына бір кіріп, кітаптармен танысып жүретінмін. Бір қарасам жанымда кітаптарды парақтап тұрған, бұрын таныс емес, сымбатты, мығым денелі, орташа бойлы кісі тұр екен. Байқамай қолынан бір кітапты түсіріп алды да, маған қарап «ана кітапты неге көтеріп қоймайсың», - дегенде, мен де «кітапты кім түсірсе, сол көтеріп қойсын», - деп жауап бердім. Ол кісі маған бір қарады да, шамалы иіліп, еденде жатқан кітапты қолына алып, полкаға қойды да магазиннен шығып кетті.

Бір-екі күннен кейін біздің «Қаракөл» ғылыми-өндірістік бірлестігінің» бас директоры Х.И.Укбаев жиналыс жасап, бірлестікке бас директордың экономика жөніндегі орынбасары қызметіне жаңадан келген Жұмабек Ахметұлы Ташеневты таныстырды. Қарасам, еліміздің мақтанышы болып жүрген азамат, кітап магазинде кездестірген кісім Жұмабек Ахметұлы Ташенев екенін білгенімде айтқан сөздерім үшін жерге кіріп кете жаздадым.

Кейінірек, мен үлкен басшы қызметін атқармасам да, әртүрлі жұмыстармен, кейде қол қойғызуға, кеңес сұрауға кабинетіне барып тұратынмын. Ол кісі еш уақытта магазинде болған ыңғайсыз жағдайды еске алған емес. Бір келгенімде, қол қоятын қағазыңды тастап кет, «бумага должна поумнеть», - деген Жұмабек ағамыздың жұмбақ сөзінің жауабын біраз ойланып, тапқаным бар.

Жалпы Жұмабек Ахметұлы бізге жұмбақтап сөйлегенді тәжірибесіне алған сияқты болып көрінетін. Мүмкін бізді сынау үшін бе, әлде өз табиғатында бар ма, жоқ басынан өткен жағдайларды жұрт сарапқа салмасын деді ме, әйтеуір өз басым айтқан сөздерінің жауабын ұзақ ойланатынмын.

Бірде мен экономика бөлімін басқарып жүргенімде, Жұмабек Ахметұлы жиналыс жасап, барлық бас мамандар мен ғылыми-зерттеу құрылымдардың меңгерушілерін шақырып, Латын Америкасы мен Африкадан институтқа шөл және шөлейт аймақтарды игеру бойынша тәжірибе алмасуға келе жатқан делегацияларға жаман жағынан көзге түспеу жөнінде ескерту жасап, коридорларға шығып топ-топ болып тұрмауды, босқа жиналып сөйлеспеуді, рұқсат етілмеген жерлерде темекі шекпеуді, әжетханаларды таза ұстауды және сол сияқты басқа да тәртіпті сақтауды ескертіп, бәрімізге шыға беруге рұқсат берді. Кабинетке кіргенім сол еді, телефон шылдырады да Ж.Ташеневтың хатшысы қайтадан жиналысқа шақырып жатқанын хабарлады.

Біз жалпы Ж.Ташеневтың жиналыс өткізетін тәртібін білетінбіз. Ол кісі жиналысты ұзақ жүргізбейтін, барлық уақытта нақты, түсінікті, әрі қысқада нұсқа өткізетін. Өзі қызмет барысында араласқан, әсіресе үлкен кісілердің аты-жөнін ашық айта бермейтінін де білетінбіз.

Барлық бөлім басшылары топырлап Ж.Ташеневтың кабинетіне қайта кірдік. Жиналғаннан кейін ол кісі: «Знаете, с чего начнется культура?. Культура начинается с гардероба и туалета», - деп сөзіне шамалы кідіріс жасап алып, әңгімесін әрі қарай жалғастырды: «Во время целины с одним большим человеком

объезжали многие зерновые совхозы, с целью оказания практической помощи. Ехали по целине около 3-х часов, приехали в контору одного совхоза. Уже был вечер, мы решили переночевать здесь, и большой человек вышел в туалет около конторы. И вернувшись оттуда, он сказал, что здесь не будем ночевать, поедем в следующее хозяйство», - не айтар екен деп маған қарады. Мен «почему?», деп сұрағанымда, ол кісі «здесь туалет плохой», - деп жауап берді. Бәріміздің бетімізге бір қарап алып, Жұмабек Ахметұлы сөзін жалғастырып: «Знаете ли, кто был директором этого совхоза?,- деп тағы бізге сұрақ қойғандай болды. Қайдан білеміз, сол уақытта аты аталмаған, белгісіз совхоздың директорының кім екенін, біз іштей таң қалып отырмыз. Жиналыста отырғандардың тыныштық сақтағаны соншалық, кабинетінде ұшқан шыбынның дауысы естілетіндей жағдайға келді. Шамалы үзілістен кейін, ағамыз дауысын шамалы көтеріп: «Директором этого совхоза был товарищ Рамазанов» дегенде бәрімізден «уһ» деген дыбыс шыққандай болды [1].

Сонымен бұл совхозға қонбай, түн болса да келесі совхозға жүріп кеттік. Кейін жиналыстан шыққан соң, ол кісі «большой человек» деп атаған адамның кім екенін іздей бастадық. Жиналыста Жұмабек Ахметовичтен «большой человек» кім еді деп сұрауға батылымыз жетпеді. Біздің ойымызша, тың жерлерді игеру кезінде Н.С.Хрущев машинамен жүріп, совхоздарды аралағанын есіткен емеспіз. Демек, ол кісі Қазақ ССР партия комитетінің бірінші хатшысы Д.А.Қонаев болар деп топшыладық.

Тағы бірде өзі өткізген кезекті мәжілісте «Қаракөл» ғылыми-өндірістік бірлестікке кіретін совхоздар арасында уақытша жерді пайдалану бойынша шешілмей келе жатқан мәселені қарауда бас агроном Тасбалта деген ағамызға былай дегені бар: «Слушай, когда шел спорный вопрос о земле, один большой человек сказал «ты, Ташенев, оказывается дурак», - деді де мәселені жиналыстан кейін өзінің шешіп беретінін хабарлап, оған қатысы жоқ қызметкерлердің жұмыстарына кете беруіне рұқсат берген болатын. Сондағы «большой человек» Н.С.Хрущев екенін жұрттың бәріне айтпаса да түсінікті болды.

Ж.А.Тәшенев үлкен қызмет істеп жүрген кездерінде де ғылыми жұмыспен айналысып, 1962 жылы экономика ғылымдарының кандидаты ғылыми дәрежесін алады. Жұмабек Ахметұлы біздің НПО «Каракуль» бірлестігінде жұмыс істеп жүрген кездерінде докторлық диссертациясын қолға алып, оны қорғауға дайындап үлгерді.

Кейде әттең-ай аға, сол ер, қайтпас мінезіңнен көп таяқ жедің-ау, сонда да өз арынды аттап кетпедің деп жүреміз. Сол докторлық диссертациясын жазып жүргенде, ол кісінің біздің экономика бөліміне тапсырма беріп, жұмысының барлығын болмаса да бестен төрт бөлімін жаздыртып алуға толық мүмкіндігі бар еді. Бірақ ол жұмысын өзі жазды. Тек бізден де оны екінші рет «зейнеткерлікке» шығарып, Шымкент облыстық ғылыми-техникалық ақпарат орталығының (ЦНТИ) директоры қызметіне ауысып кеткеннен кейін бір күні маған телефон шалды. Мен ол кезде бірлестіктің ғылыми жұмыстары бойынша экономика бөлімінің меңгерушісі қызметін атқарып жүргенмін.

Телефонмен сонда Жұмабек Ахметұлы бірінші рет өтініш айтты. Маған көп жерде інім деп сөйлейтін. Сондағы өтініші, шамалы ғана қаракөл қой

шаруашылығы бойынша статистикалық көрсеткіштер. «Інім, қанша уақытта дайындап бере аласың»,- деді. Мен айттым, көп емес, екі-үш күнде деп жауап бердім. «Сен асықпа, маған бір аптада дайындап берсең болады, мен өзім телефон соғамын»,- деп телефонын қойды. Шындығында, мен айтқан уақытан бұрын дайындап, столымның үстіне қойып, сұраған кезде беремін дегенмін. Ұмытпасам бұл әңгіме сәуір айының соңында болған еді. Ортада 1-2 май мейрамдары өтті, 9 май жақындап қалды, не болды деп ойланып жүргенімде 8 май күні күндіз сағат 12-лерде телефон соқты да, маған «Інім, айып етпейсің, мен шоферымды бір жаққа жұмсап жіберіп едім, өткендегі қағаздарды өзің алып келіп бере аласың ба?»- деді. Мен қазір апарып беремін дедім де, қағаздарымды қолыма алып, институт ғимаратынан шығып кеттім.

Баратын жерім алыс емес, біздің институт қазіргі Аль-Фараби алаңынан (бұрынғы Ленин алаңы), жаяу пединституттың алдына орналасқан ЦНТИ-дің кеңсесіне 10-15 минут шамасында жетіп бардым. Келсем, 9 май мерекесінің алдында, сол мекемеден зейнеткерлікке шыққан ақсақалдарға кабинетінде шай беріп жатқан екен. Біз бұрыннан ол кісінің қалай қабылдайтынын білетінбіз, алдымен хатшысына аты-жөніңді, сосын келген жұмысыңның мазмұнын айтасың. Хатшы сенің айтқаныңды ол кісіге телефон арқылы айтатын. Бұл жолы да солай болды. Арада бес минуттай уақыт өткеннен соң, ол кісі қонақтарын шығарып салып, мені кірсін деді.

Кабинетінде мейрамдық стол жайылған екен, артық ештеңе жоқ, тек жеміс-жидек, қолдан пісірілген тағамдар, шай, кофе. Мені де столға шақырып, хатшысы бір бокал кофе құйып берді. Өзі менің алып келген қағаздарымды бірсыпыра қарап шықты да, маған рахметін айтып, егер өзіне қажет, орындай алмайтын жұмыстарың болып қалса, ұялмай маған айта бер, қолымнан келсе жәрдем беремін деді. Мен ұялып, көп отыра алмадым, кофемді ішіп болдым да, сізге қажетті статистикалық материалдар керек болса, маған айта беріңіз, экономика бөлімінде қызметкерлер жеткілікті, тез арада жасап береміз дедім. Кейінірек ойлап жүрдім, статистикалық материалдар туралы дұрыс айттым ба, немесе ол кісінің намысына тиіп кеттім бе, себебі одан кейін, ондай өтініш жасаған емес.

Мен шығып бара жатқанымда маған қарап тұрып тағы да бір жұмбақ сұрағын қойды: «Сенің ақымақ директорың осыны біле ме?!»,- деді. Мен індемей, қоштасып шығып кеттім. Жолда жұмысқа қайтып бара жатып ағамыздың бұл не деген сөзі екен деп, барғанша ойданып, шешуін таба алмай көпке дейін ал-сал болып жүрдім. Кейін бұл жұмбақтың шешуін өзімше тапқандай болдым.

Біздің бас директор Х.И.Укбаевтан оған тікелей баратын адамдардың саны көбейіп кетті ме, әлде жұмыс істеуіне мүмкіндік бермей қойды ма, Жұмабек ағамызды көп ұзамай Шымкент облыстық ғылыми-техникалық ақпарат орталығының (ЦНТИ) директоры болып кетуіне атсалысқанға ұқсайды деген әңгіме шықты. ЦНТИ бұрынғы қызмет еткен «Қаракөл» бірлестігі сияқты аса маңызды, үлкен мекеме еместін. Өндіріске енгізіледі деген қысқа мақалалар жариялайтын және құрамында кішігірім ғылыми-техникалық кітапханасы

болатын. Бірақ, Жұмабек Ахметұлы кіші мекеме болса да, оның бірінші басшысы болып біраз жыл жұмыс істеді.

Сондағы маған берген «жұмбақ сұрағының» жауабы «сенің ақымақ директорың үлкендерді сыйлай біле ме» дегені шығар деп топшыладым. Өйткені сол кезде біздің бас директордың жасы 40-тардың шамасында болатын.

Жұмабек Ахметұлы ақыры докторлық жұмысын бітіріп, Москваның бір институтының диссертациялық кеңесіне тапсырғанын кейінірек есіттім. Онда жұмысын кеңеске қабылдап, алдын-ала қорғау кезінде қатысқан адамдар жыр қылып айтып келді.

Алдын-ала қорғау кезінде ол кісі баяндамасын жасап болғаннан кейін барлық сұрақтарға нақты да жақсы жауап берген. Соңында індемей отырған бір профессор қырсық сұрақ қойып, бәрін бүлдірген көрінеді. Сол профессор Жұмабек Ахметовичтің ғылым саласында ұзақ уақыт жұмыс істемегендігін негізге алып мынадай арандатушылық сұрақ қойған: «Скажите, пожалуйста, кто написал диссертацию?»,- дегенде тік мінезді ағамыз өзінің әкімгершілік дауысымен, қасқайып тұрып, мынадай жауап қайтарыпты: «Откройте, пожалуйста титульный лист диссертации, там указано кто написал»,- депті. Содан кейін Жұмабек Ахметовичтің жауабы жаңағы қырсық профессордың бір жеріне қатты тиіп кеткен бе, сұрақтарды үйіп-төгіп беріп, алдын-ала қорғауда отырған ғылыми қызметкерлердің барлығын өзіне қаратып алып, дауысқа салғанда, көбісі теріс дауыс берген көрінеді.

Жұмабек Ахметович сұрақ берушінің ығына жығылып, мен кейінгі жылдары ғылыми-зерттеу институтында қызмет істедім, кандидаттық диссертация қорғағаннан кейін 20 жылдың төңірегінде 3-4 кітап, 70-тен аса мақала жаздым деп жауап бергенде ештеңе жоқ, алдын-ала қорғаудан сәтті өтіп, мүмкін негізгі кеңесте қорғап, экономика ғылымдарының докторы дәрежесін алар ма еді, жоқ ол Ташенев - өр мінезді, ақиқат пен шындықты белінен басып тұрып айтатын. Сонымен Жұмабек ағамыз, докторлық диссертациясын қорғамай ауылға қайтып кеткен.

Тағы да бір есте қалған жағдай. Мен бір жедел шаруалармен Москваға баратын болдым, аэровокзалға келсем жақын күндерге билет жоқ деді. Енді не істеймін деп тұрғанда есіме Жұмабек Ахметовичтің «ұялмай маған айта бер, қолымнан келсе жәрдем беремін»,- деген сөзі түсіп, ол кісінің жұмысына барып, билет туралы өтініш жасадым. Ағамыз дереу біреуге телефон соқты да, онымен келісіп, мені аэропорттың бастығына менің атымнан барып жолығасың, нәтижесін маған телефонмен айтарсың деп шығарып салды. Аэропортқа келіп, бастығына жолықтым. Ол маған қызықтап қарап тұрып: «Ой, сен жас бала екенсің ғой, Жұмекең бір үлкен кісі барады, соған Москваға билет тауып бер»,- деген еді. Сөйтіп, ағамыз айтқан «үлкен кісіге» мекеменің басшысы билет алып бергені бар. Міне, бүкіл елдің арыстай ағасы және көп азаматтарға адал ұстаз бола білген Жұмабек ағамызбен шамалы да болса қарым-қатынасымыз осылай өрбіген еді деп жастарға үнемі айтып жүремін.

Жұмабек Ахметұлы Ташенев туралы ресми бұқаралық ақпарат құралдары мен әлеуметтік желілерде жарияланып жүрген материалдарда оның зейнетке шыққаннан кейінгі қызметі туралы деректер жоқтың қасы. Кейбір

анықтамаларда Жұмабек Ахметұлы зейнетке шыққаннан кейін ғылыми мекемелерде жұмыс істеді деген бірлі-жарым мәліметтер бар. Шындығында, мемлекеттік қызметтен босатылғаннан кейін де Жұмабек Ахметұлы еліміздің экономикасын көтеруге айтарлықтай үлес қосқандығына мен шамалы уақыт болса да, бірге бір мекемеде қызмет істеген азамат ретінде ол кісінің жұмыс жүргізудің дара іс-әрекеті мен дербес ойлау және сөйлеу стилдеріне куә болдым.

Жұмабек Ахметұлы Шымкент облысы атқару комитеті төрағасының орынбасары қызметінде жұмыс істеп жүргенде зейнеткерлікке шығарып жіберіп, басқа жұмыс бермеген сол уақыттағы обкомның бірінші хатшысы, өзінің жерлесі Аманулла Губайдуллаевич Рамазанов деп есітетінбіз. Одан бұрынғы Шымкент облысы партия комитетінің бірінші хатшысы В.А.Ливенцов Жұмабек Ахметовичті онша жақсы көрмесе де, оны ағамыздың мысы басып, онша қарсы келе бермейді дейтін олардың қарым-қатынасын білетін кейбір азаматтар.

Ж.Ташеневтың іскерлігін өз ұлтымыз кейбір өкілдері мойындамасада, өзінен жоғары тұрған Шымкент облыстық партия комитетінің бірінші хатшысы В.А.Ливенцовтың өзі мойындаған екен.

Біраз болды, мен Дахан Шөкширұлы Жәмші деген азаматтың интернетте жарияланған мақаласын оқи отырып, оның Кәрішал Асан Атаның «Шынжырда өткен жолбарыс, артындағы халқынан мың алғыс...» жазбасынан қысқартылып өңделді деген еңбегінде Шымкент облысы партия комитетінің бірінші хатшысы В.А.Ливенцовпен болған әңгімесінде жоғарыда айтылған тұжырымдаманы дәлелдейді [2].

Жоғарда атап өткен Шымкент облысының бірінші хатшысы В.А. Ливенцов, бірде Ж.Ташеневты шақыртып алып, реніш білдіреді: - Скажите пожалуйста, Жумабек Ахметович, почему все посетители идут к вам, а не обком?! - деп, наразылық танытады. Жүкең тайсалмай: - Я их не приглашаю к себе. Люди сами приходят. Наверное, они не хотят бюрократических волокит. Потому что они идут туда, где конкретно решаются их вопросы, - деп, алып жайлап: – Видимо, работникам Обкома надо будет совершенствовать свою деловитость и дееспособность?! – десе керек. В.А. Ливенцов 1964 жылы желтоқсанда КПСС ОК-нің хатшысы Титовтың көзінше Қазақстан Компартиясы Орталық Коитетінің пленумы мәжілісінде айтқанын Асан Ата былай келтіріпті. Как известно, Хрущев самовольно сняв предсовмина Казахстана Ж.А.Ташенева прислал его к нам заместителем облисполкома, дабы поиздеваться над строптивостью опального премьера. Однако, товарищ Ташенев благодаря своим незаурядным способностям и честности стал ныне самым уважаемым человека на юге Казахстана?» [3].

Тың игеру кезінде Көкшетау облысында совхоз директоры, кейін аудан, Тың өлкесі аткомының бірінші орынбасары, Қырғызстан Министрлер кеңесінің бірінші орынбасары, КПСС ОК инспекторы, Украинаның Полтава обкомның бірінші хатшысы болған Ф.Моргун деген лауазым иесі азамат, өзінің естелік кітабында Ж. Ташеневтің іскерлігін жоғары бағалап жазған. Бір емес, екі бірдей өзге ұлттың лауазым иесі Жұмабек Ахметұлын төбесіне көтере мақтауын тектен-тек емес қой.

Тағы бір ерлігі... Тағыда Кәрішал Аса Атаға жүгінейік: – СОКП - ның XX съезінен кейін Л.И. Брежнев СОКП ОК хатшысы болып тағайындалады. Артынша И.Брежнев Алматыға келіп КП ОК бюросын өткізіп өз орны, бірінші хатшылыққа И.Яковлев, екіншіге Н.Журинді отырғызбақ болады. Осы кезде бюро мүшелері қазақтар үнсіз қалады. Басынуға шыдамаған Ж.Тәшенев суырылып шығып: - «Қазақстандағы игерілген тың жер, одан өндірген астық көлемі әлемге әйгілі. Бұл күрделі өзгерістерді жүзеге асыруға қазақ халқы, партия ұйымы тәрбиелеген кадрлар өздерінің қаблетін көрсетті. Миллиондаған адамдар келіп, жүздеген совхоздар пайда болды. Оларға орысша атаулар берілді. Оған қазақтардың қарсылықтары болмады. Үлкен істе талай саңылақтар өсті. Аудан облыстарда орталық аппаратта, министрліктерде екінші хатшылыққа лайық қазақ азаматтары аз емес. Мына отырған ОК-ның ауылшаруашылығы жөніндегі хатшысы Фазыл Кәрібжанов кімнен кем. Ол екінші хатшылыққа жарамайма?. Осындай дайын кадрларды көзге ілмеу мені таң қалдырады. Мен мұны қазақ кадрларын білгісі келмегендік, не оларға сенімсіздік таныту деп түсінемін. Бірінші, екінші хатшылық қызметке қазақ кадрларын жолатпау белгілі бір дәстүрге айнала бастады.

Ақмола, Көкшетау, Қостанай, Павлодар, Солтүстік Қазақстан сияқты бес облысты біріктіріп «Тың өлкесі» аймағын құрып Ресейге қосу туралы саясат ұстанған Н.Хрущев, өлкені басқаруға Т.И.Соколов деген, өз адамын жібереді. Т.Соколов Н.Хрущевке сеніп, Қазақстан басшыларына бағынбай мінез көрсетеді. Москваға қараймыз деген желеу айтып, бюджетті жоспарлауға қажет маңызды мәлімет беруден бас тартады. Т.Соколовтың әрекетіне ашынған Ж. Ташенов Целиноградқа келіп, өлке басшысының о жар қылығына қатаң сөгіс береді. Кемшілік екінші рет қайталанса басшыны орнынан алып 24 сағат ішінде Қазақстаннан қуып шығатынын ескертіп, «Тың өлкесі» ешқашан Ресейге берілмейтінін шегелеп тұрып айтады. Бұл 1960 жылдың күзі екен.

Сол жылдары Министрлер кеңесінде келер жылы елді өркендету жоспарын келісу жиынында Тың өлкелік атқару комитетінің төрағасының бірінші орынбасары А.И.Козлов мінберден: «Біз сіздерден ештеңе сұрамаймыз. Тек, Мәскеудің бөлгеніне тимесеңіздер болғаны» - десе керек. Сонда Жұмабек Ахметұлы оны тоқтатып қойып: - Тың өлкесі Қазақстанның құрамында, Қазақстанды елдегі Орталық партия комитеті мен Үкіметі басқарады. Сіз сол партияға мүшесіз. Сіз осы басымшылығыңызды қоймасаңыз, партиядан шығарып, орныңыздан аламыз. Содан соң, барсаңызда арыздана беріңіз» - деп, шорт кеседі. Мұндайды күтпеген А.Козлов салбырай қалып Ж.Ташеневтен кешірім сұрайды. Осы жиында «Тың өлкесі», яғни Қазақстанның бес облысы Ресейге берілмейтіні, бұл жайында қайта сөз қозғамауды қатаң ескертеді [2].

Алаштың ардақтысы атанған, мемлекет қайраткері Жұмабек Ахметұлының халқына сіңірген еңбегі, ата бабасының білектің күші, найзаның ұшымен қорғап қалған ата жұртының бір пұшпағында жатқа бермеген, ерлік ісін бағалау, келешекке жалғастыру бүгінгі ұрпақтың парызы. Елін бөлшектетпеген Ж.Тәшеневтің әрекеті, оның берекеті болмаса Қазақстан бүгін әлемдегі жер көлемі жағынан тоғызыншы мемлекет болуы, әлде қалай болар еді.

Жұмабек Ташенев – қазақ халқының ардақты да, асыл ұлдарының бірі. Ол Қазақстан мемлекетінің дамуына үлкен үлес қосқан көрнекті тұлға екені баршамызға мәлім. Дегенмен «Қазақ халқының тарихындағы ұлы тұлғалар» атты шығармаға Тұмар - (Томирис) (ж.ж.с.д. 570-520) ханшадан бастан бүгінгі күнге дейін 111 тұлға тізімінде Жұмабек Ахметұлы Ташеневтің есімі енгізілмегендігі қынжылтады [4].

Алаштың адал ұлы Жұмабек Ташенев ел болашағына сенді. Сол кезеңде экономика да, мәдениет те, әдебиет те жылдам дамыды. Тұтас ұлтты уысында ұстамақ болған Кеңес өкіметінің басшысына қарсы тұрып, дәлелді уәжі арқылы тойтарыс бере білген Жұмабек Ахметұлы Ташеневтің ерлігі бүгінгі ұрпақтың санасына рухани азық болары сөзсіз.

Әдебиеттер тізімі:

1. Мырзалиев Б.С. Өмірдің көркем кездері (екі ғасырдың тоғысындағы жылдар). Естеліктер. I кітап.-Шымкент: «Нұрлы бейне», 2023.- 364 бет.

2. Дахан Шөкширұлы Жәмші. Шынжырда өткен жолбарыс немесе Жұмабек Ташенев кім? 2015/03/02: <https://lib.kstu.kz/wp-content/uploads/2015/10/SHynzhyrda.pdf>.

3. Президент архиві. Қазақстан КП ОК-нің 1964 ж. желтоқсандағы Пленум материалдары.

4. Қазақ халқының тарихындағы ұлы тұлғалар. <https://pedkol1.edu.kz/wp-content/uploads/2020/11/.pdf>.

KAZAK ZİHNİYET DÜNYASI VE JUMABEK TAŞENEV YAHUT “VATAN KARA ŞANGIRAK’TA BAŞLAR”

Mehmet Derviş KILINÇKAYA

Proessor, Doctor.

(Türkiye)

Büyük Alman şairi Goethe “Kim bir canlıyı tanımak ve anlatmak isterse ilk işi ruhunu kovmak oluyor” diyor. ¹ İnsanın dünyasını anlamaya ve açıklamaya çalıştığımızda da yaptığımız ilk şeylerden biri nerede ve hangi zamanda olursa olsun sadece mal ve eşya yığınlarını bir araya getiren madde dünyasını tanımlamaya çalışmak oluyor. Halbuki bütün o yığınların altında ve gerisinde kendine has tavır ve davranışlarıyla insan gerçeği yatar.² Dolayısıyla iktisadi veya toplumsal bir sistemi anlayabilmek için ele aldığımız herhangi bir meselenin ortaya çıktığı dönemde mevcut “yaygın insan tipi”nin davranış biçimleri, tercihleri ve bütün bunları ifade eden yaşayış normlarına yani onun ruhuna nüfuz etmeye gayret etmemiz icap eder.

Hayatta karşılaştığımız hadiseleri ne kadar maddi-dış sebeplerle açıklamaya çalışırsak çalışalım, bilerek veya bilmeyerek birtakım geleneklerin, alışkanlıkların ve ahlak kurallarının tesiri altında yaşadığımız açıktır. Bütün bu alışkanlıklar, ahlak kuralları faaliyetlerimizin biçimine ve genişliğine tesir ederek bizi çevremize zaman

¹ Werner Sombart, Der Moderne Kapitalismus, V. 1, s. 24’den zikreden Sabri F. Ülgener, Zihniyet, Aydınlar ve İzm’ler, Ankara 1983, s. 15.

² Etraflı tartışma için bkz.: S.F. Ülgener, a.g.e., s. 15 vd.

zaman deęişik biçimlerde yaklaştırır veya uzaklaştırır. İnsanlar yalnız řu veya bu şekilde hareket etmekle kalmazlar, aynı zamanda o hareket tarzının meşru olduğuna kendi kendilerini inandırmak için, faaliyetlerine çok defa farkında olmayarak, manevi varlıklarından da bazı şeyler katmak ihtiyacını hissederler.

İşte “Zihniyet” budur. Zihniyet, uzun yüzyılların üst üste yığıldığı ve belli grupların şahsi arzu ve iradelerinden bağımsız olarak şuuraltında tamamıyla tabii hale getirdiđi fikirlerin tamamıdır. Yani “zihniyet” her toplumun dinamik ve yaşıyan sentezini meydana getirir, son derece dinamiktir ve toplumun üyelerinin her birinin davranıř ve düşüncelerini oluşturur. Zihniyet bireyi kendi grubuna bağlayan en kuvvetli bağdır. Bir topluma gerçekten dahil olmak o toplumun korku, coşkunluk, nefret vb. duygularını paylaşmak demektir. Fazladan olarak bireyin kendi sorunları, istek ve endişeleri de gene bu zihniyete göre belirir, biçimlenir. Yani bireyin bütün davranıřlarındaki “dođru-yanlıř” muhakemesi bu uzun asırlar içinde gelişen, kararlı bir prensipler, inançlar ve bilgiler bütününe dayanarak meydana gelir. İşte zihniyetin temellerini kuran, oluşturan budur. Bunun içindir ki; davranıřlarımız, zihniyetimizin elle tutulur belirtileri sayılır.³ Biz zihniyetin içine doğarız, yaşadığımız her ortamda bunu özümseriz ve kendimizi tabii olarak onun bir parçası hissederiz.

Bu tebliğde Kazak zihniyetini Jumabek Taşenov üzerinden tahlil etmeye çalışacağım.

Jumabek Ahmetulı Taşenov, 7 Mart 1915'te, Çarlık döneminde, o zamanki idari taksimata göre Rus İmparatorluğu'nun Akmola bölgesinin Akmola ilçesi Tanakol köyünde (Babatay kışlama alanında) doğdu. Bu bölgenin yerlisi olan Jumabek'in babası Taşen (asıl adı Taşmuhambet'ti ve ezan okurdu), basit bir köylüydü, ama köylüleri arasında büyük otorite ve nüfuz sahibi bir adamdı. Kardeşlerin yaşadığı yere "Taşen Köyü" deniliyordu.⁴ Doğup büyüdüğü bölge, 1920'lerin sonu ve 1930'ların başında, Slav yerleşimlerinin baskın olması ve büyük Kazak zenginlerinin bulunmaması nedeniyle "sınıf düşmanlarına karşı sıcak bir mücadele kampanyası" yaşamadı. Üstelik şehirdeki okul ve teknik okulda aldığı eğitim genç Cumabek'i bu siyasi mücadeleye dahil etmemiřti. Görüldüğü gibi geleneksel bir ortamda büyüyen Taşenov, Kazak terbiye ve zihniyetini tam anlamıyla özümseyebildiđi ve kimliđini şekillendiren unsurların çok canlı olduđu bir ortam içindedir.

Çocukluğu, toplumsal yapının ağır sancılarla deđiřtiđi bir geçiř dönemiyle aynı zamana denk gelmektedir. 1917 yılında Şubat Devrimiyle monarşi tarih sahnesinden silindi. Aynı yılın 25 Ekim'inde Bolşevik Devrimi gerçekleşti ve Sovyet iktidarı doğdu. 12 (25) Aralık'ta Kazak ulusal devletçiliđini kurmayı amaçlayan "Alaş-Orda" Halk Konseyi kuruldu. Bolşevik hükümeti bunu kabul etmedi ve 26 Ağustos 1920'de Sovyet temelinde Kazak özerkliđinin kurulmasına iliřkin bir bildiri yayınladı. Aynı yılın 4-16 Ekim tarihleri arasında Kazakistan Sovyetleri Kurucu Kongresi toplandı ve Rusya Federasyonu içinde özerk Kazak Cumhuriyeti kuruldu.

Jumabek Taşenov'un bütün hayatı, okuma-yazmayı öğrenmesi, büyümesi, eğitimi, dünya görüşünün oluşumu, çalışma hayatı, bunların hepsi, temelleri her geçen gün güçlenen ve toplum üzerindeki hakimiyeti genişleyen bu hükümetle birlikte geliřti.

³ Gaston Bouthoul, Zihniyetler, Terc.: Selmin Evrim, İstanbul,1975, s.5-8.

⁴ Еңсенов Қ. Қазақтың қайсар ұлы – Жұмабек Тәшенев // <https://e-history.kz/kz/news/show/1244> (Айналым күні: 20.03.2020 ж.).

J. Tashenev ile 30 yıldan fazla süre arkadaş olan Profesör Sagyndyk Kenzhebeyev bu döneme ilişkin şunları hatırlıyor: “Zhumabek Akhmetovich hem Kazakça hem de Rusça dillerini akıcı bir şekilde biliyordu...Son derece cesurdu, asla kimseden çekinmezdi. Kariyerine Akmola bölgesinde basit bir işçi olarak başladı, ardından Kuzey Kazakistan ilçelerinde arazi departmanının başkanı olarak çalıştı ve rütbelerde yükselerek bölge yürütme komitesinin başkan yardımcısı ve ardından bölge sekreteri oldu...O zamanlar, olağanüstü liderlik yeteneklerine sahip bir genç olarak sivrildi, yönetici olarak atandı ve savaş dışında tutuldu. Kuzey Kazakistan'da görevlendirildi ve burada çok iyi bir iş çıkardı. Bölge O'nun liderliğinde savaş için tahıl, silah ve adam sağladı. Doğu'dan gelen birliklerin çoğu Petropavlovsk üzerinden kademeli olarak cepheye taşındı. Orada birliklerin iye ihtiyacını sağlayan büyük bir gıda tedarik merkezi vardı. Hepsine o öncülük etti. Kendini güçlü tuttu. "Genç yaşta yetenekli bir organizatördü, hayatın zor zamanlarında kendini gösterebildi".⁵

J. Taşenov'u yakından tanıyanlar onun şu niteliklerini öne çıkarmaktadırlar: Birincisi, vatanseverlik; İkincisi, derin bir milliyetçilik duygusu; üçüncüsü, prensip sahibi olması; dördüncüsü, tarihi öğrenmeye ve anlamaya yönelik gerçek bir istek; beşincisi, sanat ve kültür adamlarına saygı göstermek; altıncısı, doğal hümanizm; Yedinci, hikmet ve yeterlilik. ⁶ Bu noktalara vurgu yapılmış olması üzerine birkaç şey söylemek gerekmektedir.

Parti ve yürütme organlarında görev yaparken, savaş sırasında cumhuriyete taşınan fabrikaların kurulmasında ve savaştan dönen gaziler ile ailelerinin yerleştirilmesinde büyük katkılarda bulundu. Parti komitelerindeki çalışmaları ona Komünist Parti'nin faaliyetlerinin "mutfak sırlarını" öğretti. Sovyet iktidarının yapısı ve işleyiş mekanizmaları hakkında bilgi sahibi olması, başarılarını ve eksikliklerini çok iyi kavraması, kararlı ve hızlı hareket etmesini sağladı. SBKP'nin faaliyetlerini "saf" olarak gören birçok parti çalışanının, daha sonra "parti liderlerinin" gerçek yaşamlarını öğrendiklerinde görüşlerini değiştirdikleri bilinmektedir. Jumabek Taşenev de "Sovyet liderlerinin" çöküşünü çok ağır yaşadı, ama buna sabırla dayanmayı, kendi görüşlerini ve hayata dair derin inançlarını oluşturmayı başardı. Belki de o zaman bile, toplumun insan hayatına değer vermesinin ve bunun için normal koşullar yaratmasının, boş sloganlar atmasının önemli olmadığını fark etmişti.

Bu karakteristik özellikleriyle bir taraftan Komsomol teşkilatı içinde öne çıkarak parti içinde yükselirken, diğer taraftan çevresiyle kurduğu yakın bağlantılar O'nda Kazak karakterinin güçlendiğini göstermektedir. Nitekim, üst düzey görevlerde bulunduğu dönemlerde büyük şair Mağcan Cumabay'ın eşine sahip çıktığı gibi, savaş kahramanları Baurjan Mamışulı ve Rahimjan Koşkarbayev'in onurlandırılması süreçlerinde de ciddi gayretleri olmuştur.

Taşenev'in Kazakistan'ın toprak bütünlüğünü koruma konusundaki unutulmaz hizmetine temas edelim. Aslında bu olayın bir arka planı bulunmaktadır. 1951 yılında Jumabek Taşenev milletvekili oldu ve Stalin'in ölümünü takip eden dönemde iktidar

⁵ Қоғам қайраткері Сағындық Кенжебаев пен Қанат Еңсенөвтің сұхбатынан үзінді. Алматы, 2012 жыл 24 тамыз.

⁶ Қамзабекұлы Д. 50-жылдардағы қазақ қайраткерлері еңбегіндегі алаш зиялыларының тағылымы / Ж. Тәшеневтің азаматтық ерлігі және қазіргі кездегі патриоттық тәрбие. Жинақ. –Астана: «Тархан принт». ЖШС. 2012. -149 бет. 23-28 бб.

değişikliği yıllarında da yükselişini sürdürerek Kazakistan Cumhuriyeti Bakanlar Konseyi Başkanlığına kadar yükseldi. 1956 yılında bu görevde bulunduğu sırada, Kazakistan KP'nin I. Sekreteri olan Leonid Brejnev Moskova'daki yeni görevine gitmeden önce yerine seçimin yapılacağı toplantıda İvan Yakovlev ve Nikolay Jurin'i aday gösterdi. Toplantıda bulunan D. Kunaev, F. Karibzhanov, M. Beisenbayev bu teklif karşısında sessiz kalırken Jumabek Taşenev söz aldı ve şöyle dedi: “Sevgili Leonid Ilyich! İlçelerde, bölgelerde, merkezî aygıtta ve bakanlıklarda, cumhuriyetin parti örgütünün ikinci sekreterleri olarak görev yapabilecek değerli personel eğitildi ve geliştirildi. Burada aramızda oturan KazKOC sekreteri Fazyl Karibzhanov. Diğerlerinden ne kadar eksik? Sizce neden ikinci sekreter olamaz? Bu kadar istekli yerel personelin bu kadar küçümsenmesi beni şaşırtıyor. Bunu Kazak personeline duyulan güvensizlik ve onlara karşı açıkça ayrımcılık olarak görüyorum. "Parti yetkililerinin birinci ve ikinci sekreterleri pozisyonlarına ulusal kadroların temsilcilerini atamamak bilinen bir gelenek haline geldi".⁷ Tashenev'in oğlu Sayan'a göre, o toplantıda Tashenev'e yalnızca Merkez Komitesi Sekreteri Tazhiev destek verdi:

Gerçekten Merkez Komitesi neden bu kadar tek yanlı bir personel politikası yürütüyor, neden önceden cumhuriyetin ileri gelenleriyle istişare etmiyor? — dedi. Büro'dan sonra öğle yemeğinde Brejnev, yanında oturan Taşenev'e, "Yaptıklarını asla unutmayacağım." dedi. Nitekim bu olaydan sonra Brejnev'e karşı takındığı tavır, Taşenev'in kademelerde ilerlemesini engellemiştir. Taşenev'in sert ve eleştirel sözleri üst makamlarda gerçekten de etki yarattı ve bir yıldan az bir süre sonra F. Karibzhanov ikinci sekreter oldu, iki yıl sonra D. Kunayev KazKOC'un birinci sekreterliğine atandı. Bu gelişmelerin sonucunda Kazakistan'da devlet aygıtının Kazaklaştırılması ve gençleştirilmesi için büyük çabalar sarf edildi.⁸

1954 yılındaki iktidar değişikliğinin hemen akabinde Kruşçev tarafından yürütülen Bakir Toprakların Tarıma Açılması Kampanyası sırasında Kazakistan'ın Kuzey bölgesindeki bazı toprakların Rusya Federasyonuna ve diğer komşu cumhuriyetlere bağlanması meselesi gündeme geldi.

D.A. Kunayev Hatıralarında bu durumu şöyle anlatmaktadır : “ Kruşçev ile görüşmelerimizdeki temel anlaşmazlık noktası Cumhuriyet sınırları içinde muhtar bölgelerin oluşturulması meselesi idi. O andan itibaren ilişkilerimiz bozulmaya başladı...N.S. Kruşçev Kazakistan Komünist Partisi Merkez Komitesinden bir kararname çıkararak Bakir Bölgeler için ayrı bir Komisyon oluşturdu ve bu komisyonu Tselinograd şehrinde konumlandırdı. Moskova'dan Sokolov'u Büroya başkanlık etmek üzere görevlendirdi. Ayrıca Beş bölgeyi içerecek olan (Kostanay, Kuzey Kazakistan, Kökşetav, Akmola, Pavlodar bölgeleri) Bakir Toprakları oluşturma kararını bana telefonla ilettiler. Bölge Almatı ve Moskova'dan ikili olarak yönetilecekti...”⁹ 26 Aralık 1960'ta Bakir Topraklar Bölgesi'nin kurulmasına dair bir kararname çıkarıldı. 20 Mart 1961'de Kazakistan SSC Yüksek Sovyeti Başkanlığı'nın Kararnamesiyle Akmola Şehri Tselinograd adını aldı. 14 ilçenin idari yapısı

⁷ “Жұмабек Тәшенев деген кім?”, Тіл Журналы, №6 (8 – 9) 2010 ж., с.8.

⁸ Әбдіжәмил Нұрпейісов. Тәуелсіздігіміздің тұлғалары // Ана тілі. № 40 (1505), 3-9 қазан, 2019 жыл.

⁹ Қонаев Д. Ақиқаттан аттауға болмайды (Естелік-эссе) (Ауд. С. Әбдірайымұлы). – Алматы: «Санат», 1994, 152.

değiştirilerek Tselinograd bölgesi oluşturuldu. Sovyetler Birliği lideri N.S. Kruşçev ve J.A. Taşenov ile Sovyetler Birliği arasındaki mücadele 1960 yılının Aralık ayında gerçekleşti. O dönemde D.A. Kunaev ve Zh.A. Taşenov'i Moskova'ya davet ettiler, önce öğle yemeği verdiler, sonra da ofisine çağırdılar, öğleden sonra konuşulacak işler olduğunu söylediler. Önlerine serili bir harita göstererek, Kazakistan'ın bakir topraklarının 5 bölgesinin Rusya'ya bağlanmasını kabul eden belgeyi imzalamasını istediler. O dönemde çok öfkeli olan Kazakistan Hükümeti Başkanı Zh.A. Taşenov ayağa kalkıp şiddetle itiraz etti, buna izin verilmediğini, burasının Kazak toprağı olduğunu, ülkesini ve toprağını savunmak için dışarı çıktığını söyledi. Sonunda Sovyet Kızıl İmparatorluğu'nun lideri yumuşadı, ama içindeki acı ve kırgınlık dinmedi ve Kazakistan lideri D.A. Kunayev'e gizli görevler ve talimatlar verildiği anlaşılıyor. Sonu belli. Ancak doğası gereği bir kahraman olan Jumabek Taşenov, taht için ülkesinin ve topraklarının kaderini değişmedi.

SONUÇ

Jumabek Ahmetulı Taşenov'in hayatı yeni kuşaklar için çok önemli dersler içermektedir. Bunlardan ilki, siyasal sistem ne kadar baskıcı olursa olsun bir milletin zihniyetinin bugünden yarına değişmeyeceği gerçeğidir. Zira O, çocukluğundan itibaren Kazak Ruhu'nun hakim olduğu bir çevrede yetişmiş, benimsemiş ve Alaş siyasal hareketinin yarattığı Kazak Devletçiliğini tam olarak benimsemiştir.

İkinci nokta bireyin topluma katkısının sınırları hakkında bize verdiği ilhamdır. O üst düzey görevlerde bulunduğu dönemlerde Kazak Ruhu'nun gelişmesini sağlayacak adımları atmaktan asla geri durmamıştır ve üstelik bunu büyük bir cesaretle yapmıştır. Üçüncü Nokta iş ahlakı ve özdisiplin konusunda önümüze koyduğu mükemmel örnektir.

Doğumunun 110. Yılında bu rol model insanı ve onun şahsında Kazakistan'ı vatan kılan bütün kahramanları rahmet ve minnetle yeniden hatırlıyor ve hatıraları önünde saygıyla eğiliyoruz.

ЖҰМАБЕК ТӘШЕНЕВТІҢ ЖАРҚЫН БЕЙНЕСІ ЕСТЕЛІКТЕРДЕ... (Түркістан облысындағы қызмет кезеңі)

Тастанбеков М.М.

т.ғ.к., доцент «Әзірет Сұлтан» Ұлттық тарихи-мәдени

музей-қорығы, Түркістан, Қазақстан,

E-mail: murat-t@mail.ru

Аннотация. Мақалада Қазақстанның танымал қоғам және мемлекет қайраткері Жұмабек Тәшеневтің өмірі мен қызметіне қатысты жазылған естеліктер негізінде тарихи тұлғаның жарқын бейнесін қалыптастыруға мән берілген. Жұмабек Тәшеневтің 1961 жылы Шымкентке қызметке ауысып, осы өңірде ауылшаруашылығы мен өндіріс салаларының дамуына айтарлықтай қосқан үлесі баяндалады. Зерттеу жұмысы Ж.Тәшеневтің Шымкентке келіп, 1961-1975 жылдар аралығында атқарған қызметі мен Түркістан өңіріндегі

еңбегіне байланысты естеліктерді талдауға негізделген. Сонымен қатар, оның елдің әлеуметтік-экономикалық жағдайын жақсартудағы рөлі, жергілікті халықпен арақатынасы мен ел алдындағы еңбегі туралы айтылған естеліктерді кеңінен қамтиды. Естеліктер мен архивтік құжаттар негізінде Тәшеневтің тарихи бейнесі мен тұлғасы, оның әділдігі мен халыққа жасаған көмегі ашылып көрсетіледі.

Кілт сөздер: Ж.Тәшенев, Қазақстан, Шымкент, Түркістан, Әзірет-Сұлтан, Ясауи, «Қаракөл» ғылыми-зерттеу институты, естеліктер, мемлекет және қоғам қайраткері, тарихи тұлға.

Аннотация. В статье акцентируется внимание на формировании яркого образа исторической личности Казахстана, известного общественного и государственного деятеля Жумабека Ташенева, на основе написанных воспоминаний о его жизни и деятельности. Рассматривается значительный вклад Жумабека Ташенева в развитие сельского хозяйства и производства в Шымкенте, куда он был переведен на работу в 1961 году. Исследование основано на анализе воспоминаний о его деятельности с 1961 по 1975 годы в Шымкенте и труде в Туркестанском регионе. Кроме того, широко рассматриваются воспоминания о его роли в улучшении социально-экономического положения страны, о взаимоотношениях с местным населением и о его заслугах перед народом. На основе воспоминаний и архивных документов раскрывается исторический образ и личность Ташенева, его справедливость и помощь народу.

Ключевые слова: Ж.Ташенев, Казахстан, Шымкент, Туркестан, Азирет-Султан, Ясави, научно-исследовательский институт «Каракол», воспоминания, государственный и общественный деятель, историческая личность.

Annotation. The article focuses on the creation of a vivid image of the historical figure of Kazakhstan, the well-known public and state figure Zhumabek Tashenov, based on written recollections of his life and activities. It examines Tashenov's significant contribution to the development of agriculture and industry in Shymkent, where he was transferred to work in 1961. The research is based on an analysis of recollections about his activities from 1961 to 1975 in Shymkent and his work in the Turkestan region. Furthermore, the article widely discusses memories of his role in improving the socio-economic conditions of the country, his relationships with the local population, and his merits to the people. Based on memoirs and archival documents, the historical image and personality of Tashenov are revealed, highlighting his fairness and assistance to the people.

Keywords: Zh. Tashenev, Kazakhstan, Shymkent, Turkestan, Aziret-Sultan, Yasavi, Research Institute "Karakol," memoirs, state and public figure, historical personality.

КІРІСПЕ

Өткен замандардың алып тұлғалары, батыр бабалары, шешен замандастары туралы ауыз әдебиеті арқылы жеткізген қазақ баласы үшін «естелік» айту жат болмағанымен мемуралық әдебиет үлгісі ретінде кеш дамыды. Ұлы замандастары хақында жадындағы кимас суреттерді сағынышқа

орап, сезімге бөлеп, сыр бөліскен естелік авторлары «ойдан шығарылмаған әңгімелері» шынайы шындыққа құралса дерек ретіндегі маңызы жоғары екендігі айтпаса да түсінікті.

Ұзақ жылдар партия-кеңес қызметінде басшылық қызметтер атқарған, ұлтжанды Жұмабек Тәшеневтың ардақты есімі Қазақстанның Жоғарғы Кеңесін, Үкіметін басқарып тұрған тұстардағы батыл іс-әрекеттерімен көпшілікке белгілі. Ірі мемлекет және қоғам қайраткері Ж.Тәшеневтың сол уақыттардағы Кеңес елінің басшыларымен тартыста қалыптасқан саяси бейнесін архивте сақталған құжаттардан, замандастарының естеліктерінен көреміз.

Біздің бүгінгі баяндамамыздың мақсаты Кеңестік жүйенің басшыларының ыңғайына жығылмаған Жұмабек Тәшеневтың 1961 жылы қызметінен босап, Оңтүстік жеріне (қазіргі Түркістан облысына) келгеннен кейінгі уақыттағы және Түркістан қаласына қатысты қызметі туралы естелік әңгімелер негізінде алып тұлғаның жарқын бейнесін аша түсу болып табылады.

Жұмабек Ахметұлы 1961-1975 жылдары Шымкент облыстық атқару комитеті төрағасының орынбасары қызметін зейнеткерлікке шыққанға дейін 14 жыл атқарған. 1986 жылы 18 қараша күні 72 қараған шағында дүниеден озды. Яғни, Шымқалаға 46 жасында келіп, 26 жыл өмір сүріп, еңбек етті.

Жұмабек Ахметұлы ел басқарудағы әкімшілік саламен қатар ғылыми-зерттеу жұмыстарымен де айналысқан. Оның айқын дәлелі - бірқатар ғылыми еңбектерінің жарық көруі мен экономика саласы бойынша кандидаттық (1962) және докторлық диссертацияны (1974) Мәскеуден қорғағандығы. Ғалымның еңбегінде экономика саласы бойынша ғылыми мақалалар мен монографиялық еңбектерінің жарияланып, онда сол сала бойынша даму бағыттарына талдаулар, сараптамалар жасалады. Қайраткердің қоғамдық-саяси қызметі 1961-1975 жылдары Қазақстанның Оңтүстік өңірінде жалғасқан. Сол уақытта ауылшаруашылығын дамытып, өркендетуге өзіндік үлес қосып, өндіріс және қоғамдық салаларға жете мән беріп, әрдайым қолдау көрсетті. Нәтижесінде, қазақ халқы тығыз орналасқан Оңтүстік Қазақстан өңірі әлеуметтік-экономикалық жағынан өркендей түсті. Көптеген мемлекеттік марапаттарға ие: Ленин ордені, Еңбек Қызыл Ту ордені, Құрмет белгісі және медалдардармен марапатталған. Оңтүстік жеріндегі қызметіне қатысты ресми мәліметтер осындай жұтаң, жалпылық сипатта шектеледі.

Сол себептен де отбасы мүшелерінің, мемлекет және қоғам қайраткерлерінің, әріптерінің естеліктері мен журналистік жазбаларға сүйене отырып, Жұмабек Ахметұлының оңтүстік жеріндегі өмірі мен қызметін мейлінше бір арнаға тоғыстыру нзарға алынды.

ӘДІС-ТӘСІЛДЕР

Зерттеу мәселесі бойынша тарих ғылымында кеңінен орын алған принциптер, атап айтқанда жан-жақты талдау жасау, тарихи салыстырмалы талдау, үлгілеу, екшелеу тәсілдері, сондай-ақ хронологиялық талап шеңберін сақтау. Ақпараттар жинау, негізінен жеке тұлғалардың сұхбаттары мен естеліктерін жүйелеу арқылы жүзеге асырылды. Зерттеудің негізгі әдіснамасы диалектика болып табылады. Соған байланысты диалектикалық өзара байланыс,

тарихи оқиғалардың бірін-бірі толықтыруы, тарихилық, объективтілік маңызды роль атқарады. Басты ғылыми әдістеме диалектикаға сүйенген жүйелік тәсілі болып табылады. Тақырыпты нәтижелі, тиянақты зерттелу мақсатында анализ-синтез, салыстырмалы талдау, деректік талдау т.б. әдістер пайдаланылады. Сонымен бірге жүйелілік тәсіл арқылы индуктивті әдістерде қолданылады. Бұл әдіс тарихи жағдайды кешенді қарауға мүмкіндік береді. Аталған әдістер мақаланың мақсаты міндеттерін өзара байланыстыра отыра зерттеуге мүмкіндік береді.

ЗЕРТТЕУ НӘТИЖЕЛЕРІ

Жұмабек Ахметұлының 1961-1986 жылдары Шымкент қаласындағы өмірі мен қызметі үкіметтік қызметінен босау оқиғасымен тікелей қатысты екені белгілі. Бұл күнді Тәшеневтың жары Бәтес апамыз былай деп еске алған екен: «Телефон шырылдаған соң, трубканы алсам, Жүмекең екен:

- Бәтес, саяжайға барып заттарды түгел алып қайт., - деді дауысы күңіретіп.

Мен бірден сездім болған оқиғаны.

Кешкісін үйге келген соң:

-Мені жұмыстан босатты, - деді күрсініп, - маған қарап күлді. 1961 жылдың жазынан Шымкенттеміз» [1. 99-104].

Ж.Тәшеневтың болашағы туралы Н.Хрущев алдын ала шешім қабылдап қойғанға ұқсайды. Семей облыстық Атқару комитетіне төрағалық қызметке келіспеген Жұмабай Ахметұлын Орталық Комитет Шымкент облыстық атқару комитеті төрағасының орынбасары қызметіне жіберуді ұсынды. «Оған Республиканың Министрлер Кеңесін басқару қиын. Көлемі аздау жұмыс беріңіздер» деген Н.Хрущевтің көзқарасы салқындығын тигізді. Мұндай көзқарастың артында мұқату ойының болғандығын да аңғару қиын емес.

Алайда, «Жүмекең жедел Шымкентке келіп, қызметке кірісті. Отбасы көшіп келді, жайлы орналасты. Оңтүстік өңірінің тұрғындары, жергілікті қызметкерлер бар шамаларынша сый-құрмет көрсетті. Мәртебесі мұқалған нарқасқа халқымыздың кеңпейіліне, киелі атамекеннің мол мейіріміне бөленді», - дейді Сағындық Кенжебаев [2. 43-46].

Ж.Тәшенев еліне, ұлтына сіңірген ерен еңбегінің, қалтқысыз қызметінің арқасында көзі тірісінде-ақ ел аузында аңызға айналды, қарапайым халықтан жоғары баға алды. Ж.Тәшеневтің жоғары адамгершілік қасиеттеріне, еліне сіңірген еңбегіне риза болып ел арасында айтылған сөздер жетерлік. Шымкентте өткен бір арқалы жиында атақты Бауыржан Момышұлы өзін кеу-кеулеген топқа елеусіздеу отырған Жұмабек Тәшеневті көрсетіпті. «Біле білсеңдер, төбе-леріңе көте-ретін азаматтарыңыздың бірі - осы Жұмабек Тәшенев. Қазақ ұлтының болашағы, жерінің тұтастығы үшін басын бәйгеге тіккен, қызметінен намысын биік қойған ардағың осы», - деген сөз айтыпты. Батырлар бір-бірінің бағасын біледі ғой. Жұмабек Тәшенев Баукеңдер сияқты ел басына күн туғанда қан майданда етігімен су кешпегенімен, бейбіт өмірдегі сұрапыл айқасты жүрегінен өткізген адам» [3] , - деген екен. Ғ.Мүсірепов іссапармен Шымкентке келгенде профессор Керімбек Сыздықов серік болып, ол кісіні ертіп жүреді. Сол кезде Ғ.Мүсіреповтың Ж.Тәшеневке қарап айтқан мына бір сөзіне куә болыпты.

Ғ.Мүсірепов: «Біз ЦК емеспіз, біреуді бір орыннан алып, бір орынға қоя алмаймыз. Жазушы деген халық адамға өз жүрегінен орын береді. Әр уақытта менің жүрегімнің төрінен орын алатын менің ер інім, Жұмабектің мынау елге келген қадамы сіздерге құтты болсын деп тілек айтпақпын», - деп ағынан жарылыпты.

Тәжірибелі басшы жаңа жерге келгенде де, өзінің әділ жолынан тайған жоқ. Қабылдауына келген халықтың хал-жағдайын біліп, қолынан келгенше көмектесті. Қызметте жүрген жастарға өз ақыл-кеңесін айтып, бағыт-бағдыр беріп отырды. Бұл жөнінде Шымкент облысының бірінші хатшысы В.А. Ливенцов пен Ж. Тәшеневтың жеке әңгімесі туралы құжаттарға сүйене отырып жазған бажасы К.Асановтың жазбасынан анық көреміз.

В.Ливенцов бірде Тәшеневты шақырытып, ренішін байқатады.

- Айтыңызшы Жұмабек Ахметұлы, неге барлық келушілер обкомға емес сізге келеді?!- деп , наразылық танытады. Жұмакең тайсалмай:

- Мен оларды өзіме арнайы шақырмаймын. Адамдар өздері келеді. Мүмкін олар бюрократияны қаламайтын шығар. Сондықтан олар өздерінің мәселелері нақты шешілетін жерге барады, - деп, алып жайлап. – Мүмкін, Обком қызметкерлеріне де өздерінің тиімділігі мен іскерлігін арттыру керек шығар?! – десе керек. Сол В.А. Ливенцовтың Жүкеңді мойындағанын қысқаша жоғарыда жазғанбыз. Енді соны сәл тарқатайын. В.А. Ливенцовта ер екен. Ол 1964 жылы желтоқсанда КПСС ОК - нің хатшысы Титовтың көзінше Қазақстан Компартиясы Орталық Комитетінің пленумы мәжілісінде айтқанын К.Асанов былайша баяндайды.

- Өздеріңіз білесіздер, Хрущев Қазақстан Министрлер Кеңесінің төрағасы Ж.Тәшеневті өз қалауынша орнынан алып, оның өжеттігін келеке ету үшін бізге атқару комитеті төрағасының орынбасары етіп жіберді. Әйтсе де, Тәшенев жолдас өзінің ерекше қабілеті мен адалдығы арқасында қазір Қазақстанның оңтүстігіндегі ең құрметті адамға айналды». – дейді. Бұл баяндама мәтінін Қазақстан КП ОК-нің 1964 жылғы желтоқсандағы Пленум материалдарынан қарауға болады.

Жұмабек Ахметұлы қызмет атқарған жылдарында оның атына келген бір де бір өтініш-тілектер ескерусіз қалмаған. Қала тұрғындары да, дала еңбекшілері де оған өз өтініш, тілектерін айтып жиі келетін. Оған жолыққан адамдар оның мінезінен, жүріс-тұрысынан өткенді көкसेп, ұнжырғасы түскенін, сондай-ақ төрелік, паңдық мінездерді еш көрген емес. Үлкенге де, кішіге де тұрақты ізет көрсету оған тән қасиет. Сондықтан да ол ел ағасы болып танылып, халық құрметіне ерекше бөленді. Сағындық Кенжебаев былай деп еске алады.: «Саяси биліктегілер Жүмекеңні ерекше «қамқорлық» жасады. Оның жүріс-тұрысы, аузынан шыққан сөзі ешбір ескерусіз қалған емес. Бірақ оған деген қарпайым қамқорлық қашықтай берді. Бірге істеген, елуінші жылдары Қазақстанда бірінші хатшы болған Л.И.Брежнев Жүмекеңді білмегендей сыңай танытты [4; 49]

Осы кезең туралы Жұмабек Ахметұлының 45 жыл тұрмыс құрған асыл жары Бәтес Ыдырысқызының да естелігіне назар салайық: - Жұмабек үш ағайынды еді. Жұмабек үлкен жұмыстан алынғанда, ортаншы ағасы – Манапты да көп ұзатпай жұмысынан алып тастады. Бұған қалай жүрегің ауырмайды.

Біздер Коммунист және Шмидт көшелерінің қиылысындағы үш бөлмелі үйде қысылып-қымтырылып тұрушы едік. Полторацкий көшесінен бірнеше коттедж салына бастаған-ды. Обком соның біреуін Жұмабекке беретін болды. Үй-ішімізбен қуанып қалғанбыз. Бізге тиесілі пәтер белгілі болған соң ордерін алмасақ та, өзімізше иемденіп ішінара жөндеу жұмыстарын бастағанбыз. Бір күні «бұл үй сіздерге берілмейтін болды» деген хабар тиді. Бұл атқан оқпен бірдей болды. Жұмабек зейнеткерлікте. Обкомға барып білсейші десем, намыстанып бармайды. Не істеу керек? Көп ойланбай Мәскеуге, Брежневке телеграмма бердім. Біз Алматыда кезінде Брежневпен араласып тұрған едік. Леонид Ильич мен «Валя» дейтін. Барлық жайды айтып, «Валя» деп қол қойып, телеграмманы жөнелттім. Көп ұзаған жоқ, шамасы он күннен кейін «үй сіздерге берілетін болды» деген қуанышты хабар алдық.

Бұларға не болған? – деп Жұмабек түкке түсінбей таң қалды. Мен «үйдің қалай берілгені» туралы Жұмабекке шынымды айтып едім, оның жүзіндегі қуаныш лезде ғайып болды. Мен оның жан күйін сол уақытта бірден түсіндім. Бірақ ол кезде бұдан басқа жол да, амал да жоқ еді...» [5; 9]. Бәтес Ыдырысқызының бұл бір іс-әрекетінен отбасын қорғаған қайсар ананы көргендей боласың, Бұл естелік Әсет Ақолданың әлеуметтік желі парақшасында жарияланып, 2025 жыл С.Жұмағұлов, А.Жұмағұлов құрастырған жинақта баспадан шықты

Оңтүстік Қазақстан газетінде журналист болып қызмет атқара жүріп Ердесбек Әшенов өзінің Ж.Тәшеневпен кездесуін, алып тұлғаның Түркістан үшін жасаған қызметін «Түркістанда қалған із» естелігінде былайша баяндайды. Естеліктен үзінді келтіре кетсек:

"Мұндай қайталанбас сәттер естен кетер ме?..

Жеті қабат жер астынан кен қопаруда рекордтық көрсеткіштерге қол жеткізген екі кеншіге Лениндік сыйлықтың берілгені туралы қуанышты хабар бүкіл әлемге лезде эфир арқылы тарап кетті...

Сол жаңалықтарды жазу үшін төрт күнен бері Кентау қаласында едім. «Ащысай түсті металл» комбинатының бас инженері Коганмен шахтер киімін киіп, электровозбен әр забойға түсіп, әр кеншімен тілдесіп бұл орасан мол табыстарға қалай қол жеткізгенін, көңіл-күйін біліп құттықтап жүргенбіз. Бұл арада астанадан келген газет фототілшілері, кино-операторларының қарбалас жұмыстары өз алдына бір төбедегісің. Төрт сағаттан соң жер бетіне көтеріліп, душқа жуынып-шұайынып болысымен Түркістанға телефон шалып едім, үйдегілер:

Тез кел, сені Тәшенев деген үлкен кісі іздеп жатыр, - деді.

Жол-жөнекей қатты ойға баттым ...

Бұл кісінің менде қандай зәру жұмыстары болды екен? Машинадан түскен бойда аупарткомның кеңсесіне жол тарттым. Ол кезде аупарткомның бірінші хатшысы Ұлтубай Бейсембаев болатын. Хатшының көмекшісі Ілиясов мені көрді де:

Кабинетке кіріңіз күтіп отыр, - деді.

Орта бойлы, кереқарыс маңдайы жарқыраған аққұбаша келген кісі төрдегі креслода отыр екен. Бірден сол кісінің қолын алып, сәлемдестім де, төменірек отырдым.

Ұлтекең:

Жүмеке, әлгі сіздің шақыртқан жігітіңіз осы азамат болады, - деді.

Олай болса мен Тәшеневпін, - деп қол берді. Мен ле орнымнан атып тұрып,:

Әшеновпін, - деп едім, ол кісі сәл-кем үнсіз қалып ашуланғандай сыңай танытты. Ұлтубай орындығынан көтеріліп:

Ия, Жүмеке, бұл жігіттің фамилиясы солай, Әшенов,- деп үстін-үстін қайталай түсті.

Десе де, ашуланған бетінен қайтар емес.

Әлден уақыттан кейіниліп сөзге келді-ау:

Мен осы ауданның мақта жинау науқанына көмектесу үшін келіп отырмын. Әуел баста маған Василий Андреевич Ливинцов оңтүстіктегі Мақтарал, Жетісай, Киров аудандарына барсаңыз деп еді. Бұл сапар менің өтінішімді мақұл көрді. Кәне, жігітім, сол үшін бізбен бірге болсаңыз, басшыларыңызға да айтамыз деген соң білгім келіп отыр.

Жүмеке, кешіріңіз. Неге десеніз, қамтитын аудандарым көбірек. Күн аралап рекорд жасап жатқан Кентауға, жүгеріден мол өнім өсіріп даңқы шығып жатқан Шәуілдірге бармасақ тағы болмайды.

Кенет ол орнынан тұрып:

Немене, «ақ алтын» жинау науқаны бұл істерден кем болғаны ма сонда. Кәне, Шымкентті, редакторын қосыңызшы, - дегені сол еді, телефон қоңырауы бебеу қақты.

Әсет Тілеукеевич, сенің мақтаған жігітің бізді менсінетін түрі жоқ қой, тәйірі.

Жүмеке, кеше үйіне телефон шалып едім. Кентауда жүрген екен.

Ендеше, ол жігітің осында менің алдымда отыр.

Жақсы болды ғой, трубканы беріңізші!

Ереке, бұл кісі көп жыл республиканы басқарған еліне елеулі, халқына қалаулы мемлекет, қоғам қайраткері. Бас кеспек болса да, тіл кеспек жоқ деп Хрущевке Қазақстанның солтүстіктегі облыстарын Ресейге қосу жөнінде қарсыласа өктем сөздер айтып, ерлік танытқан үлкен тұлғалы, қасиетті азамат. Қасында болыңыз, Түркістанды түгелдей таныстырыңыз. Бұл сіз үшін де үлкен бақыт. Асығыс хабарлар болса, телефонмен берерсіз.

Мойнымдағы ауыр батпандай жүктен жеңіл тартқандай болдым да қалш тұрып:

Келістік, Жүмеке, мен сізбен күні-түні болса да жүруден жалықпаймын, - деп серт еттім...

Бюро мүшелері әуелігі кездескен шақта-ақ:

Жұмабек Ахметұлы, сіздің Түркістанға тұңғыш рет қадам басқаныңыз біздер үшін мақтаныш. Ол біздерге үлкен күш-қайрат, жалынды жігер қосады. Мақта жинау науқанын әрі қысқа, әрі қарқынды жүргізе отырып, облыста бірінші болып беретінімізге сеніңіз.

Жігіттер, арық сөйлеп, семіз шық демеуші ма еді, көп сөзбен көпіріп ұятқа қалмайық.

Арада өткен 3-4 күннің ішінде әрбір шаруашылықта дала қосы, ыстық тамақ ұйымдастырылды. Ең бір кемшілік 65-70 шақырымдағы Төрткүлде байланыс жасайтын телефоны жоқ болатын. Жүмекең облыстық байланыс басқармасының бастығы Байнұралы Жақыновқа телефон шалып, екі күнде орнатылды...

Жаңбырдың соңы қарға ұласуы ықтимал. Бюрода аудандық тұтынушылар қоғамының төрағасы Исақұл Жақыпов:

Қарағандыдан 50 тонна көмірімізді көптен ала алмай отырмыз. Соған сіздер тарапынан көмек болса екен, - деді.

Бюрода отырған Жүмекең кенет көтеріліп.

Маған Қарағандының обком хатшысы Акулинцевті қосыңызшы!-деп еді. «Телефонда ол кісі жауап бермейді», - деген жауап алды.

Онда облатком төрағасы Досмағанбетовты қосыңыз!

Ия, мен Досмағанбетовпін, айта беріңіз.

Қасиетті Түркістаннан, Ташеновпін. Қалай, Саке, мал-жан аман ба? Мен мақта жинауға осында келген едім. Бұл бүкілқазақстандық мақта ғой! Бұлар сіздерден 500 тонна көмір алашақ екен. Соған 500 тонна қосып, 1000 тоннаны тездетіп жөнелтуіңді сұранамын. Жаңбыр себелей түсті, арты қарға айнала ма деп тұрмыз, - деді Тәшенев.

Лезде көмір де келіп түсті. Терілген су мақтаны газды плиталар үстінде, мақта тазарту зауытының жылы пештерінің маңында кептіріп, аудан мақта дайындау жоспарын 102,7 пайыз етіп орындап, рапорт берді.

Бұдан кейінгі екі жылда ауа-райы қолайлы болып, облыстың алдын берген жоқ. Жұмабек Ахметұлы Ташенов сол үш рет келуінің өзінде Түркістанның гүлденуі үшін аңызға айналдырарлық, соңында айтып жүрерлік із қалдырды.

Қожа Ахмет Ясауи кесенесіне шетелдерден ағылып келіп жатқан туристер легі көп-ақ. Енді соларды таныстыру үшін жоғары білімді ағылшын, түрік, француз, орыс, қытай тілдерін жетік білетін жоғары білімді қазақ қыздары мен жігіттерін орналастыруға көп қамқорлық көрсетті. Бірнеше жерлерден кафелер аштырып, онда ұлттық тағамдар дайындауды қалыпқа келтірді. Ал қымыз бен қымыранды қысы-жазы бірдей келтіріп, оған ыстық тоқаш пен бетіне сәйдене сепкеныстық тандыр нанның болуын бақылауға алды. Әшекеймен өрнектеле салынған дүкендерде неше түрлі-түсті сувенирлердің мол болуы үшін оны сонау туркия, Сауд Арабиясынан, Мекке-Мәдинадан алдырды.

Сол шақта Қазақстан Мәдениет министрінің орынбасары Өзбекәлі Жәнібеков жиі-жиі келіп, кесене жанынан жазушы Саттар Ерубаетовтың музейін ашуды ұйымдастырды. Ең негізгісі – Қожа Ахмет Ясауи кесенесінің көркі де, бар байлығы да Санкт-Петербур қаласындағы Тайқазанды қайткен күнде алдыру жайы сөз болды. Мұны ең алғаш қолға алған Өзбекәлі еді де, оны қоштаған Ж.Тәшенев болды десем, қателеспес едім. Осы екі кісінің ойлана, толғана кіріскен қадамдары құтты болды. Бұл үшін Жүмекең Өзбекәлінің қолындағы тарихи деректі мағлұматтарына сүйене отырып Мәскуге, Санкт-Петербур

қаласының басшыларына соғылған талай-талай телефон қоңырауы аз болған жоқ-ты.

Кесена алдындағы үйменшік төбе астындағы топырақпен көміліп жатқан тас моншаны, тарихи тілмен айтқанда шығыс моншасын қалыпқа келітіріп, іске жаратқан осы Жүмекең болатын. Мұндай әсем безендірілген шығыс моншасының архитектуралық жобасы тарихи Отырар, Тараз қаласында ғана салынған екен.

Геологиялық барлау экспедициясы қала іргесінен терең бұрғылар салынып, Шойтебе участкасынан емдік қасиеті бар жерді тапты. Мұны Жүмекең көрді де, лезде Алматыдағы зертханаға жібергенде Батыс украинада курорттар Трусковецк, Моршин емдік суымен бірдей деген қорытынды берді. Бұл қаладан 3-4 шақырым жерде. Жүмекең тезірет осы жерден емдік профилактория ашу үшін Алматыға, Республикалық ұжымшараралық құрылыс мекемесінің бастығы Қарақұловқа телефон соғып, екі вагон ағаш алдырды. Облыстық ұжымшараралық құрылыс мекемесінің бастығы Мұрат Құлшынбаев, Түркістан ұжымшараралық құрылыс мекемесінің бастығы Әскербек Әбдіқадыровтар құлшына қызу кірісіп, 3-4 айда 50 орындық емдеу профилакториясын салып, пайдалануға берді. Сөйтіп, Жүмакең соңғы екі жылда емделіп жүрген Трусковецк, Моршинға бармай-ақ, отбасымен, балаларымен бірге осы Шойтебеде емделді. Қаламен осы аралыққа арнайы автобус жүргізді. Алдымен тас жол төселіп, кейін асфальттандырылды. Телефон байланысы орнатылды.

Кейін бұл жерге облыстық денсаулық сақтау департаменті арнайы жолдама беріп, тұрғындарды сауықтыруға көшті.

Қазақтың арыстандай айбатты, қажырлы да, қайратты бір тума ұлдарының бірі, мемлекет және қоғам қайраткері Жұмабек ағамыз Түркістанға осылайша аңыз етіп айтып жүретін ізін қалдырды», [6; 13-18] -деп Ердесбек ағамыз естелігін аяқтайды. Естеліктің кейбір тұстарының тексеруді қажет ететін тұстары аңғарылып тұрғандай. Тарих ғылымында деректің өзін дәлелдейтін дерек қажет деген ұғым бар. Дей тұрғанмен, белгілі журналист адамның көз көрген естелік әңгімесі болғандықтан және Жұмабек Шаяхметовтың Түркістанмен байланысты қызметі туралы бірден-бір естелік екендігін есепке ала отырып аздаған азғантай ықшамдаумен ұсынып отырмыз.

Жұмабай Ахметұлының немере інісі Ұлықпан Бәшен үлкен ағасының 60 жасқа толып, зейнеткерлікке шыққаннан кейінгі көңіл күйін төмендегіше еске алады: «1975 жылы Жүмекең 60 жасқа толы. Денсаулығы жақсы, берері мол кемелді шағы болатын, бірақ соған қарамастан зейнеткерлікке шығарылды... Облысты басқаруға А.Асқаров келген соң Ж.Тәшенев «Қаракөл» ғылыми-зерттеу институты директорының орынбасарлығына шақырылды. Бұл ұжымда да бар ықыласымен жұмыс істеп, аз уақыттың ішінде іскерлігімен басқаларға үлгі болды. Экономика саласының маманы болғандықтан Жүмекең Госпланға қарайтын Шымкент, Қызылорда, Жамбыл облыстарының жұмыстарына басшылық жасайтын ғылыми-зерттеу институтының директоры болып бекітілді» [6; 23-26]., - дейді.

«Жүмекеңнің адамгершілігі, кісілік келбеті, тұлғасы өз ортасынан биік тұратын. Өрелі азаматтың өнегелі істері Шымкент облысында да жалғасын тауып

жатты», деп сұхбат береді ауылшаруашылық ғылымдарының докторы, академик Асылбек Баймұқанов журналист Ертай Бекқұлға. Әрі қарай ол: «Жүмекең «Қаракөл» ғылыми-зерттеу институтында екі жылдай қызмет етті. Одан ары қарай Оңтүстік Қазақстан облыстық талдау-есептеу орталығында ғылыми қызметкерлер ұжымын басқарды.

Қайтыс боларынан үш күн бұрын маған жұмыс орнынан телефон соғып, кешкісін келіп кетуімді өтінді. Барғанымда өзі қызмет етіп жүрген мекеменің кітапханасында әлдебір кітапты оқып отыр екен. Сәлем бердім. Көңілсіз, тұнжырыңқы қалпындағы кейпін көріп, бір сергітіп алу үшін әзілдеген болып едім, сәл-пәл жымыған болды. Арада аз-маз үнсіздік орнады. Үнсіздікті бұзған Жүмекең:

Осы жүрек құрғыр мазамды алып бітті. Ажалдың да тықыры таянып қалды-ау деймін, - деді. Мен:

Қайдағына айтпаңыз, - деп тіксініпкіреп қалдым. Осы іспеттес жауаптасудан кейін әртүрлі тақырыпта әңгіме қозғалып, біршама уақыт отырдық. Айналаны қараңғылық басып, көз байланып қалғандықтан екеуміз де жылы қоштасып, үйді-үйімізге тарадық. Жүмекеңнің әлгі сөзі мені ойландырып тастады. Дегенмен, жамандыққа жорымай, ойымнан күдігімді қуып шығарып, сәл жеңілдеп алдым. Арада үш күн өткенде Жүмекеңнің бақилық қа аттанғанын естідім. Төбемнен жай түскендей болды. Құдайдың ісіне дауа бар ма? Оңтүстіктің халқы қимастықпен шығарып салды. Арулап жерледі» [8; 22-23], - деп еске еске алады. Жұмабек Ахметұлының ұлы Саян Ташенов әкесінің қайтыс болған күні туралы есінде қалған естеліктерімен бөлісіп: «Сол кезде де оның халық арасында қаншалықты қадірлі, сыйлы екендігін жас та болсақ отбасымызбен терең сезіндік. Өмір көрген ақсақалдар мен бірге қызмет атқарған әріптестері көңіл толқытар жылы лебіздер арнады. Оңтүстік ағайындар соңғы сапарға құрметпен шығарып салды» [9; 27-28] десе, С.Ж. Кенжебаев: «Иә, ол қайраткерді Оңтүстік халқы жақсы қарсы алды. Өмірінің соңына дейін қызмет жасады. Қайтыс болғанда С. Ниязбеков екеуіміз Алматыдан барып шығарып салуға қатынастық. Қазақ қайраткер ұлымен қоштасуға көптеген халық жиналды. Тіпті мәйітін қолдарына кезектесе көтере отырып, Шымкенттен Ташкентке шығатын жолдағы сол жақта орналасқан қорымға дейін көтеріп барды ғой», - деген жазба қалдырады.

ҚОРЫТЫНДЫ

Тәшенев Жұмабай Ахметұлы қайраткерлігімен бірге батырлығы қатар аталатын қазақ халқының асыл ұлдарының бірі ретінде есімі тарихта мәңгі сақталатыны анық. Осындай дара тұлғаның 110 жылдығы аталып өтіп жатқан уақытта өмірінің үлкен бір парасы өткен Шымкент қаласындағы өмірі мен қызметі бөлек қарастырылады.

Жұмабек Тәшеневтың өмірі мен қызметі – қазақ халқының тәуелсіздігі мен тұтастығы үшін аянбай еңбек еткен, елдің әлеуметтік-экономикалық дамуына зор үлес қосқан көрнекті тұлғаның жарқын бейнесін көрсетеді. Оның Шымкент және Түркістан қаласындағы қызметі кезінде көрсеткен жоғары адамгершілік

қасиеттері мен кәсіби біліктілігі айқын байқалды. Жұмабек Ахметұлының саяси қызметі тек басқарушы ретінде ғана емес, сондай-ақ ғылыми-зерттеу жұмыстарындағы жетістіктері мен халықтың тұрмысын жақсартуға бағытталған қажырлы еңбегімен де ерекшеленеді.

Оңтүстік Қазақстан өңірінде жергілікті халықпен тығыз байланыста жұмыс істей отырып, Ж.Тәшенев халықтың әлеуметтік жағдайын көтеруге бағытталған маңызды қадамдар жасады. Оның қабылдауына келген адамдарға көмек көрсетуі, әділдігі мен қашанда дұрыс шешімдер қабылдауы халықтың сенімін жаулап алды. Сонымен қатар, Ж.Тәшеневтің Түркістан қаласындағы еңбек жолы мен осы өңірдің дамуына қосқан үлесі ерекше. Ол тек басшылық қызметтерде ғана емес, жеке тұлғалық қасиеттерімен де өз замандастары арасында үлкен құрметке ие болды.

Жұмабек Тәшеневтің Оңтүстік Қазақстанда атқарған қызметтері мен жергілікті халықтың оған деген құрмет көңіл күйі кейінгі арнайы зерттеулерге, үлкен шығармаларға арқау болары анық

Әдебиеттер тізімі:

1. Тасыбаев А. Бәтес апайдың мұңы немесе Жұмабек Тәшенев туралы толғаныс // Жұмабек Тәшенев туралы естеліктер. – Алматы: Білім, 2005. – 210 б.
2. Сағындық Кенжебаев Бәрі құрбан атамекен жолында // Жұмабек Тәшенев туралы естеліктер. – Алматы: Білім, 2005. – 210 б.
3. Тайжан Б.. Шымкент Тәшеневті ұмытпайды /<https://egemen.kz/article/11251-shymkent-tashenovti-umytpaydy>
4. Кенжебаев С.. Бәрі құрбан атамекен жолында // Жұмабек Тәшенев туралы естеліктер. – Алматы: Білім, 2005. – 210 б.
5. Жұмабек Ташенов. Естеліктер, мақалалар, ой-толғамдар. Жинақ. /Еңбекті құрастырып, алғысөзін және түсініктерін жазған С.Жұмағұл, А.Жұмағұл/. – Қарағанды: «TENGRİ Ltd» баспасы, 2025. – 554 б.
6. Әшенов Е. Түркістанда қалған із // Жұмабек Тәшенев туралы естеліктер. – Алматы: Білім, 2005. – 210 б.
7. Бәшен Ұ. Жаны жайсаң жан еді // Жұмабек Тәшенев туралы естеліктер. – Алматы: Білім, 2005. – 210 б.
8. Баймұқанов А. Ол – перзенттік парызын өтеген жан // Жұмабек Тәшенев туралы естеліктер. – Алматы: Білім, 2005. – 210 б.
9. Ташенов С. «Оңтүстік ағайындар әкемді алақандарына салып ұстады // Жұмабек Ташенов. Естеліктер, мақалалар, ой-толғамдар. Жинақ. – Қарағанды: «TENGRİ Ltd» баспасы, 2025. – 554 б.

БИЫЛ ҚАЗАҚСТАННЫҢ ҰЛЫ ПАТРИОТЫ ЖҰМАБЕК ТӘШЕНЕВТІҢ ТУҒАНЫНА 110 ЖЫЛ!

Жұбатқанов Керімсал

*тарих ғылымдарының кандидаты, С. Сейфуллин атындағы Қазақ
агротехникалық зерттеу университетінің доценті*

(Астана, Қазақстан)

e-mail: kerimsal.zhubatkanov@mail.ru

Жұмабек Тәшенев 20 наурызында 1915 жылы Ақмола облысының Аршалы ауданында дүниеге келді. Солтүстік Қазақстан, Ақтөбе облыстарында басшы лауазымдарда болғандықтан, ол өзін іскерлік атқарушы, жоғары дәрежелі мемлекет қайраткері, құзыретті және ақылды басшы ретінде көрсетті. 1955 - 1960 жылдары Қазақстан Жоғарғы Кеңесін басқарды, яғни Парламент төрағасы болды, ал 1960 - 1961 жылдары Қазақ КСР - ның Министрлер Кеңесінің төрағасы болды, яғни Қазақ КСР - ның Премьер - Министрі болды.

Тәшенев Қазақстанның басшылығында болған жылдары, КСРО - да Хрущев Кеңес үкіметін басқарды және КСРО - ның шығысындағы, негізінде Қазақстан жерінде, тың және тыңайған жерлерді игеру компаниясын 1954 - 1964 жж. жүргізуге үлкен күш салған еді. Хрущевтің тың жерлерді игеру идеясына қарсы болған сол кездегі Қазақстанның бірінші басшысы Жұмабай Шаяхметов болды. Қазақстандағы тың жерлерді игеруге қарсы негізгі дәлелдер солтүстік Қазақстанның далаларында дәстүрлі түрде дамыған мал шаруашылығына үлкен зиян болады және сол кезде өз туған республикасында қазақ халқының азаюна қарсы болды.

Тарих ғылымдарының докторы, профессор Бейімбет Ермұхан былай деп жазады: «1960 жылдардың басында Хрущевтің Тың – Целинный өлкесі (соған бес Қазақстанның солтүстік обылыстары кіруге тиіс еді) арқылы әрекет еткен кезде, Қазақ республиканың аумақтық біртұтастығына елеулі қатер төнді, Тың өлкесі тікелей Одақ орталығына бағынатын еді. Бақытымызға орай, сол уақытта Қазақ КСР - ның Министрлер Кеңесінің Төрағасы Жұмабек Тәшенев Хрущевтің ұсынысына қатты қарсы шықты. Хрущевтің жосықсыз идеясы табысқа жете алмады. 1953 жылдан бастап, Сталин қайтыс болған уақыттан бастап, кеңестік тоталитарлық әкімшілік жүйесін реформалау әрекеттері басталды, пост - сталиндік КСРО - да қоғамдық өмірдің түрлі салаларын ырықтандыру басталды. Бірақ командалық - әкімшілік жүйенің негіздері өзгеріссіз қалды, Одақтық республикалар Орталықтың алдында өз міндеттері сақтады. Сол кезде Никита Хрущев СОКП Орталық Комитетінің бірінші хатшысы болды. Хрущевтің бастамасымен тың игеру эпопеясы жүргізілді.

1961 жылы Н. Хрущев жаңа әкімшілік - территориялық ұйымдастыруды ұсынды: Қазақстанның солтүстік бес обылыстарын – Тың өлкесінің құрамына енді, Қазақстанның барлық батыс обылыстарын – Батыс өлкесіне қосты және болашақта, Хрущевтің зымиян жоспары бойынша, Тың және Батыс өлкелері Ресейге құрамына қосылуға тиіс. Хрущевтің зымиян жоспарына сәйкес, Шымкент облысы – Өзбекстанға, Маңғыстау облысына – Түрікменстанға берелетін еді, осылайша Қазақстаннан ештеңе қалмайтын еді!

Жұмабек Тәшенев осы шешімдердің барлығына ашық және қатал қарсы шықты. Ол КСРО - ның Конституциясына шағымданып, Хрущев пен Одақтың шешімдерінің дұрыс еместігін дәлелдеді. Бұл Қазақстанның аумақтық тұтастығын сақтап қалуға көмектескен Тәшеневтың патриоттық, азаматтық, адамдық және жеке принциптік позициясы болды. Бұндай әрекет Тәшеневке өте қымбатқа түседі – оны Шымкентке жұмысқа жібереді, онда ол зейнетке шыққанша жұмыс істейді. Кеңес жылдары Тәшеневты бәрі түсінбеді.

Бірыңғай ортақ ел – КСРО бар сияқты көрінеді, оның қандай айырмашылығы бар, оның шеңберінде бірыңғай кеңестік мемлекеттің аймақтары қай республикасына жатады маңызды емес болды ғой. Бірақ КСРО - ның күтпеген және жылдам ыдырауы КСРО замандағы көрнекті қазақстандық саясаткердің болашақты үлкен жауапкершілікпен мен даналықпен болжау мен түсіну көрсетіп отыр. Қарабақта азербайжандық - армяндық қақтығыс, Оштағы қырғыз - өзбек қырғыны, Қырым, Донбасс, Приднестровье, осетиялық - ингуштық қақтығыстар, грузин - осетин және грузин - абхаз соғыстары, Ферғана алқабында қырғыз, өзбек, тәжік анклавдарының шешілмеген мәселелері Ташеновтың ұлылығын мен көрегендігінің айқын дәлелі.

Барлық осы оқиғалар бір нәрсе көрсетіп отыр екен: кеңес халықтарының достығы – бұл кеңестік пропаганданың өтірік идеясы мен ұраны, ал екіншісі – туған республикасының аумақтық тұтастығы – бұл қазақ халқының болашағының жарқын жолы.

Тәшенев Алматы қаласы Абай даңғылының басында қазақтың Ұлы ойшыл мен ақынның ескерткішін орнатуға үлкен еңбек сіңірді. Ол Кремльдің билеушілерін сендіру үшін – Тбилисиде Руставели даңғылы, Ташкентте Науаи даңғылы, Мәскеуде Горький даңғылы бар екенін айтып, солай Ұлы Абайға керемет ескерткіш орнатты. Жұмысын аяқтау үшін «Медеу» спорт кешенінің құрылысына өз әріптесі, КСРО - ның Жоғарғы Кеңесінің Президиумының төрағасы К. Ворошиловты Алматыға шақырып, Медеу тауына құрметті қонақты апарды және оның қызығушылығын танытып, осы керемет спорт кешенінің құрылысын аяқтау үшін қажетті қаражатты Мәскеуден алады.

СОКП - ның Жиырмамыншы съезінің шешіміне сәйкес, «халық жаулары» деп аталатын жаппай сталиндік қуғын - сүргінге ұшыраған, жалған және сотталғандардың жақсы жадысын қалпына келтіру үшін Қазақстанда осындай комиссияны басқарған Жұмабек Ахметұлы Тәшенев болды. Тәшенев 1958 жылы Мәскеуде қазақ әдебиетінің онкүндігінің бастамашысы болды, қазақ әдебиетіне және өнер қайраткерлеріне кеңестік мемлекеттік наградалармен лайықты баға беруге және Қазақстанның бес көрнекті әртістерге «КСРО халық әртісі» атағына ие болуға үлкен еңбек сіңірген еді. Б. Момышұлының «Біздің артында Мәскеу» кітабын жариялауға белсенді кедергі келтірген Қазақстан Компартияның Орталық Комитетінің кедергілер мен тосқауылдарға қарамастан, Ж. Тәшенев кітапті жарыққа шығару үлкен көмек берді.

Тәшенев Алматы қаласының орталығында салынған 120 пәтерлік үйді Кеңес Қазақстанның көрнекті мәдениет қайраткерлеріне толығымен тапсырды, олардың көбісі Алматыда бірнеше жыл бойы өз үйлері жоқ болған еді. Тәшенев М. Әуезовтің «Абай» романының Лениндік сыйлығына ұсынысын жеке өзі

бастады. Тәшеневтың бастамасының арқасында атақты күрішші Ыбрай Жақаев пен шопан Жазылбек Қуанышбаев Социалистік Еңбек Ері екінші жұлдызына ие болды.

Тәшенев мемлекеттік саясаттың барлық салаларында жас және белсенді ұлттық кадрларды іріктеу мен тәрбиелеуде, сондай - ақ Қазақстан Министрлер Кеңесінің Төрағасы бола отырып, Қазақ ССР Министрлер Кеңесінің үкіметтік аппаратының жұмысына он екі қазақ ұлттың азаматын тартты. Менің ойымша, Жұмабек Тәшеневке арналған ескерткіштер тек Қазақстанның астанасында ғана емес, еліміздің барлық облыс мен аудан орталықтарында ашылуы керек, республиканың барлық елді мекендерінде жаңа жолдар мен көшелерді оның атын беру керек, сондай - ақ «Маңызды адамдардың өмірі» сериясынан кітап шығару, Жұмабек Тәшенев туралы жақсы көркем фильм түсіру керек деп ойлаймын.

XXI ҒАСЫР ЖӘНЕ ТӘШЕНЕВ ТАҒЫЛЫМЫ

Абенова Л.У.

Ж.А.Тәшенев университетінің профессоры

(Шымкент,Қазақстан)

lazzat-0505@mail.ru

Аннотация. Ж.Тәшенев еліне, ұлтына сіңірген ерен еңбегінің, қалтқысыз қызметінің арқасында көзі тірісінде-ақ ел аузында аңызға айналды, қарапайым халықтан жоғары баға алды. Ж.Тәшеневтің жоғары адамгершілік қасиеттерін, еліне сіңірген еңбегін насихаттай отырып, Тәшеневтің өмір жолын, тағылымын жастарға үлгі ету. Зерттеу мақсаты - Тәшеневтану курсы, Тәшеневтану оқуларын ұйымдастыру арқылы жастарға қазіргі заманауи тәрбиенің ұлттық брендтік үлгісін ұсыну.

Кілт сөздер: Тұлға, адамгершілік, тағылым, жастар, тәрбие

Аннотация. Ж. Ташенев еще при жизни стал легендой в устах народа благодаря своему достойному труду и непоколебимому служению своей стране и народу и получил высокую оценку среди простого народа. Пропагандируя высокие моральные качества Ж.Ташенева и его вклад в развитие своей страны, делая его образ жизни примером для молодежи. Цель исследования - представить для молодежи модели национального бренда современного образования путем организации курсов «Ташеневтану».

Ключевые слова: Личность, нравственность, образование, молодежь, воспитание.

Summary: Zh. Tashenev became a legend in the mouths of the people during his lifetime thanks to his worthy work and unwavering service to his country and people and received high praise from the common people. Promoting the high moral qualities of Zh. Tashenev and his contribution to the development of his country,

making his way of life an example for the youth. To present to the youth the models of the national brand of modern education by organizing courses "Tashenevtanu".

Key words: Personality, morality, education, youth, upbringing.

Кіріспе

Тарихты қашан да тұлғалардың жасайтыны анық! Батырлық, ерлік – Жаратқан иенің сүйікті құлына тартқан сыйы! Жаратқанның да, халықтың да бір сүйікті ұлы болса, ол – Жұмабек Тәшенев болар! Туған халқы мен сол халқының тоқымдай жері үшін өз басын құрбандыққа шалуға дейін барған Жұмабек Тәшеневтей біртуар дара перзент Жаратқанның жазуымен енді, міне, тәуелсіз елінің ірі тарихи тұлғасына айналып отыр. Ұлы даланың бір тұтам жерін ерлігімен де, жүрегіндегі бар махаббатымен де қорғаған ерлерін қазақ халқы қаншама ғасырлар өтсе де ұмытпай келе жатқаны анық. Сондай тұлғалардың бірі – Жұмабек Ахметұлы Тәшенев!

«Егер Қазақ халқы біреуге қарыздар болса - ол Жұмабек Тәшеневке қарыздар болар. Ол – ұлт алдындағы парызы мен қарызын адал атқарған азамат. Ол ата-бабадан қалған кең байтақ қазақ жерін жанымен қорғады, сол үшін барлық игіліктерден (қызметтен) айырылды. Сол кездің өзінде «Мен – қазақпын» деп қорықпай, жаһанға жар салған жалғыз адам да сол болатын», деген 1961-1964 Қазақстан ОК-нің бірінші хатшысы болған Исмаил Юсуповтың пікірі көп нәрсені аңғартады [1].

Ж.Тәшенев еліне, ұлтына сіңірген ерен еңбегінің, қалтқысыз қызметінің арқасында көзі тірісінде-ақ ел аузында аңызға айналды, қарапайым халықтан жоғары баға алды. Ж.Тәшеневтің жоғары адамгершілік қасиеттеріне, еліне сіңірген еңбегіне риза болып ел арасында айтылған сөздер жетерлік.

Оңтүстік өлкесі - құт қонған, кие дарыған, тауы тарих, даласы дастан, қаласы қазыналы мекен! Елімізде «Оң» - деп жақсы ниетті, береке-бірлікті, ынтымағы жарасқан тату тірлікті айтады. Табалдырықтан да оң аяқпен аттаймыз. «Қадамың оң болсын» - деп тілек жұптаймыз. Ал «түстік» - дегенде мамыражай, жанға жайлы күйге енесің. Осы екі ұғым өзара үйлескенде жаныңа қуат, жылы шуақ, арайлы күннің шалқыған нұры бойыңа дариды. Жігерленесің. Қуат аласың. Шалқисың. Шаттанасың.

Ешкімді жатсынбайтын, Ұлысымыздың ұйытқысына айналған Оңтүстік өңірінің мақтанышы - кәзіргі таңда қоғам қайраткері, «елім, жерім» деп өмір сүрген, халқына жақсылық жасаудан жанын аямаған, қоғам қайраткері Жұмабек Ахметұлы Тәшенев. Бұл есім Шымкент қаласында орналасқан университетке, ұжымның әрбір мүшесінің алдына үлкен жауапкершілік пен міндеттер жүктейді.

Мәртебелі оқу орны ширек ғасыр ішінде жекеменшік жоғары оқу орындарының арасында алдыңғы қатарлы білім және ғылым орталығына айналды. Тәуелсіз мемлекеттің экономикасының, өнерінің және мәдениетінің өсіп өркендеуіне университет зор ықпал ете отырып шалғайда орналасқан халыққа қызмет етіп, айқын мақсатпен дамудың даңғыл жолына түсті.

Шалғай өңірде орналасқан аудандардың жастарына педагогика мен мәдениет салаларындағы ғылыми мектептердің зор мүмкіндіктерін біріктіре отырып, Жұмабек Ахметұлы Тәшенев атындағы университеті - көрші

мемлекеттегі қандастарымызға білім беру жағынан жақын шет елдерге танымал білім ордасына айналды.

Тәшенев атындағы университет ұжымы қайраткердің тағылымды істерін ту етіп, студент жастардың бойына сіңіруде. Университетте үш жылдан бері дәстүрлі «Тәшенев оқулары» жүйелі түрде өтеді және 2024-2025 оқу жылдан бастап барлық білім беру бағдарламаларына «Тәшеневтану» пәні енгізілді. Мемлекет басшысы Қ Тоқаевтың Ұлттық құрылтайдың екінші отырысында «Отанын шын сүйетін адам оның табиғатын қорғайды, әр гүліне, әр ағашына жанашырлықпен қарайды, бір сөзбен айтқанда, нағыз патриот екенін нақты іс- әрекетімен көрсетеді» [2] дегеніндей қазіргі таңда ұлттық тәрбие мазмұнын тарихи тұлғатану тағылымдары аясында жан-жақты жаңғыртудамыз. Ұлт тәрбиесі жайлы ой тұжырымдарымды академик Оразалы Сәбденнің «Абай және қазақ елінің болашағы» атты еңбегіндегі «Біз кім едік? , Қазір кіміз? Қайда бара жатырмыз? Алда не күтіп тұр? деген сауалдар төңірегінде түркі әлеміне серпіліс қажет дей келе, алдымыздағы негізгі мақсат өркениетті елдердің қатарына қосылу болғандықтан, әдеттегідей, нардың жүгі қазіргі ұрпақтың мойнына түсіп отыр» [3] деген пікірімен орайластыра атап өткіміз келеді.

Қазақстанның болашағы жастардың білім деңгейі, дағдылары мен құндылықтарына байланысты екені, Мемлекет басшысының жастарды жан-жақты дамытуға басымдық беруі, жастарға жағдай жасауы – елдің тұрақты дамуының кепілі екеніне айқын көрініс тапқаны қазіргі кезеңде айқындала түскені де көңіл қуантарлықтай. Сондықтан да елдің дамуына қолдау көрсетіп, өз саламызда кешенді шараларды жүзеге асыруға өз үлесімізді қосуымыз ел алдындағы парызымыз деп білеміз.

Жастар тәрбиесіне мән бере отырып, **Тәшеневтің тағылымды істерін** санамалап өтсек:

1. Қазақ халқының ұлы ойшылы, бас ақыны Абайдың атында бас көшені атап, оның алып ескерткішін орнатуы. Жұмабек Ахметұлының өзі әдебиетке өте жақын еді. Ақын-жазушылардың, әсіресе Абайдың шығармаларын жақсы білетін. Әдебиетке, қазақтың бас ақыны Абайға деген құштарлық пен құрмет – Ж.Тәшеневті басқа шенеуніктерден ерекшелеп тұрған қасиеті еді. Қайраткердің ізгілікке, әділетке, имандылыққа құштарлығы да осы әдебиет арқылы қалыптасқаны аян. Сондықтан ол Абайды ұлықтау арқылы өз халқын да өркениетке бір табан жақындата түсерін білді. Алайда ол кезде мәселенің бәрі Кремльде шешілгені мәлім. Ақша жоқ деп болмашы нәрсенің өзін қиынсынған орталықтағы шенеуніктерге ол Тбилисиде – Руставелидің, Мәскеуде – Горькийдің, Ташкентте – Науаидің сондай ескерткіштері барын алға тарта отырып, ұтымды сөзбен бұлтартпастай дәлел келтірді. Мәскеудегілер амалсыз мойынсұнып, Абайдың атымен көше атауға және алып ескерткішін орнатуға рұхсат берді;

2. Сталиндік қызыл террордан жазықсыз жапа шеккендерді ақтау кезінде айрықша белсенділік танытуы. 1956 жылы 25 ақпандағы КОКП XX съезінен кейінгі жылымық кезінде репрессия құрбандарын ақтау жөніндегі республикалық комиссияның төрағалығына Жұмабек Ахметұлы сайланып, Е.Бекмаханов, Қ.Мұхаметханов, Х.Есенжанов, З.Шашкин сынды қазақ

ғалымдары мен ақын-жазушыларын сөзбұйдаға салмай, абақтыдан дереу шығаруда үлкен еңбек сіңірді. Тәшенев бастаған комиссия Сәкен, Ілияс, Бейімбет сынды халқымен қайта қауышқан арыстардың шығармаларын сол жылдарда өте сапалы етіп шығаруға айрықша күш салады және «алашордашыл», «ұлтшыл» деген айдар тағылмағандардың бәрін ақтауға тырысады. Сол кезде атын атаудың өзі зор қауіп саналатын Мағжан Жұмабаевтың жесірі Зылихаға Алматыдан баспана бергізеді. «Карлагқа» комиссиямен бірге өзі арнайы барып, тұтқындарды өз көзімен көріп, құлағымен тындап, жазықсыз жазаланғандарды ақтау жолында көмегін аямайды;

3. 1958 жылы қазақ өнері мен әдебиетінің Мәскеудегі онкүндігін абыроймен өткізуге барын салуы, бес бірдей қазақ өнерпазына ең жоғарғы атақ – «КСРО халық әртісі» атағын алып беруі. 1936 жылы Мәскеуде өткен алғашқы қазақ өнері мен әдебиетінің онкүндігінде тек К.Бәйсейітованың ғана «КСРО халық әртісі» алғаны мәлім. Содан 22 жыл өткен соң нәтиже 5 есеге артып отыр. Осыдан соң мұншама әртістің бір мезгілде жоғары атақ алуы қазақ топырағында бұрын-соңды болмаған екен;

4. «Қазақ әдебиеті», «Социалистік Қазақстан» (қазіргі «Егемен Қазақстан») газеттерін жабылудан аман алып қалуы. XX съезден кейінгі жылымықтан соң, «Ұлтшылдыққа соққы беру» желеуімен орыстандыру күшейіп тұрған кезде, 1958 жылы 28 шілдеде ҚКП ОК бюросында «Қазақ әдебиеті» газетінің саяси бағыт-бағдарының коммунистік идеологияға сай келмейтіндігі, пролетариат мәдениетіне, талабына жат екендігі, қазақ ұлтшылдарын төңірегіне топтастырғаны туралы мәселе қойылып, газеттің жабылып-жабылмауы талқыға түседі. Осылай ұлт руханиятының болашағына қауіп төне бастаған қысылтаяң сәтте Жұмабек Тәшенев араша түсіп, бұл басылымдарды жабылудан аман сақтап қалады;

5. Медеу мұз айдынын салып бітіруге күш салуы. Кейіннен Қазақстанның мақтанышына айналған бұл құрылыс кезінде салынып басталып, әр түрлі сылтаулармен сақалды құрылысқа айналады. Жұмабек Тәшенев өзінің Мәскеудегі әріптесі, әрі тікелей бастығы КСРО Жоғарғы Кеңесінің төрағасы К.Ворошиловты Алматыға шақырып, оған Медеудің тамаша табиғатын көрсетеді. Оны таныстыра жүріп, бұлтартпастай дәлелдерді алға тарта отырып, құрылысты аяқтауға қаражат бөлдіріпті;

6. Халық батыры Б.Момышұлына Кеңес Одағының Батыры атағын алып беруге әрекеттенуі. Жазушы Ә.Нұршайықов «Брежневке хат» мақаласында Б.Момышұлына Кеңес Одағының Батыры атағы берілуін сұрап 1980 жылы хат жазғанын, оған қазақтың атақты адамдарының қол қойғанын жазады. Сонда Ғ.Мүсірепов мұндай талпынысты Жұмабек Тәшеневтің тұсында жасалғанын, ол Батыр атағын беретін комиссияның басшысы И.Коневтің өзіне салмақ салғанын айтады. Бірақ бірмойын маршал Баукеңе Батыр атағын беруге үзілді-кесілді қарсы болғанын, енді сол пікірін өзгертпейтінін айтады. Б.Момышұлы да өз әңгімесінде Ж.Тәшеневтің осы мәселені көтергенін растайды. Осылайша бұл мәселе шешілмесе де Жүмекең Баукеңнің «Москва үшін шайқас» кітабының идеологиялық бөгеттерді бұзып өтіп, жарық көруіне септігін тигізеді.

7. Қазақтың барлық талантты өнерпаздарына, дарынды тұлғаларына қолайлы жағдай жасауы. Еңбек майталмандары Ы.Жақаев пен Ж.Қуанышбаевтың Еңбек Ері атануы да, Н.Алдабергеновтың екінші рет Еңбек Ері атануы да Тәшеневтің тікелей араласуымен болған. М.Әуезовтің «Абай жолы» романының Лениндік сыйлық алуына да көп күш салған. Көп жылдардан бері жайлы қонысқа қолдары жетпей жүрген қазақ зиялыларына 120 пәтерлік үйді толығымен бергізген де Тәшенев еді. Оның осы ерлігін көнекөз ақын-жазушылар күні бүгінге дейін аңыз қылып айтып жүреді;

8. Ұлттық кадрлардың өсуіне, олардың жоғары өрлеуіне де бар жақсылығын аямауы. Л.Брежнев Қазақстан КП ОК Бірінші хатшылығынан Мәскеуге кетерде өз орнына И.Яковлевті, Екінші хатшылыққа Н.Журинді ұсынып, Мәскеудің келісімін алып келіп, оларды таныстыра бастайды. Сонда Ж.Тәшенев кейінгі кездегі бүкіл жетістіктерді тізбелей келіп: «Аудан, облыстарда, орталық аппаратта, министрліктерде екінші хатшыға лайық қазақ азаматтары аз емес. Мынау отырған ОК-ның ауыл шаруашылығы жөніндегі хатшысы Фазыл Кәрібжанов кімнен кем? Ол екінші хатшылыққа жарамай ма? Осындай дайын кадрларды көзге ілмеу мені таң қалдырады? Мен мұны қазақ зиялыларына сенімсіздік, не көзге ілмегендік деп түсінемін», - деп, Л.Брежневті қатты састырады. Ақыры Тәшенев ұсынған Ф.Кәрібжанов екінші хатшылыққа бекиді;

9. Өзінен жоғары мансаптағыларға еш иіліп-бүгілмей, терезесі тең тұрғыда мәміле жасай білуі. 1959 жылы 1 қазанда ҚХР-дің 10 жылдық мерекесіне орай КСРО басшысы Н.С.Хрущев бастаған делегация Қытайға барады. Оны ҚХР басшысы Мао Цзэ Дунның өзі қарсы алады. Әңгіме үстінде Мао Цзе Дун Хрущевтің қыр көрсетуіне қарымта ретінде: «Кеңес Одағы сөз жоқ, ұлы ел, ал біз Ұлы Қытаймыз» [4], - депті. Н.С.Хрущев: «Солайы солай ғой, бірақ КОКП – дүниежүзілік коммунистік қозғалыстың авангарды», - дейді. Мао Цзе Дун: «Бірақ Қытайда коммунистер КСРО-ға қарағанда көп қой», - дегенде Хрущев тосылып қалады.

- Сонда Ж.Тәшенев: «Революцияны Кеңес коммунистері жасады емес пе? Солардың тікелей көмегімен Қытай коммунистері жеңіске жетті ғой» [5], - деп тығырықтан жол табады. Бұл уәжге қытай жағы жауап бере алмай қалады. «Бас кеспек болса да тіл кеспек жоқ» деген дала демократиясының қағидаты қанына біткен Жүмекең КСРО басшысы Н.С.Хрущевке де, КСРО Қаржы министрі Б.Ф.Гарбузовке де тайсалмай, бетіне тіке айтқан сөздері тарихта да, ел жадында да сақталған;

10. Ж.Тәшенев Шымкент облыстық атқару комитеті төрағасының орынбасары болғанда да ұлт ісі үшін игілікті қызметтер атқаруы. Түркістан аймағының мақташылары мақта тазалау зауытында су мақтаны кептіруге отын таба алмай қиналып жатқанда Тәшенев Қарағанды облысы басшылығына хабарласып, 1 мың тонна көмірді жеткіздіріп береді. Түркістандағы Қ.А.Ясауи кесенесінің жанында көміліп қалған тас моншаны қалпына келтіріп, іске жаратуға мұрындық болады. Тайқазанды қайтаруға да зор үлес қосады. Шетелдік туристер үшін ағылшын, қытай, түрік, француз тілдерін білетін қазақ қыз-жігіттерін де алдырып береді.

Қала іргесіндегі Шайтөбеден геологтар емдік су тапқанда дереу 50 орындық емдеу профилакториясын салып, жол салдырып, автобус та жүргіздіреді.

Бірде жазушы Ғ.Мүсірепов іссапармен Шымкентке келгенде профессор Керімбек Сыздықов серік болып, ол кісіні ертіп жүреді. Сол сапарда Ғ.Мүсіреповтің Ж.Тәшеневке қарап айтқан мына бір сөзіне куә болыпты. Ғ.Мүсірепов: «Біз ЦК емеспіз, біреуді бір орыннан алып, бір орынға қоя алмаймыз. Жазушы деген халық кісіге өз жүрегінен орын береді. Әр уақытта менің жүрегімнің төрінен орын алатын менің ер інім, еркек інім Жұмабектің мынау елге келген қадамы сіздерге құтты болсын деп тілек айтпақпын», - деген екен.

Мақтау сөзге сараң халық жазушысының бұл бағасы университет ұжымының да пікірі деуге болады. Тәшенев тұлғасы университет студенттері мен ұжымының жүрегінен орын тепті.

Әдебиеттер тізімі:

1. Кәкен А. Жұмабек Тәшенев //Егемен Қазақстан. – 2003. - 22 наурыз.
2. <https://www.akorda.kz/memleket-basshysy-ulttyk-kuryltaydyn-ekinshi-otyrysyn-otkizdi>
3. Сәбден О. «Абай және қазақ елінің болашағы». - Алматы, 2016.- 362б.
4. 1137 қор, 24 тізбе, 3 іс, 33 п.
5. Қазақтың қайсар қайраткері – Жұмабек Тәшенев: Жұмабек Ахметұлы Тәшенев туралы естеліктер, мақалалар, дастандар, өлеңдер құжаттар және фотосуреттер жинағы / Құрастырғандар: Сейітқали Дүйсен, Қанат Еңсенев. – Алматы: «Елтаным» баспасы. 2015. - 160 бет.

1920-1950 ЖЖ. ҚАЗАҚСТАННЫҢ ОҢТҮСТІК ӨңІРІНДЕ ЖҮРГІЗІЛГЕН САЯСИ ҚУҒЫН-СҮРГІН ҮДЕРІСІНДЕГІ ТҮЛҒАЛАР ТАҒДЫРЫ

Айтимбаев А. Т.

*Қожа Ахмет Ясауи атындағы Халықаралық қазақ-түрік университеті,
(Түркістан, Қазақстан)*

E-mail: a.aytimbaev@ayu.edu.kz

Аннотация. Мақалада 1920-1950 жылдары Қазақстанның оңтүстік өңірінде орын алған саяси қуғын-сүргін үдерісіндегі жеке тұлғалардың тағдыры зерттеледі. Саяси репрессиялардың себептері мен салдарын талдап, осы кезеңде өмір сүрген адамдардың құжаттар мен архивтік материалдардағы мәліметтері сарапталған. Мақалада қуғын-сүргіннің жеке адамдар мен қоғамға тигізген әлеуметтік, саяси және мәдени әсерлері қарастырылады. Зерттеу нәтижелері Қазақстан тарихының күрделі кезеңдеріне объективті көзқараспен қарауға ықпал етеді.

Кілт сөздер: саяси қуғын-сүргін, Қазақстанның оңтүстігі, 1920-1950 жылдар, архивтік материалдар, тұлғалар тағдыры.

Annotation. This article examines the fates of individuals affected by political repressions in the South Kazakhstan region during the 1920-1950s. The authors analyze the causes and consequences of the repressions, reviewing archival documents and historical records related to people who lived during this turbulent period. The article highlights the social, political, and cultural impacts of these repressions on individuals and society. The findings contribute to a more objective understanding of this challenging period in Kazakhstan's history.

Keywords: political repressions, South Kazakhstan, 1920-1950s, archival materials, individual fates.

Кіріспе

Отан тарихында қайғылы оқиғалар тізбегінде ХХ ғасырдың 20-50 жылдарындағы жаппай саяси қуғын-сүргін ерекше орын алады. 1920-шы жылдары басталған мемлекеттік репрессиялық саясат жақсы реттелген және үздіксіз жұмыс істейтін үрдіс болды. Ресми билік жариялаған "елдегі социализм" мен аймақтық шындық арасындағы қайшылық өзінің маңызды нүктесіне жетті. Осы кезеңде зардап шеккендердің нақты саны осы күнге дейін толық зерттелмеген. Қазақстандағы қуғын-сүргін проблемасы, оның себептері мен салдары осы мақалада зерттеу объектісі болып табылады.

Осы кезеңдегі қуғын-сүргіннің құжаттық базасын салыстырмалы талдау авторларға 1920-1950-жылдардағы қазақ қоғамының дамуының жалпы тенденциялары мен заңдылықтарын нақтылауға, репрессиялық механизмнің іс-қимыл логикасын талдауға мүмкіндік берді. Жазықсыз зардап шеккендердің саны ұзын тізімде. Бұл туралы он мыңнан астам мұрағаттық істер әлі қаралмаған. Он мыңдаған адамдар өз кезегін және істерін күтуде. Осы тақырыпқа байланысты зерттеулер тоталитарлық режим жағдайында мүмкін болмады. Қолда бар әдебиеттерді талдау жаппай қуғын-сүргін себептерін, оларды Қазақстанда жүзеге асыру тетіктерін, сондай-ақ тоталитарлық мемлекет саясатының осы процестерге әсерін анықтау бойынша арнайы ғылыми зерттеулер іс жүзінде жоқ екенін көрсетті. Дегенмен, зерттелетін тақырыпқа қатысты мәселелер жаңа емес. Бұл тұрғыда тоталитаризм тұжырымдамасының ғылыми-теориялық әзірлемелері біз үшін маңызды болып табылады, өйткені зерттеу барысында 1920-шы және 1950-ші жылдардың басындағы саяси қуғын-сүргіннің негізі қандай екені белгілі болды.

1920-1950 жылдар аралығында Қазақстанның оңтүстік өңірінде кеңестік билік жүргізген саяси қуғын-сүргін үрдісі қоғамның әлеуметтік құрылымына, ұлттық элита мен қарапайым халықтың тағдырына терең әсер етті. Осы кезеңдегі репрессиялық саясаттың негізгі бағыттары саяси, әлеуметтік, мәдени және экономикалық салаларды қамтыды. Қазақстанның оңтүстігінде, әсіресе Түркістан, Шымкент, Жамбыл өңірлерінде қуғын-сүргінге ұшырағандар қатарында мемлекет қайраткерлері, интеллигенция өкілдері, дін өкілдері және қарапайым азаматтар болды.

Әдіснама

Зерттеудің әдіснамалық негізін құжаттық талдау арқылы тарихи-салыстырмалы әдіс, сандық әдіс, библиографиялық әдіс қағидаттары, статистикалық мәліметтерді жинау үшін - салыстырмалы-тарихи әдіс құрады.

Құжаттық талдау: Қазақстан Республикасы Орталық Мемлекеттік архивінің (ҚР ОМА), Түркістан облысының мемлекеттік архиві (ТОМА) құжаттары негізінде тарихи деректер қарастырылды.

Тарихи салыстырмалы әдіс: 1920-1950 жылдардағы қуғын-сүргін саясатының Қазақстанның оңтүстігіне тән ерекшеліктері талданды.

Сандық әдіс: архивтік құжаттар негізінде қуғын-сүргінге ұшыраған тұлғалардың сандық мәліметтері талданды.

Биографиялық әдіс: қуғын-сүргінге ұшыраған жекелеген тұлғалардың өмірбаяны мен қызметі зерттелді.

Талқылау

1920-1950 жылдар аралығында Қазақстанның оңтүстік өңірінде жүргізілген саяси қуғын-сүргін Кеңес Одағының тоталитарлық режимінің күшеюімен және ұлттық элитаны жою саясатының жалғасуымен тығыз байланысты. Бұл үдеріс Сталиндік репрессиялардың көрінісі ретінде аймақтың әлеуметтік-саяси өміріне айтарлықтай әсер етті. Елдегі әкімшіл-әміршіл басқару жүйесі партияға қарсы пікір айтушылар мен ұлттық интеллигенцияны "халық жауы" деп жариялап, жазалауға алып келді. Кеңес өкіметінің атеистік саясаты нәтижесінде мешіттер жабылып, молдалар мен діни қызметкерлер қуғын-сүргінге ұшырады.

Оңтүстік Қазақстанда мыңдаған адам "халық жауы" ретінде айыпталып, еңбек лагерьлеріне жіберілді. Репрессияға ұшырағандардың көптеген жеке істері олардың кінәсіздігін дәлелдейді. Бұл құжаттар арқылы сол кездегі заңсыздықтардың көлемін анықтауға болады. көрсетеді.

Қуғын-сүргіннен аман қалғандардың естеліктері репрессияның тек жеке адамдарға ғана емес, бүкіл қоғамға тигізген әсерін ашып 1920-1930 жылғы астық жинау науқаны жалғасып жатқанда, шаруалар, колхозшылар нансыз, көбінесе малсыз, бір ауыз сөзбен айтқанда аштыққа ұшырады - бұл туралы ОГПУ-дің көптеген есептері, шаруалардың хаттары мен арыздары-шағымдары, тіпті партия мен Кеңес басшыларының жергілікті орындарынан хабарламалары да соны дәлелдейді.

Астық жинау негізінен әкімшілік-әміршілік, репрессиялық әдістермен жүргізілді. БК(б)П ОК барлық партиялық комитеттерге тапсырмаларды орындамағандарға белгіленген репрессиялық шараларды қолдана отырып, ауқатты шаруаларға нан сату бойынша қатаң тапсырмалар беруді ұсынды. Қазақстанда ауыр азық-түлік жағдайына қарамастан, астық дайындау және мал дайындау қарқынды жүргізілді.

Түркістан облысы мемлекеттік архиві, Түркістан облысы қоғамдық-саяси тарихының мемлекеттік архивтерінде саяси қуғын-сүргінге ұшырап, істі болған, қазіргі күнге дейін ақталмаған 1000-нан аса тұлғаның тізімі нақтыланды. Олардың көпшілігі Сырдария округінен, облыс аумағынан тыс жерлерге жер аударылғандар. Бас бостандығынан айырылып, үкім шығарылғандардың қандай

арнайы лагерьлерге жіберілгендігі жөнінде архив құжаттарында нақты жазылмауы түрінде қиындықтар кездесіп отыр.

Түркістан облысы мемлекеттік архивінің №819 қоры Сырдария губерниялық соты қорынан Ташказак уезінің 60 қа жуық азаматының қамау үйлеріне (дома заключение) әр түрлі статьялармен қамалғандығы анықталды. Архив құжаттарында түрлі себептермен ұсталған, қамауға алынған және атылған азаматтардың арасында отбасы мүшелері, туған туыстары жайлы және олардың қайда жерленгендігі туралы деректер жоқ. Облыстық архивтегі құжаттарда Оңтүстік Қазақстан облысында Шымкент, Жамбыл және Қызылорда қалаларына қарасты қамау үйлер (дома заключения) болғандығы туралы мәліметтер ішінара кездеседі.

Түркістан облысы мемлекеттік архивінің №895 қорында РСФСР ҚК 59 бап бойынша 5 жылға бас бостандығынан айырылған Түркістан қаласының тұрғыны Сатыбалдиев Юлдаш 36 кг ет, 70 жұмыртқа, 2 қой терісін өткізбегені үшін кедей тұрсада, мемлекетке өткізері болмаса да салық төлемегені үшін сотталды [1].

1920-1930 жылдардағы қуғын-сүргін негізінен байларды тәркілеу, дін өкілдерін қудалау, қазақ зиялыларына қарсы саясат түрінде көрініс тапты. Оңтүстік Қазақстанда ұлттық мәдениетке ықпал еткен зиялылардың бірқатары қуғын-сүргінге ұшырады. Архив деректері Шымкент пен Түркістан қалаларында молдалар, ұстаздар, жергілікті қайраткерлердің қуғындалғанын айғақтайды.

Архивтік құжаттар кеңес өкіметі жүргізген байлар мен жартылай феодалдардың мал-мүлкін тәркілеу, астық, мақта, ет дайындау саясаты мен партия органдары қабылдаған бірқатар әкімшілік шаралар нәтижесінде 1921-1922, 1931-1933 жылдарда елді ашаршылық жайлағаны мен салдары туралы көптеген мәселелерді қамтиды.

XX ғасырдың 20-30 жж. Қазақстанда байлар мен кулактарды тап ретінде жою шаралары мен ауыл шаруашылығын күштеп ұжымдастыру саясаты, алапат ашаршылық, жаппай босқыншылықты басынан өткерген қазақ халқы тарихына қатысты архивтік құжаттар мен материалдар түрлі жағдайларды дәлелдейді.

Отандық ғалымдар көтерілістерді басу кезінде сотсыз немесе тергеусіз атылған, сондай-ақ соттан тыс және сот органдарының осы көтерілістерге қатысқаны және қолдағаны үшін қуғын-сүргінге ұшырағандарын зерттеу, қорытынды жасау және саяси қуғын-сүргін құрбандарын ақтау бойынша деректемелік материалдардың басым бөлігін мұрағат қорларынан ала отырып тұжырымдар дайындады.

Кеңестік тоталитаризм зұлмат саясатының қуғын-сүргініне ұшыраған жазықсыз жапа шеккен азаматтардың есімдері ел жадында қалуы тиіс.

Саяси қуғын-сүргін құрбандарына қатысты тарихи әділтікті қалпына келтіру, қуғын-сүргін құрбандарының барлық санаттарын ақтау бойынша ұсыныстарды тұжырымдау мақсатында архивтердегі жабық және ашық қорлардағы құжаттарды талдау арқылы қылмыстық жауапкершілікке тартылғандарды ақтауға ұсыну үшін арнайы тізімге енгізді. Нәтижесінде:

1. ТОМА 816 қорда 149 азаматтардың тізімі мәліметі табылды.
2. ТОМА 74 «Сырдарья округтік атқару комитеті» атты қор бойынша 61 сотты болған азаматтың тізімі енгізілді. 1 адам ақталғаны туралы анықталды.

3. ТОМА 76 «Оңтүстік Қазақстан облыстық соты» қордың 15 сотты болған азаматтардың істері қаралапып, 1 адам ақталғандығы анықталды.

4. Үш қордың 142 сақтау бірлігіндегі 6 адам сотқа тартылғаны анықталды.

5. ТОМА 895 «КСРО әділет халық комиссариатының Сыр-Дарья губерниялық соты» қордың 23 сотты болған азаматтар құжаты анықталды.

6. ТОҚСТА 2 қор, 1 сақтау бірлігінде 32 сотты болған азаматтардың құжаттары анықталды.

7. ТОҚСТА 3 қорында 12 азаматтың мәліметі енгізілді.

8. «Түркістан облысы бойынша соттар әкімшісі» РММ-сінің 14.09.2021 жылғы №5199-21-5-16/35 санды хатына сәйкес, 1934-1939 жылдардың құжаттарынан 630 іс қаралды. Бүгінгі күнге дейін Оңтүстік Қазақстан облыстық сотының 1934-1939 жылдардағы құжаттарынан іздестіру жұмыстары жүргізіліп, 25 істен 111 және 58-баптың 10, 7, 11, 12, 14 тармақшаларынан, 250 азаматтың тізімі енгізіліп, қоса тіркелінді. Табылған азаматтарды ақтауға ұсыну үшін «Түркістан облысы бойынша соттар әкімшісі» мекемесі қызметкерлерінен құрылған комиссия мүшелері тарапынан құжаттар құпиясыздандырылды.

1937-1938 жылдардағы "үлкен террор" кезеңінде Жамбыл өңіріндегі мемлекеттік қызметкерлер мен коммунистік партия мүшелері, сондай-ақ қазақ әдебиеті мен ғылымының көрнекті тұлғалары репрессияға ұшырады.

1940-1950 жылдары соғыстан кейінгі кезеңде саяси қуғын-сүргін жаңа бағыт алды. Әсіресе, "ұлтшылдық" және "тыңшылар" айыптары бойынша тұтқындалғандар көбейді. ҚР ОМА деректеріне сүйенсек, осы кезеңде оңтүстік өңірде тұтқындалғандардың басым бөлігі ауыл шаруашылығы мен мәдениет саласында жұмыс істегендер болды.

Астық жинау негізінен әкімшілік-әміршілік, репрессиялық әдістермен жүргізілді. БКП(б) ОК барлық партиялық комитеттерге тапсырмаларды орындамағандарға белгіленген репрессиялық шараларды қолдана отырып, ауқатты шаруаларға нан сату бойынша қатаң тапсырмалар беруді ұсынды. Қазақстанда ауыр азық-түлік жағдайына қарамастан, астық дайындау және мал дайындау қарқынды жүргізілді.

1931 жылы астық дайындау барысында мемлекетке белгіленген мөлшерде салық өткізбеген тұлғалар жауапқа тартылды. Сондай ақ Қызыл Октябрь, Иштихат, Ынтымақ, Бірлік колхоздарының председателдеріне қатан сөгіс жарияланды [2]. Махәллә комитеттері мен колхоздар ет пен мал өткізу салығының жоспарын орындамаған үшін басшылары сотқа тартылып, 5-есе мөлшерде штраф төлеуді ұйғарылды [3].

Мал және ет салығын өткізу жоспарын орындамаған үшін Дүйсенбай Достияров Қызылорда махаллә комитетінің төрағасы, Иқан махалком Иса Оразымбетов, Тажибай Бизаков азаматтар сотқа тартылды [4].

Оңтүстік Қазақстан облысының Түркістан қаласы сотының шешімімен қала тұрғыны Сарыбаев Ибрагим «1932 жылғы тамыз» заңы бойынша нан пісіріп сатқаны үшін ғана «саудагер» деп айыпталып 7 жылға бас бостандығынан айырылады [5].

Ашысай елді-мекенінде дүкен сатушылары Байдешев, Қалдыбаев азаматтар «қант 12 кг, шәй 5 кг, 370 кг, ұн 648 кг нормадан артық пайдаланып,

дұрыс емес мақсатта сатты» деп танылып, 1932 жылдың тамыз заңы бойынша 109 баппен 3 жылға сотталады [6].

Оңтүстік Қазақстанда бай-кулактарды жою мен ауыл шаруашылығын ұжымдастыру саясаты көптеген адамдардың қуғындалуына әкелді. Олардың ішінде Түркістан, Шымкент және Жамбыл өңірлеріндегі дәулетті шаруашылықтар басшылары болды. Бұл адамдардың тәркіленіп, өздері айыпталып, еңбек лагерлеріне жіберілді.

Тәуелсіздік жылдары қуғын-сүргін құрбандарын ақтау және олардың есімдерін ұлықтау жұмыстары белсенді жүргізілуде. Арнайы мүліктері комиссиялардың құрылуы және олардың қызметі репрессия құрбандарының әділеттілігін қалпына келтіруге бағытталған маңызды қадам болды. Мұрағаттық материалдарды цифрландыру және ашық қолжетімді ету мәселесі әлі де өзекті.

1920-1950 жылдардағы саяси қуғын-сүргіннің тарихы болашақ ұрпақ үшін маңызды сабақ болып табылады. Бұл кезенді терең зерттеу қоғамды демократияға бейімдеу, жеке тұлғаның құқықтарын қорғау және тарихи әділеттілікті сақтау үшін қажет.

Қорытынды

Оңтүстік Қазақстанда жүргізілген саяси қуғын-сүргін тарихы — елдің жалпы саяси тарихының ажырамас бөлігі. Саяси қуғын-сүргін Қазақстанның оңтүстік өңірінде халықтың әлеуметтік, саяси және мәдени дамуына кері әсерін тигізді. Қазақстанның оңтүстігіндегі репрессия құрбандарының қатарында елдің мәдени және ғылыми өміріне үлес қосқан тұлғалар болды. Архив деректері қуғын-сүргінге ұшыраған тұлғалардың өмірбаянын қайта қалпына келтіру және олардың есімдерін ақтау үшін маңызды дереккөзі болып табылады. Саяси қуғын-сүргін жылдары қазақ қоғамының түрлі салаларына орны толмас зардаптар тигізді. Қазіргі зерттеулер архив деректеріне сүйеніп, осы кезеңдегі тұлғалардың тағдырын анықтап, олардың есімдерін ақтауға бағытталған.

Әдебиеттер тізімі:

1. Түркістан облысының мемлекеттік архиві. ТОМА 895-қ., 1-т., 34-іс, 4-п
2. Қазақстан Республикасы Орталық Мемлекеттік архиві. ҚР ОМА 5-қ., 12-т., 279-іс, 20-п
3. ҚР ОМА 5-қ., 12-т., 279-іс, 24-п
4. ҚР ОМА 30-қ., 7-т., 123іс, 49-п
5. ТОМА 898-қ., 2-т., 109-іс, 34-п
6. ТОМА 895 қ, 2-т., 107-іс, 6-п.

ҚАЗАҚТЫҢ БІР ТУАР ҰЛЫ ЖҰМАБЕК ТАШЕНОВ ӨМІРІ МЕН ҚОҒАМДЫҚ-САЯСИ ҚЫЗМЕТІНЕ ТАЛДАУ ЖАСАУ

Тұран Ж.М., Сейдуалиева А.Н.

Шымкент университеті

(Шымкент, Қазақстан)

e-mail :zhansmmm@mail.ru

Аннотация. Бұл мақала Жұмабек Тәшеневтің саяси қызметі мен ұлттық мүддені қорғаудағы рөлін талдайды. Кеңес Одағы кезеңінде жоғары мемлекеттік лауазымдарды атқарған Тәшенев Қазақстанның территориялық тұтастығын сақтауда және қазақ халқының құқығын қорғауда маңызды шешімдер қабылдады. Ол тың игеру аймақтарын Ресейге қосуды тоқтатуға ықпал етіп, қазақ зиялыларының билікке келуін қолдады. Сонымен қатар, мәдениет пен ұлттық сана-сезімді дамытуға үлес қосты. Жұмабек Тәшеневтің қызметі Қазақстанның тәуелсіздік жолындағы күресінің маңызды кезеңдерінің бірі ретінде қарастырылады.

Кілт сөздер: Жұмабек Тәшенев, саяси қайраткер, ұлттық мүдде, жер тұтастығы, тың игеру, ұлттық сана, патриотизм, ел қорғау, рухани мұра, Алаш идеясы, басқару жүйесі, реформа, ұлттық кадрлар, саяси күрес.

Кеңес одағы кезінде Оңтүстік жерін Өзбекстанға, солтүстік жерін Ресейге қосуға қарсы шығып, күрескен қазақтың бір туар ұлы - Жұмабек Ташенов өмірі мен қоғамдық-саяси қызметіне талдау жасау болып табылады. Бүгінгі күн талабы Қазақстанның тәуелсіздігі жолында, жерінің тұтастығын сақтап қалуда тарихымыздан орын алып отырған Жұмабек Тәшеневтың өмірі мен қызметін талдауға жаңа көзқараспен қарауды, жаңаша бағалауды қажет етеді және бұл, әрине тақырыптың өзектілігін көрсетеді. Демек, біз, тәуелсіз қазақ мемлекеттілігі жағдайында ұлттық санамызды жаңғыртып, тарихи танымыздың көкжиегін кеңейту үшін «тар жол тайғақ кешуден» өткен халқымыздың кешегі жүріп өткен жолын жаңаша көзқараспен жазуға және қазақ тарихындағы «ақтандықтардың» орнын толтыруға міндеттіміз. Осыған орай, Отан тарихында әлі де үстірт қарастырылған немесе мүлдем зерттелмей, тарихи тұрғыдан шынайы өз бағасын ала алмаған мәселелер аз емес. Соның бірі – Жұмабек Тәшеневтың өмірі мен қоғамдық саяси қызметіне тарихи талдау жасау және одан тарихи сабақ яғни, ғибрат алу болып табылады. Екіншіден, Кеңестік кезеңде «қасақана бұрмаланған» қазақтың ұлт зиялылары мен саяси элитасының қоғамдық-саяси қызметін тереңде жатқан тарихи, саяси, ұлттық және мәдени дәстүрлерге сүйене зерделеу арқылы шынайы, тарихи бағасын беру қажет. Үшіншіден, Жұмабек Тәшенев сынды қазақтың бір туар азаматының хрушевшілдік саясатықа тайсалмай, ұлт мүддесін қорғап қалуын насихаттап, дәріптеу, жастарға отансүйгіштік тәрбие беруде маңызы зор деп есептейміз. Сондықтан қарастырылып отырған тақырыбымыз арнайы ғылыми зерттеу нысаны болуға әбден лайық, тарих ғылымындағы өзекті мәселелердің бірі деп білеміз.

Жұмабек Тәшеневтың өмірі , саяси қызметі, ел тарихындағы орны Ж.А.Тәшенев 1915 жылы 20 наурызда Ақмола облысының Аршалы ауданындағы

Танакөл ауылында дүниеге келген (бұрынғы жері қазіргі Береке және Қойгелді ауылдары арасында). Кейбір деректерде туған жері Бабатай стансасы деп көрсетіледі. Әке-шешесі орта дәулетті адамдар болған. Арғы ата-бабалары осы өңірде ежелден мекендеген. Қазақстан Ресей империясына қосылған соң 1832 жылы Ақмола атауымен приказ құрылып қала салынды. Қалада орыс-казактары мен бірге жергілікті тұрғындар - қазақтар және татарлар, башқұрттар т.б. мекендеді. Әкесі Жақсыбаев Тәшен, шешесі Гүлсімнің шағын шаруашылығы болды. 1917-1924 жылдары іргелес орналасқан Мартыновка поселкісінде әртүрлі жұмыстар атқарып, 1931 аурудан қайтыс болды. Тәшен мен Гүлсімнің Қасым (жастай шетінеген), Қасен, Манап, Жұмабек, Бидан (Бибінұр), Сақыш (Сақыпжамал) атты балалары болған. Жұмабектің туған жері Танакөл ауылы (№ 7 ауыл), туған уақыты - 20 наурыз 1915 жыл екенін тарихшы ғалымдар, монография авторлары Сейітқали Дүйсен және Қанат Еңсенов анықтады. Танакөл ауылы Бабатай кентіне өте жақын орналасқан болатын, ал 1930-жылдары колхоздарды біріктіру және ірілендіру кезінде Танакөл ауылы жойылып кеткен. Қазақ өлкесінде тұрғындардың туған жері мен уақытына қатысты әркелкіліктер құжаттандыру жұмысының төмендігінен және тұрғындардың туу туралы куәліктер алуға құлықсыздығынан болып отырды. Өйткені тұрғындар үкімет тарапынан ресми есепке тіркелсе мемлекетке төлейтін салықтар түрі көбейетін болған. Келесі мәселе – Жұмабектің неге Ахметұлы болып жазылуы туралы. Ташеновтардың жақын туысы Дәметкен жеңгейдің айтуынша, қазақтардың ежелгі туыстық дәстүрі бойынша Жұмабек пен Манап Тәшеннің баласы жоқ кіші інісі Ахметке балалары етіп асырауға берілген. Ташеновтер отбасын жете зерттеушілердің бірі Кәрішал Асан-ата (Асанов) осындай оқиға Қонаевтар жанұясында кездескенін келтіреді. Мәселен, Жұмабек Ташеновтың замандасы, республиканы ұзақ жыл басқарған Дінмұхамед Ахметұлы Қонаевтың туған інісі Асқар Меңліахмет тегінде жазылған. Сонымен бірге Ж.А. Ташенов тегі «Тәшенев» және «Тәшенев» болып жазылуы да кездеседі. Жоғарыда көрсеткеніміздей қазақтар өмірге бала келгенде және есімін қойғанда өздерінің салт-дәстүрлерін негізге алған. Шағын «Танакөл» ауылы «Бабатай» поселкісіне таяу орналасқан және 1930 колхоздарды қосу мен ірілендіру науқаны кезінде жойылып кеткенге ұқсайды. Жұмабек Ташенов еңбекке жастайынан араласты. 1936 жылы 26 қарашада Вишнев аудандық Жер комитетінің өкілі Школьныйдың қолы қойылып, мөр басылған құжатта (есімі, әкесінің аты өшіріліп қалған) Жұмабек әкесі Тәшенмен бірге «Қуаңшылықпен күрес» колхозының малын баққаны жазылған. 20-30 жылдарда Ташеновтар отбасы күрделі жағдайда өмір сүріп қиналғанымен жас Жұмабек мойымай шыңдалып өсті. Адамдардың аштан қырылуы, қоныс аударуы, халықтың жаппай наразылығы, басқаша ойлайтындарды саяси қуғындау жас Жұмабектің көз алдында өтіп, оның қоғам туралы көзқарасына, жан дүниесіне әсер етті. Адам болмысының заңдарын терең тану, оның өмірлік тәжірибесін молайтып берік мінез-құлқын қалыптастырды. 1928 жылы комсомол жастар қатарына қабылданды. 1928-1932 жылдары шаруа жастары мектебінде білім алуы, Ғаяз Абдуллин, Мәлік Тәукенов сияқты зиялылармен араласуы, алдыңғы қатарлы қазақ және орыс әдебиетімен танысу оның дүниетанымын кеңейтті. 1933 жылы ағасы Манаптың ақылымен Ақмола

құрылыс техникумына оқуға түседі. Жұмабек Ахметұлы техникумдағы оқуын үзіп, 1934 жылы Ақмола аудандық атқару комитетінде 4 ай қызмет атқарып, сол жылдың қазан айында Көкшетау облысының (ол кезде Қарағанды облысы - авт.) жаңадан шаңырақ көтерген Красноармейский аудандық Атқару комитетінің жауапты хатшысы қызметіне тағайындалады 1934 жылы Ж.А. Ташенов Вишнев аудандық Атқару комитетіне жұмысқа қабылданып, Солтүстік Қазақстан облысы Красноармия ауданына жұмысқа ауыстырылады. Осылайша 1934 жылы Ж.А. Ташенов мемлекеттік қызметке қабылданып 1975 жылғы 28 мамырға дейін атқарады.

Жұмабек Тәшеневтың саяси қызметке келуі, қоғамдық-саяси көзқарасының қалыптасуы. 1945 жылы Солтүстік Қазақстан облысы партия комитеті хатшысының орынбасары және мал шаруашылығы бөлімінің меңгерушісі қызметіне ауыстырылды. 1947-1948 жылдары Солтүстік Қазақстан облысы атқару комитеті төрағасының орынбасары, 1948-1951 жылдар аралығында осы Облыстық атқару комитетінің төрағасы болып бекіді. 1952 жылы Ақтөбе облыстық партия комитетінің бірінші хатшылығы қызметіне тағайындалды. Облыста жақсы қызмет істеп, жоғары көрсеткіштерге жеткен Ж.Тәшеневті халық 1955 жылы Қазақ КСР Жоғарғы Кеңесі Президиумының төрағасы қызметіне сайлады. Мұнан бес жыл өткеннен кейін лайықты басшысы болып саналған 45 жастағы Тәшенев 1960 жылы қаңтар айында Қазақ КСР Министрлер Кеңесі төрағасына тағайындалды. Бұл қызметтен 1961 жылы қаңтар айында босатылған соң, бес ай бойы жұмыссыз отырды. Кейін қитұрқы саясаттың кесірінен Шымкент облыстық атқару комитеті төрағасының қатардағы орынбасары қызметіне дейін әлдеқалай кенет төмендетілді. Содан Жұмабек Тәшеневтың алпыс жасқа жеткенін күткендей, оны 1975 жылы наурыз айында мемлекеттік қызметтен шұғыл еңбегі сіңген дербес зейнеткерлер қатарына босатып жіберді. Ел ағасы болып танылып, халық құрметіне бөленді. Жанқиярлық еңбегі үшін Ленин орденімен, Еңбек Қызыл Ту және «Құрмет Белгісі» ордендерімен марапатталған. Соқтықпалы соқпақсыз өмір жолын бастан кешірген аяулы азамат 1986 жылы қарашаның 18 күні 71 жасында дүниеден өтті. Ол өмір сүрген кезеңде қасқайып тұрып, ұлттың намысын қорғау, жерін сақтаймын деп талпыну, жүрек жұтқандық пен азаматтық таныта білу кез-келгеннің қолынан келмейтін кез еді.

Ж.Тәшеневтың ел билеген тұстағы Қазақ ССР-нің әлеуметтік-экономикалық жағдайы. Елі мен жерінің тұтастығын сақтап қалу жолында кеңестік жүйеге қарсы шыққан Жұмабек Тәшенев Н.С.Хрущевтің Қазақстанның бес облысын (сол кездегі Целиноград қаласымен қоса) Ресейге қосуға тырысқан әрекетіне батыл тойтарыс берген.Осындай табанды қарсылыққа кездескен Н.С.Хрущев бұдан кейінгі уақытта қазақ ішінен шыққан басшылардың сөздеріне құлақ салуға, халқының пікірімен санасуға мәжбүр болған болатын. Егер КСРО басшысының сол жоспары іске асқанда Қазақстанның бір бөлігінен де, қазіргі Астана қаласынан да айырылып қалмақ түгіл, қазақ мемлекетінің территориялық тұтастығынан да біржола қоштасатын жағдай еді. Олай болатын болса, Жұмабек Тәшеневтің іс-әрекеті сталиндік зұлматтан кейін еңсесі түскен халықтың ұлттық рухын оятқан ерлік оқиға болды».Ірі мемлекет қайраткері, ел қамқоры, халық

ардақтысы – Жұмабек Ахметұлы Тәшенев қазақ жерін қорғап қалмаған біздің территориямыз төмендегідей болар еді.

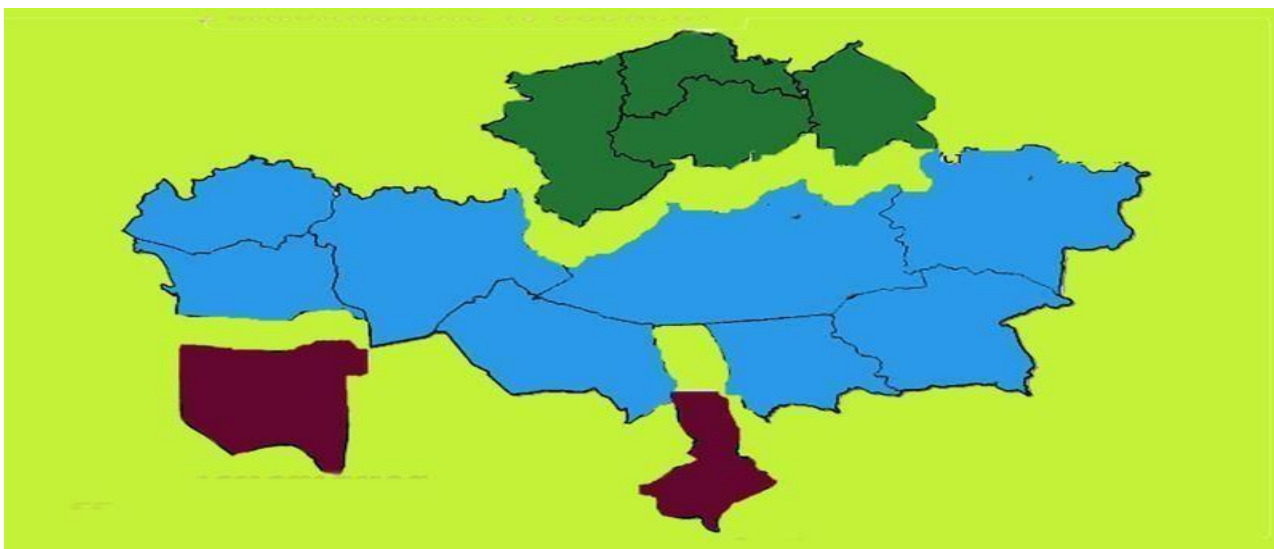

Тура осы оқиғалардан кейін 30 жылдан соң Қазақ елі тәуелсіздігін алған болатын. Біз тәуелсіз ел ретінде территориямыздан айырылып әлемдік қауымдастыққа қандай күйде енер едік деген сауал көкейде тұрады. Сондай –ақ біз неден айырылып неден ұтылар едік. Осы сауалға жауап іздеп көрелік. Бірінші, Қазақ елі аумақтық тұрғыдан алғанда Қазіргідей әлемде 9 орын емес 15-ші орында болушы еді. Атап айтқанда солтүстік бес облыстың ауданы 565 мың шаршы шақырым, Маңғыстау облысы ауданы 165.6 мың шаршы шақырым, Оңтүстік қазақстан облысы 117 мың шаршы шақырым территориядан айырылып қалар едік. Барлығымыз білеміз Қазақстан материк ішілік мемлекет. Қазіргі таңда біз Еуразия материгінің орталығында орналаса отырып мұхиттарда алшақ тұрмыз.

Қазақстан тарихындағы Жұмабек Тәшенев қызметінің маңыздылығы мен Ж. Тәшенев туралы қазақ интеллигенциясының пікірлері. Ұлтының басына күн туған, қиын кездерінде қасынан табылған Жұмабек қазақ жерінің телім-телім болып, ұстағанның қолында, тістегеннің тісінде кетпеуі үшін жан аямай күрескен ұлы отаншылы. Ата-баба аманатына адалдығымен, жерін жатқа беруге қарсы жан аямай күрескен ерлігімен, өз еліне адал азаматтығымен есте қалған қайсар азамат. Ж.А.Тәшенев республиканың саяси, экономикалық, мәдени дамуына басшылық жасаған жылдары қазақ мемлекетінің аумақ тұтастығының сақталуына көп еңбек сіңірді.

Жұмабек Тәшеневтың ел тарихындағы алатын орны мен маңыздылығы. Жұмабек Тәшеневтың тірі кезінде ел арасында оның «кісендегі жолбарыс» деп аталуы да бекер емес. ...Ол, біріншіден, Абайды ұлықтау арқылы өз халқын да өркениетке бір табан жақындата түсерін білді. Алайда ол кезде мәселенің барлығы Кремльде шешілгені мәлім. Ақша жоқ деп болмашы шығынның өзін қиынсынған орталықтағы шенеуніктерге ол Тбилисиде – Руставелидің, Мәскеуде – Горькийдің, Тәшкентте – Науаидің сондай ескерткіштері барын алға тарта отырып, ұтымды сөзбен бұлтартпастай делел келтіреді. Мәскеудегілер амалсыз

мойынсұнып, Абайдың атымен көше атауға және алып екскерткішін орнатуға рұқсат береді. Екінші, сталиндік қызыл террордан жазықсыз жапа шеккендерді ақтау кезінде айырықша белсенділік танытуы. 1956 жылы 25 ақпандағы КПСС-тің XX съезінен кейін жылымықтың басталғаны мәлім. Сол кезде репрессия құрбандарын ақтау жөніндегі республикалық комиссияның төрағалығына Жұмабек Ахметұлы сайланып, Е. Бекмаханов, Қ. Мұхамедханов, Х. Есенжанов, З. Шашкин сынды қазақ ғалымдары мен ақын жазушыларын сөзбұйдаға салмай, абақтыдан дереу шығаруда үлкен еңбек сіңіреді. Үшіншіден, 1958 жылы қазақ өнері мен әдебиетінің Мәскеудегі он күндігін абыроймен өткізуге барын салып, бес бірдей қазақ өнерпазына ең жоғарғы атақ КСРО Халық әртісі атағын алып беруі. Осыдан кейін мұншама әртістің бір мезгілде жоғарғы атақ алуы қазақ топырағында бұрын соңды болмаған екен. Төртіншіден, «Қазақ әдебиеті», «Социалистік Қазақстан» (қазіргі «Егемен Қазақстан») газеттерін жабылудан аман алып қалуы. Бесіншіден, Медеу мұз айдынының салып біріруіне күш салуы. Алтыншыдан, халық батыры Б. Момышұлына Кеңес Одағының батыры атағын алып беруге әрекеттенуі. Бұл мәселе шешілмесе де, Ж. Тәшенев Бәукеңнің «Москва үшін шайқас» кітабының идеологиялық бөгеттерді бұзып өтіп, жарық көруіне септігін тигізді. Жетіншіден, ол қолында билік тұрғанда қазақтың барлық талантты өнерпаздарына, дарынды тұлғаларына жақсылық жасаған. Еңбек майталмандары Ыбырай Жақаев пен Жазылбек Қуанышбаевтың Еңбек Ері атануы да, Нұрмолда Алдабергеновтың екінші рет Еңбек Ері атануы да Жұмекеңнің тікелей араласуымен біткен іс. Мұхтар Әуезовтың Лениндік сыйлық алуына да көп күш салған дейді білетіндер. Сегізіншіден, ұлттық кадрлардың өсуіне, олардың жоғары өрлеуіне де Жұмекең қолдан келген барлық жақсылығын аямаған. Тоғызыншыдан, ол өзінен жоғары мансаптағыларға иіліп-бүгілмей, терезесі тең адамша мәміле жасаған. Оныншыдан, Түркістандағы Қ.А. Яссауи кесенесінің жанында топырақпен көміліп жатқан тас моншаны қалпына келтіріп, іске жаратуға да мұрындық болады.

Жұмабек Тәшенев туралы қазақ интеллигенциясының естеліктері мен пікірі. Еліне адал қызмет жасаған қоғам қайраткерінің өмірлік ұстанымдары мен адамгершілік, азаматтық қасиеттері жайында замандас, үзеңгілес достары, аға тұтып, қамқорлығын көрген азаматтар осы күнде де сол бір қазақтың батыр ұлы туралы естен кетпейтін естеліктерін жариялауда. Олардың өзін мазмұн-мағынасына қарай бірнеше топқа бөліп, тарихи дерек ретінде қарауға болады. Қайраткермен бірге қызмет жасаған достарының естеліктері, ғылыми-зерттеу жұмыстарымен айналысқан уақытындағы әріптестерінің жазғандары, туыстарының жазған естеліктері, әр кезде түрлі жағдаймен алдына барып, оның жанашырлық қамқорлығын көрген азаматтардың естеліктері және ұлтжанды ақындардың туындыларын атауға болады.

Елімізге танымал ақын, қоғам қайраткері Кәкімбек Салықов, өзінің Жұмабек Тәшеневке арнаған «Дарабоз туған ер қазақ» атты толғауында:

*«...Сыр бермесе кеңестік сұм сойылға,
Өз басы емес, ел тұрды оның ойында.
Бурабайда Жеке батыр секілді,
Ұйықтап жатыр Сырдария бойында.*

*Тарлан тарих ашса ақиқат есігін,
Сағыныпты асыл ұлы Есілін.
Елбасының бұл да тура шешімі,
Астананың көшесі алса есімін.
Осы дерсің тәуелсіздік жеңгенді,
Еңсесін көтерді зой ел де енді.
Ол туған ел қай жерінде жатса да,
Барша қазақ жүрегінде жерленеді...», - деген, жыр жолдарын келтірген.*

Ия, тарихты тұлғалар жасайды. «Тұлғасыз тарих болмайды» деген белгілі шындық бар. Жұмабек Тәшенев есімі қандай сый-құрметке болсын лайық. Өйткені, қазақ ұлтының жүрегі мен азат Отанымыздың көгінде Жұмабек батыр жұлдызы жарқырай бермек. Қазақ ұлты қанша жасаса, Жұмабек Тәшеневтің есімі де сонша жасамақ.

Жалпы Қазақстан КСРО қоластында болғанда үлкен басшылықта қызмет еткендер арасында ұлттық мүдде үшін тайсалмай сөйлеп, ашық алысқан жалғыз Жұмабек Тәшенев десек, қателеспейтін шығармыз. Міне, осындай ерліктерінің өзі ғана тәуелсіз Қазақстанда Жұмабек Тәшенев есімін ұлықтауға толық негіз бола алады. Қорыта айтқанда, бізде жобалау, жоспарлау көп те, нақты іске кірісуде әлі де жалтақтауымыз көп. Баукеңдей батыл, Қасымдай қайсар, Тәшеневтай тайсалмайтын талапшыл, т.б. нарқасқа ұл-қыздарымызды тәрбиелеуді жанұядан, бала-бақшадан, мектептен бастауға көңіл бөлетін уақыт жеткен сияқты. Орта мектепте, арнаулы орта білім мекемелерінде, Жоғарғы оқу орындарында әртүрлі тақырыптағы факультатив сабақтар, элективті сабақтар орнына міндетті түрді «Ертану – Елтану» атты сабақ өткізген жөн. Қазақтың біртуар азаматтарының өмір деректерін жас ұрпақ өз өмірлеріне керек деректерге айналдырса найзағайлы, намысты Тәшеневтер жалғасы Мәңгілік елдің – мәңгілік намысты ел Азаматы болатыны сөзсіз. Жүмекең біздің ұрпаққа қазақтың қасиетті қара жерін қалдырды, елін, жерін қызғыштай қорғау керектігін аманат еткен мұра қалдырды, небір қисынсыз қысымға төтеп беретін қазаққа тән қайсар мінез қалдырды, қандай бір қиын жағдайда болмасын басын тік ұстап, ұлттық болмыстың қайталанбас үлгісін паш етіп өтті. Жат елдің ежелгі құлдар көтерілісінің көсемі Спартакты он күн оқытатын біздің тарих мемлекеттік-патриоттық идеологияның жоқтығынан Жұмабек Тәшеневтің атын да жазбағандықтан, небір оқымыстылар мен жоғарғы биліктегі шенеуніктеріміздің көпшілігі ұлт қаһарманының теңдессіз ерліктері тұрмақ, оның кім екенін де біле бермейді. Кешіктірмей мектеп оқулықтарының, жоғары оқу орындарының бағдарламаларына өмірі мен қызметін толық кіргізіп, мемлекеттік басқару академиясындағы болашақ шенеуніктерге «Тәшенев тағылымы» міндетті түрде оқытылуы керек. Осылай етсек, ала-құлалыққа бет бұрған жастарымыз елінің, жерінің өткенін сезініп, ерлікке, өрлікке толы тарихынан нәр алып патриоттық, отаншылдық рухта тәрбиеленері хақ.

Ұлт көсемі Әлихан Бөкейхан: «Өзінің тарихын жоғалтқан жұрт келешекте басына қандай күн туатындығын да білмейді» – деп тегіннен-тегін айтпаған. Сондықтан, әрбір ісі аңыздар мен дастандарға бергісіз асыл еріміздің тарихи-саяси бағасын бергізіп, Тәшеневтің ерлікке толы асқақ рухын жастарымыздың

жүректеріне сіңіріп, «болмаса да ұқсап бағуға» баулу ұлт тарихын зерттеуші зиялыларымыздың қасиетті борышы һәм міндеті болмақ.

Әдебиеттер тізімі:

1. Байғазин М. Ж. Ж.Тәшенев және қазақ қоғамы: қарыз бен парыздың құны. Ж.А.Тәшеневтің 100 жылдығына арналған «Ұлттық рухтың символы – Жұмабек Тәшенев» республикалық ғылыми-практикалық конференциясы материалдарының жинағы. 2015, 6-бет.
2. Сейітқали Д., Еңсенов Қ. Жұмабек Тәшенев. Алматы: «Елтаным» баспасы. 2015ж.
3. Кәрішал Асан Ата «Шынжырда өткен Жолбарыс...» А.: «Үш қиян», 2004ж.
4. Ерекболат Қабылдин. "Қазақтың қайсар рухының символы" http://qasym.kz/index.php?Itemid=9&catid=8&id=704&option=com_content&view=article
5. Уәйіс Е. Ұлт бағына туған ер. // Сыр бойы. 22 мамыр, 2010 жыл
6. «Қазақстан» ұлттық энциклопедиясы. 8-том, «Уикипедия» ашық энциклопедиясы.

NATIONAL FIGURE: THE LEGACY OF ZHUMABEK TASHENEV

Meqramova A.S.

Eurasian National University named after L. Gumilyov

(Astana, Kazakhstan)

e-mail:assem1401@mail.ru

Annotation. This article examines the balance between national interests and integration in Central Asia, as well as the role of Zhumabek Tashenev in protecting Kazakhstan's sovereignty. It analyzes historical lessons of the struggle for national interests, modern trends in regional cooperation and prospects for integration processes. Particular attention is paid to economic cooperation, security issues, energy independence and cultural exchanges between the countries of the region.

The article emphasizes that integration opens up new opportunities for Central Asia, but requires taking into account the national interests of each state. It examines challenges associated with differences in political systems, economic models and foreign policy guidelines of the countries of the region. In conclusion, it is concluded that a flexible approach to cooperation is needed, based on respect for the sovereignty and strategic interests of states, which will ensure sustainable development and strengthen the region's position in the international arena.

Key words: Zhumabek Tashenev, integration, Central Asia, strategic interests, historical lessons.

Аннотация. В данной статье рассматривается баланс между национальными интересами и интеграцией в Центральной Азии, а также роль

Жумабека Ташенова в защите суверенитета Казахстана. Анализируются исторические уроки борьбы за национальные интересы, современные тенденции регионального сотрудничества и перспективы интеграционных процессов. Особое внимание уделяется экономическому взаимодействию, вопросам безопасности, энергетической независимости и культурным обменам между странами региона.

Статья подчеркивает, что интеграция открывает новые возможности для Центральной Азии, но требует учета национальных интересов каждого государства. Рассматриваются вызовы, связанные с различиями в политических системах, экономических моделях и внешнеполитических ориентирах стран региона. В заключении делается вывод о необходимости гибкого подхода к сотрудничеству, основанного на уважении суверенитета и стратегических интересов государств, что позволит обеспечить устойчивое развитие и укрепить позиции региона на международной арене.

Ключевые слова: Жумабек Ташенев, интеграция, Центральная Азия, стратегические интересы, исторические уроки.

Introduction

Zhumabek Akhmetovich Tashenev (March 20, 1915 – November 18, 1986) is an outstanding Kazakh statesman and public figure, whose life and work left an indelible mark on the history of Kazakhstan. His name is associated with the unyielding struggle to preserve the territorial integrity and sovereignty of the republic during the difficult years of the Soviet era.

Zhumabek Tashenev was born in the village of Tanagul in the Akmola region. From an early age, he showed a desire for knowledge and social activities. After graduating from the Akmola Railway Construction College, he began his career, gradually moving up the career ladder. His determination and leadership qualities led to the fact that in 1948 he took the post of chairman of the North Kazakhstan Regional Executive Committee, and from 1955 to 1960 he headed the Presidium of the Supreme Soviet of the Kazakh SSR. In 1960, at the age of 44, Tashenev was appointed Chairman of the Council of Ministers of the Kazakh SSR, effectively becoming the head of the government of the republic [1].

The period of his leadership coincided with important events in the history of the Soviet Union and Kazakhstan. At that time, the policy of developing virgin and fallow lands was actively pursued, which had both positive and negative consequences for the republic. Tashenev, being a patriot of his country, sought to ensure a balance between the interests of the union center and the needs of the Kazakh people. His activities were aimed at protecting the economic and cultural interests of the republic, which often led to conflicts with the central authorities.

A special place in the biography of Zhumabek Tashenev is his struggle against plans to transfer the northern regions of Kazakhstan to the Russian Federation. In the early 1960s, when the leadership of the USSR was considering the possibility of redistributing territories, Tashenev resolutely opposed these initiatives, defending the territorial integrity of the republic. His bold position and steadfastness on this issue

made him a national hero, a symbol of the struggle for the sovereignty and independence of Kazakhstan [2].

However, such integrity did not remain without consequences. In 1961, Zhumabek Tashenev was removed from all high posts and sent to a less significant position in the Shymkent region. Despite this, he continued to work for the good of his homeland, engaging in scientific and social activities until the end of his days.

The life and work of Zhumabek Tashenev is a shining example of serving his people, protecting their interests and striving for justice. His legacy continues to inspire subsequent generations of Kazakhstani, reminding them of the importance of defending national interests and preserving the country's sovereignty.

The Struggle for National Interests: Lessons from the Past

In the history of every nation, there are individuals whose activities become a symbol of the struggle for national interests and sovereignty. For Kazakhstan, such a figure is Zhumabek Tashenev, whose principled position in defending the territorial integrity of the republic left a deep mark in the national memory.

In the early 1960s, the leadership of the Soviet Union, led by Nikita Khrushchev, put forward an initiative to redistribute the territories of the union republics. According to these plans, the northern regions of Kazakhstan, rich in agricultural resources, were supposed to be transferred to the Russian Federation. This idea was motivated by economic considerations and the desire for more efficient management of agriculture. However, for Kazakhstan, such plans would mean the loss of a significant part of the territory and the undermining of national identity.

Zhumabek Tashenev, who held the post of Chairman of the Council of Ministers of the Kazakh SSR at that time, resolutely opposed these intentions. He openly disagreed with Khrushchev's proposals, defending the right of the Kazakh people to preserve their historical lands. His position was based on the belief that the transfer of territories would cause irreparable damage to national interests and would threaten the cultural identity of the Kazakh people [2].

Tashenev's courage and determination in defending the interests of the republic became a shining example of patriotism and devotion to his people. He was not afraid to go against the opinion of the central leadership, risking his own career and position. His actions showed that even in the conditions of a rigid centralized system, it is possible and necessary to defend the interests of one's country.

However, such integrity had its consequences. Soon after the conflict with Khrushchev, in 1961, Zhumabek Tashenev was removed from all high posts and transferred to a less significant position in the Shymkent region. Despite this, he did not lose faith in the correctness of his convictions and continued to work for the benefit of Kazakhstan, engaging in scientific and public activities [3].

The lessons that can be learned from this story are still relevant today. They remind us of the importance of protecting national interests, the need for courage and determination.

Central Asian Integration: New Opportunities

Central Asia, including Kazakhstan, Kyrgyzstan, Tajikistan, Turkmenistan and Uzbekistan, is experiencing a period of intensified integration processes that open up

new prospects for regional cooperation. These initiatives are aimed at strengthening economic ties, ensuring security and developing cultural exchanges between the countries of the region.

One of the key areas of integration is the creation of a favorable business climate and increasing the investment attractiveness of the region. The Central Asian countries are working to unify economic policies, which helps attract foreign investment and develop joint projects. Particular attention is paid to cooperation in the fields of energy, trade and infrastructure [4].

Energy security remains a priority for the countries of the region. Russia and the Central Asian states are making joint efforts to address issues in this area. It is planned to build small nuclear power plants in Kazakhstan and Kyrgyzstan with the participation of Rosatom. In addition, Gazprom intends to conclude long-term gas supply contracts with Kazakhstan, Kyrgyzstan and Uzbekistan, which will strengthen the energy stability of the region.

In the context of global digitalization, the countries of Central Asia are striving to integrate modern technologies into the economy and social sphere. Joint projects in the field of digitalization are aimed at increasing the competitiveness of the region's goods and services, as well as improving the quality of life of the population.

Cooperation in the field of education and science is becoming increasingly important. Holding forums of university rectors and scientists in the region promotes the exchange of experience and joint research. Such initiatives strengthen the scientific potential of countries and contribute to the training of qualified personnel for the implementation of integration projects.

The rich cultural heritage and natural resources of Central Asia create favorable conditions for the development of tourism. Joint efforts to promote the tourism potential of the region contribute to an increase in tourist flows and the strengthening of cultural ties between peoples. In addition, cooperation in the field of media and the media expands the information space and promotes mutual understanding.

Central Asian integration opens up new opportunities for the countries of the region, allowing them to effectively use their joint potential and respond to modern challenges. Strengthening economic ties, developing infrastructure, cooperating in education and science, as well as joint efforts to ensure security create a solid foundation for the sustainable development of Central Asia.

Balance between national interests and integration

The balance between national interests and integration is a key issue for the Central Asian countries. On the one hand, the states seek to maintain sovereignty and independence, on the other hand, they understand the need for cooperation to solve common problems and ensure sustainable development.

After the collapse of the USSR, the Central Asian countries faced challenges associated with building independent states and forming their own identity. During this period, national interests came to the fore, which led to a cautious attitude towards integration initiatives. However, over time, it became clear that regional cooperation can help solve many problems, including economic development, security, and natural resource management.

In recent years, there has been a renewed interest in regional integration in Central Asia. In 2018, after a long break, a meeting of the leaders of the Central Asian states was held, which was an important step towards strengthening cooperation. These meetings allow us to discuss common challenges and find joint solutions, taking into account the interests of all participants [5].

In 2022, the countries of the region agreed on the Concept "CA-2040", reflecting a common vision for the development of regional cooperation. The document covers key areas of interaction and outlines specific plans for the future, confirming the desire of states to strengthen cooperation.

Despite positive developments, integration processes face certain difficulties. Differences in economic models, political systems and foreign policy priorities can make it difficult to reach consensus. In addition, the presence of external players such as Russia, China and the United States affects the dynamics of regional integration, requiring Central Asian countries to balance between different interests.

For successful integration, it is necessary to take into account the national interests of each state, striving for mutually beneficial cooperation. Infrastructure development, joint economic projects and cultural exchange can become the basis for strengthening ties between the countries of the region, contributing to their sustainable development and prosperity.

Thus, the balance between national interests and integration in Central Asia requires a flexible approach based on respect for sovereignty and the pursuit of the common good. Maintaining this balance will allow the countries of the region to effectively cooperate while preserving their independence and uniqueness.

Conclusion

National interests and integration are two key aspects that determine the development of Central Asia. In the current conditions, it is important for the countries of the region to find a balance between maintaining sovereignty and expanding cooperation. Integration processes open up new opportunities in the economy, energy, security, education and culture, but require taking into account the interests of each state.

Past experience shows that isolation and competition between the countries of Central Asia do not contribute to sustainable development. On the contrary, joint efforts to solve common problems and build strong economic and political ties allow the region to strengthen its position in the international arena. In this context, dialogue platforms, multilateral initiatives and cooperation mechanisms that ensure the harmonization of strategic interests play an important role.

The future of Central Asia depends on the ability of the countries of the region to find compromises, effectively interact and use integration as a tool for growth and prosperity. A flexible approach to partnership, based on mutual respect and benefit, will help states strengthen economic stability, improve the standard of living of the population and ensure security in the long term.

References:

1. <https://novoetv.kz/den-rozhdenie-zhumabeka-Tasheneva-fakty-o-partijnom-deyatele/> // 20.03.2020

2. <https://kazpravda.kz/n/pochtili-pamyat-zhumabeka-Tasheneva/> // 14.03.2025
3. <https://yujanka.kz/zhumabek-Tashenev-nasha-gordost/> // 31.01.2024
4. <https://kisi.kz/ru/chentralnaya-aziya-novye-vozmozhnosti-dlya-sovmestnoj-raboty/> // 11.10.2023
5. <https://ru.valdaiclub.com/a/highlights/peremeny-v-tsentralnoy-azii-na-puti-k-novoy-modeli/> // 09.06.2023

ӨЗБЕКӘЛІ ЖӘНІБЕК – ТАРИХШЫ, ЭТНОГРАФ, ҒАЛЫМ

Каримов Қ. С.

*PhD докторант, Қожа Ахмет Ясауи атындағы
Халықаралық қазақ-түрік университеті
(Түркістан, Қазақстан)
e-mail: karimov_kasymkhan@mail.ru*

Аннотация. Өзбекәлі Жәнібек – тарихшы этнограф ғалым, қазақ халқының мәдени мұрасы мен этнологиясын зерттеуші. Өзбекәлі Жәнібек өз зерттеулерінде, негізінен, қазақ халқының этномәдени ерекшеліктерін, тарихын, әлеуметтік құрылымын терең зерделеп, ғылыми зерттеулер жүргізді. Ол қазақ халқының этнографиясы мен тарихына үлкен үлес қосып, көптеген зерттеулер мен деректер жазды. Ғалымның еңбектері қазақ халқының ұлттық құндылықтарын, тұрмыс-тіршілігін, дәстүрлерін сақтап қалу үшін маңызды болды. Өзбекәлі Жәнібектің зерттеулерінде қазақ халқының тұрмысы, әдет-ғұрыптары мен ұлттық сана-сезімі толықтай қарастырылған. Бұл зерттеулер ұрпақтан-ұрпаққа жеткізіліп, қазақ халқының мәдени мұрасын сақтау жолында маңызды рөл атқарды. Мақалада оның ғылыми еңбектеріне, архивтік материалдарға, сондай-ақ қазіргі зерттеушілердің тұжырымдарына сүйене отырып, қазақ этнологиясына қосқан үлесі жан-жақты талқыланады. Жәнібековтің мәдени мұраны сақтауға бағытталған жұмыстарын зерделеу арқылы оның ұлттық сана-сезімді қалыптастырудағы маңыздылығы айқындалады. Сондай-ақ оның жетекшілігімен құрылған мәдени мекемелердің қазақ этнографиясын дамытудағы рөлі көрсетіледі.

Кілт сөздер: Өзбекәлі Жәнібек, тарихшы, этнограф, қазақ халқы, мәдени мұра, зерттеу, дәстүрлер, этнология, ұлттық құндылықтар.

Аннотация. Узбекали Жанибек-ученый этнограф историк, исследователь культурного наследия и этнологии казахского народа. Узбекали Жанибек в своих исследованиях, в основном, глубоко изучал этнокультурные особенности, историю, социальную структуру казахского народа, проводил научные исследования. Он внес большой вклад в этнографию и историю казахского народа, написал много исследований и данных. Труды ученого были важны для сохранения национальных ценностей, быта, традиций казахского народа. В исследованиях Узбекали Жанибека полностью рассмотрены быт, обычаи и национальное самосознание казахского народа. Эти исследования передавались

из поколения в поколение и играли важную роль в сохранении культурного наследия казахского народа. В статье подробно обсуждается его вклад в казахскую этнологию на основе научных трудов, архивных материалов, а также выводов современных исследователей. Изучением работ Жанибекова, направленных на сохранение культурного наследия, определяется его значимость в формировании национального сознания. Также будет показана роль учреждений культуры, созданных под его руководством, в развитии казахской этнографии.

Ключевые слова: Узбекали Жанибек, историк, этнограф, казахский народ, культурное наследие, исследования, традиции, этнология, национальные ценности.

Annotation. Uzbekali Zhanibek is a historian, ethnographer, researcher of the cultural heritage and Ethnology of the Kazakh people. In his research, uzbekali Zhanibek conducted scientific research, mainly with a deep study of the ethnocultural characteristics, history, social structure of the Kazakh people. He made a great contribution to the ethnography and history of the Kazakh people, wrote a lot of research and data. The scientist's works were important for preserving the national values, life and traditions of the Kazakh people. Uzbekali Zhanibek's research fully examines the life, Customs and national consciousness of the Kazakh people. These studies were passed down from generation to generation and played an important role in preserving the cultural heritage of the Kazakh people. The article discusses in detail his contribution to Kazakh Ethnology, based on scientific works, archival materials, as well as the conclusions of modern researchers. Through the study of zhanibekov's work aimed at preserving cultural heritage, his importance in the formation of national consciousness is revealed. The role of cultural institutions created under his leadership in the development of Kazakh ethnography will also be highlighted.

Keywords: Uzbekali Zhanibek, historian, ethnographer, Kazakh people, Cultural Heritage, research, traditions, Ethnology, national values.

Кіріспе. Қазақ халқының сан ғасырлық мәдени мұрасы ұлттың рухани болмысы мен тарихи жадының негізін құрайды. Бұл мұраның сақталуы мен жаңғыртылуы ұлттың өз болмысын сақтап қалуында аса маңызды рөл атқарады. Алайда XX ғасырдың ортасында кеңестік идеологияның ықпалымен қазақтың көптеген ұлттық құндылықтары ұмытылып, мәдени мұрасына нұқсан келтірілді. Осындай тарихи кезеңде ұлттық мәдениеттің жандануына ерекше еңбек сіңірген тұлғалардың бірі – Өзбекәлі Жәнібеков.

Өзбекәлі Жәнібеков – қазақ этнологиясы, мәдениеті және руханиятының дамуына өлшеусіз үлес қосқан көрнекті ғалым, мемлекет қайраткері. Ол ұлттық салт-дәстүрлерді жаңғыртуға, мәдени ескерткіштерді қалпына келтіруге және тарихи мұраны зерттеуге бар күшін салды. Оның бастамасымен көптеген ұлттық музыкалық аспаптар қайта тірілді, тарихи киім үлгілері зерттеліп, қазақ қолөнерінің бірегейлігі жаңғыртылды. Сонымен қатар, ол қазақ тілінің мәртебесін көтеру мен ұлттық мерекелерді қайта жаңғырту ісінде де ерекше еңбек сіңірді.

Бұл зерттеу жұмысында Өзбекәлі Жәнібековтің қазақ этнологиясын дамытудағы рөлі, оның бастамалары мен ғылыми еңбектері жан-жақты қарастырылады. Зерттеу барысында тарихи және этнографиялық әдістер қолданылып, сенімді дереккөздер негізінде оның ұлттық мәдениетке қосқан үлесі талданады.

Зерттеу әдістері мен материалдар. Мақаланы жазу барысында тарихи-этнографиялық зерттеу әдістері қолданылды. Негізгі дереккөздер ретінде Өзбекәлі Жәнібековтің еңбектері, оның замандастарының естеліктері және қазіргі зерттеушілердің мақалалары пайдаланылды. Сонымен қатар, интернет-ресурстардағы сенімді мәліметтерге сүйенілді. Бұл әдістер Жәнібековтің қазақ этнологиясына қосқан үлесін жан-жақты қарастыруға мүмкіндік берді.

Талқылау. Өзбекәлі Жәнібек көптеген этнографиялық экспедицияларға қатысып, қазақ ауылдарында түрлі зерттеулер жүргізді. Ол халықпен тікелей сұхбаттасып, халықтың ауыз әдебиеті мен тұрмыстық заттарын, киім-кешектерін, тағамдарын және халықтық дәстүрлерін жинақтап, оларды ғылыми тұрғыда сараптады. Жәнібектің зерттеулерінде қазақ халқының қалыптасқан әлеуметтік жүйесінің маңызы үлкен. Қазақ қоғамының әртүрлі кезеңдердегі әлеуметтік құрылымы, ру-тайпалық бөлінісінің ерекшеліктері, көшпелі және отырықшы өмір салтының арақатынасы туралы маңызды деректер жинақталды. Алдымен этнологияның мағынасына тоқталасак, қазіргі халықтарды және ертеде өмір сүрген көне этностық топтардың шығу тегін, ру-тайпалық құрамын, қонысын, олардың өзіндік ерекшеліктері мен бәріне бірдей ортақ жайларды, тарихи және мәдени қарым-қатынастарын, күнделікті тұрмысын, кәсібін, қоғамдық және отбасылық қарым-қатынастарын, рухани мәдениетін жан-жақты негізде зерттейді[1].

Қазақ этнографиясы мен этнологиясынада өшпестей із қалдырған тұлғалар, Шоқан Шыңғысұлы Уәлихан, Мұхаммед–Салық Қарауылұлы Бабажан, Ыбырай Алтынсарыұлы, Мәшһүр Жүсіп Көпейұлы, Әлихан Нұрмұхамедұлы Бөкейхан, Ахмет Байтұрсынұлы, Міржақып Дулатұлы, Қаныш Имантайұлы Сәтбай, Әлкей Хақанұлы Марғұлан, Жағда Бабалықұлы, Халел Арғынбай, Өзбекәлі Жәнібек, Ақселеу Сланұлы Сейдімбек, Серікбол Әділбекұлы Қондыбай сияқты тарихта орны ерекше ұлт қайраткерлері бар[2].

Ө.Жәнібековтің ұлттық қолөнерді зерттеудегі ерекшелігі – ол тапқан жаңалықтарын өндіріске енгізе білді. Өзі бұл туралы КСРО ҒА арнайы кеңесінде жасаған "Қазақтың дәстүрлі өнерін тарихи-этнографиялық тұрғыдан зерттеу" тақырыбындағы баяндамасында: «Қазақтардың дәстүрлі өнері біртіндеп жоғалып бара жатқан дәстүрлі-тұрмыстық мәдениет түрі болып табылады. Сондықтан бұл өнерді жүйелі түрде, хронологиялық тәртіппен, дәуірлер мен мәдениеттердің, дәстүрлердің өзара байланысын ескере отырып зерттеп, оның кеңістіктегі орнын анықтап, асыл мұраларымызды халқымыздың әлеуметтік даму жолында болашаққа пайдалануымыз керек», – деп атап өткен[3].

Өзбекәлі Жәнібеков қазақтың дәстүрлі музыкалық аспаптарын зерттеп, оларды қайта жаңғыртуға ерекше көңіл бөлді. Оның бастамасымен «Музей – Сазген – Шеберхана» кешені құрылып, бұл ұлттық мәдениетімізде, аспапты-музыка өнерінде және аспаптану ғылымы тарихында маңызды орын алды. 1980-

жылдары Өзбекәлі Жәнібековтің бастамасымен жүзеге асырылған «Музей – Сазген – Шеберхана» кешені ұлттық мәдениет, аспапты музыка өнері және аспаптану ғылымы тарихындағы ең ірі әрі маңызды жобалардың бірі болып саналады [4]. Бұл кешен арқылы ұмыт болған аспаптар қайтадан халық игілігіне айналды.

Жәнібеков ұлттық киімдердің сақталуы мен жаңғыртылуына ерекше мән берді. Оның «Қазақ киімдері» кітабы осы бағыттағы маңызды еңбектердің бірі болып табылады. Бұл кітапта қазақтың дәстүрлі киімдерінің тарихы, түрлері және олардың мәдени маңызы жан-жақты сипатталған [5].

Өзбекәлі Жәнібеков қазақтың ұлттық киім үлгілеріне терең қызығып, оны зерттеген ғалым және "Қазақ киімі" атты еңбектің авторы болды. Ол ұлттық киімдерді тек зерттеп қана қоймай, сонымен қатар өз зерттеулерін тәжірибеде жүзеге асырды. Бұл туралы Ш. Елеуқенов естелігінде былай деп жазған: "Адырна" ансамблінің өнерін көргенде байқағаным, артисттердің киімдері бұрынғыдай қарапайым, арзан оюлармен көмкерілген емес. Керісінше, олар қазақ халқының қолөнерінің шеберлігін, ине ұстау қабілетін паш ететін киімдер болды. "Тамақша", "кемер белбеу", "алтын тәжі", "сұлама", "күндік", "орама", "көксауыр", "мұрақ" деген атауларды естігенде, олар менің құлағымнан кіріп, санамда терең із қалдырды[6].

Өзбекәлі Жәнібеков қазақтың көптеген ұлттық дәстүрлері мен әдет-ғұрыптарының сақталуы үшін белсенді жұмыстар жүргізді. Ол қазақтың дәстүрлі мерекелері, ұлттық ойындары және салт-дәстүрлері туралы зерттеулер жүргізіп, оларды халық арасында насихаттауға көмектесті.

Қазақ қолөнерінің мәдениеті деген еңбегінде, Ө.Жәнібеков Қазақ қолөнерінің негізгі дәстүрлі түрлері тарих пен этнографиямен тығыз байланыстырады. Сонымен бірге қолөнер түрлері Қазақстанның оңтүстігіндегі стационарлық тұрғын үйлерді, ұстаханаларды және ұлттық киімдерді қайта жаңғыртуға мүмкіндік береді. Сонымен қатар, республиканың мұражай қорларынан және жеке коллекциялардан 18-20 ғасырлардағы халық шеберлерінің туындылары жарыққа шығарады[7].

Ө.Жәнібеков «Жаңғырық» атты кітабында қазақ тарихы мен этнографиясына терең бойлайды. Бастапқы бөлімдерде Қазақстан аумағындағы тарихи-этникалық және мәдени процестердің эволюциясы мен сабақтастығы көрсетілген. Кітапта қазақтардың қоғамдық жүйесі, тұрмысы, әдет-ғұрыптары мен салт-дәстүрлері туралы баяндалады. Сонымен қатар, автор революцияға дейінгі кезеңдегі қазақтардың отырғыш егіншілігі туралы материалдарға назар аударады, халық қолөнері, дәстүрлі халықтық костюмдердің тағдыры мен даму жолдары, сондай-ақ тұрғын үй сәулеті мәселелері талқыланады. Музыкалық және би өнері бөлімі де ерекше қызығушылық тудырады, өйткені автор музыкалық аспаптарды қайта жасаумен тікелей айналысып, ұмыт болған әндер мен билерді жаңғыртуға, фольклорлық-этнографиялық ансамбльдерді ұйымдастыруға атсалысады. Кітапта автор өз зерттеулерінде тарихшылар мен этнографтардың назарынан тыс қалған қызықты мәліметтерді, нақты материалдар мен аңыздарды іздеп тауып, халықтың тарихын толықтыратын

эпостар мен бейнелерді ашады. Әр бөлім кең иллюстрациялық материалдармен жабдықталған, оның ішінде көптеген фотосуреттер алғаш рет жарияланады[8].

Жәнібеков қазақ тілінің дамуына және оны кеңінен қолдануға айтарлықтай үлес қосты. Оның басшылығымен қазақ тілі мен әдебиетінің мәртебесін көтеру бағытында көптеген шаралар қабылданды. Ол қазақ тілін мемлекеттік тіл ретінде қолдауға және оның қоғамдағы рөлін нығайтуға бар күшін салды. Ө.Жәнібеков қазақ халқының мәдени дамуына зор үлес қосып қана қоймай, сонымен қатар қазақ тілінің нағыз жанашыры әрі қолдаушысы болды. Ол ана тіліміздің мемлекеттік мәртебеге ие болуына өз күш-жігерін аянбай арнады. Бұл туралы академик Ә.Қайдар былай деп еске алады: «Өзағаң туралы көп айтуға болады, бірақ оның қазақ халқы үшін жасаған жақсылықтары мен игілікті істері ерекше. Қазақ тіліне мемлекеттік мәртебе беру жолында біз бірге еңбек еттік. Ақтаңдақтарды ашуға қатысты көптеген пікірлер алмасатынбыз. Өзағаңның ғылыми мұрасы — баға жетпес қазына. Қазақ тілі қоғамын құруға мен бастамашы болсам да, Өзағаңның көмегі мол болды. Тілімізге мемлекеттік мәртебе беру — үлкен іс, және осы істің барлығына бағыт-бағдар көрсеткен Ө.Жәнібеков еді». Өзбекәлі Жәнібектің еңбектері қазақ халқының тарихы мен мәдениетін тереңірек зерттеуге мүмкіндік береді. Оның ғылыми жұмыстары қазақ халқының әлеуметтік құрылымын, рухани өмірін, ұлттық санасын ашуға және түсінуге көмектеседі. Ғалымның этнографиялық зерттеулері мен тарихи жазбалары қазақтың дәстүрлерін, әдет-ғұрыптарын және өмір сүру салтын түсіну үшін маңызды дереккөз болып табылады. Жәнібеков өзінің зерттеулерінде қазақ қоғамының дамуындағы маңызды кезеңдерді атап көрсетті. Оның еңбектерінде қазақ халқының көшпелі өмір сүру салты, әлеуметтік құрылымы, ру-тайпалық бөлінісі және этникалық процестер талданады. Бұл зерттеулер қазақ халқының тарихы мен мәдениетінің ерекшеліктерін анықтауға үлкен үлес қосады.

Ғалымның еңбектері қазақ ұлттық мәдениетін зерттеуде, оның тарихи мұрасын сақтауда үлкен маңызға ие. Оның зерттеу жұмыстары ұлттық таным мен сана-сезімнің қалыптасуына, халықтың мәдени идентификациясының нығаюына оң әсер етеді.

Нәтиже. Өзбекәлі Жәнібектің ғылыми зерттеулері қазақ халқының тарихы мен мәдениетінің көптеген аспектілерін анықтауға мүмкіндік береді. Ғалымның еңбектері этнография, тарих, мәдениеттану салаларындағы ғылыми зерттеулерге зор ықпалын тигізді. Оның еңбектерінде қазақ халқының әдет-ғұрыптары, ұлттық салт-дәстүрлері, ұлттық киімдері, тағамдары мен тұрмыстық заттары туралы маңызды мәліметтер берілген. Жәнібековтің еңбектері қазақ халқының мәдени мұрасын сақтап, оны зерттеу саласында маңызды орын алды. Оның ғылыми зерттеулерінің нәтижелері қазіргі этнографиялық және тарихи зерттеулердің негізіне айналды. Өмір бойы жинақтаған деректері мен зерттеулерінің арқасында қазақ халқының мәдениеті мен тарихы туралы көптеген құнды мәліметтер белгілі болды. Жәнібековтің ғылыми жұмыстары өз кезеңінде ғана емес, қазіргі таңда да өзектілігін жоғалтқан жоқ. Ол өз зерттеулерінде қазақ халқының рухани әлемін және ұлттық танымын сақтау үшін жұмыстарының маңыздылығын дәлелдеді. Жәнібеков ғалым ретінде қазақ

халқының ұлттық идеологиясын қалыптастыруға және оны болашақ ұрпаққа жеткізуге үлкен үлес қосты.

Зерттеулерінің нәтижесінде Жәнібеков қазақ халқының көшпелі өмір салты мен отырықшы шаруашылықтың үйлесімді байланысын зерттеп, олардың өзара ықпалдастығын көрсетті. Сонымен қатар, қазақ қоғамындағы әлеуметтік құрылым мен ру-тайпалық ұйымдардың маңызына терең талдау жасады. Ғалымның еңбектерінде қазақ халқының мәдени мұрасының сақталуы мен дамуы туралы тұжырымдар мен ұсыныстар да баяндалған.

Қорытынды. Өзбекәлі Жәнібековтің қазақ этнологиясы мен мәдениетіне қосқан үлесі орасан зор. Оның ұлттық музыкалық аспаптарды жаңғыртуы, салт-дәстүрлерді сақтау және дамытуы, ұлттық киімдерді қайта жандандыруы және қазақ тілінің мәртебесін көтеруге бағытталған еңбектері бүгінгі ұрпақ үшін баға жетпес мұра болып табылады.

Оның бастамалары тек өткеннің естелігі ғана емес, сонымен қатар, болашақ ұрпақ үшін ұлттық мәдениетті сақтау мен дамыту жолындағы маңызды бағдаршам болып қала береді. Жәнібековтің қажырлы еңбегінің арқасында қазақ халқының мәдени құндылықтары ұмыт қалмай, жаңа буынға жетті. Ол ұлттық руханиятты нығайту жолында үлкен күрес жүргізіп, халықтың тарихи санасын жаңғыртуға өлшеусіз үлес қосты. Өзбекәлі Жәнібеков қажырлы еңбегінің арқасында артына өшпестей із қалдырған тарих ғылымдарының кандидаты ретінде де танымал болған тұлға.

Бүгінде оның еңбектері ғылыми-зерттеу жұмыстарында кеңінен қарастырылып, этнология, тарих, мәдениеттану салаларында маңызды дереккөзіне айналды. Оның ұлттық мұраны сақтау мен дамытуға қосқан үлесі болашақ ұрпақ үшін де өзекті болып қала бермек. Өзбекәлі Жәнібековтің өмірі мен қызметі қазақ халқының мәдениеті мен ұлттық бірегейлігін сақтауға арналған үлгі-өнеге ретінде мәңгілікке тарихта қалды.

Әдебиеттер тізімі:

1. <https://qazaqadebieti.kz/27261/arheologiya-zh-ne-etnologiya>
2. Жәнібеков У. Первые этнографы Казахстана. – Алматы: Білім, 2002.- 136 с.
3. ҚР ОММ. 2238-қ., 1-т., 103-іс.
4. <https://kazmuseum.kz/t-l-a/item/2283-ozbekali-zhanibekov-lt-madenietin-lykta-an-dara-t-l-a>
5. Жәнібеков Ө. Қазақ киімі. – Алматы : Өнер, 1996. - 189 б.
6. Жәнібеков Ө. Жарияланбаған жазбалар мен ол туралы естеліктер. – Алматы: Арыс, 1999. – 240 б.
7. Жәнібеков У. Культура казахского ремесла. -Алма-Ата: Өнер, 1982.- 144 с.
8. Жәнібеков У. Эхо... По следам легенды о золотой домбре. - Алма Ата: Өнер, 1991.- 304 с.

С. МӘДУАНЫҢ ҒЫЛЫМИ-ҰЙЫМДАСТЫРУШЫЛЫҚ ЖӘНЕ ҒЫЛЫМИ ҚЫЗМЕТІ

Жолсеитова М.А.

т.ғ.к., доцент Қожжа Ахмет Ясауи атындағы Халықаралық

қазақ-түрік университеті

(Түркістан, Қазақстан)

E-mail: mzholseytova@ayu.edu.kz

Аннотация. Бұл мақалада көрнекті ғалым, тарих ғылымдарының докторы, профессор, ұстаз Сейтқали Мәдуанұлының ғылыми және ұйымдастырушылық қызметіне талдау жасалған. Мақалада оның Қазақстан тарихы ғылымына қосқан үлесі, тарихи зерттеулердің бағыттары мен нәтижелері қарастырылған. Сейтқали Мәдуанұлының ғылыми-зерттеу жұмыстары негізінен ХІХ ғасырдағы қазақ-өзбек халықтарының байланыстарын, Қазақстан мен Орталық Азия мемлекеттері арасындағы саяси және сауда қарым-қатынастары, сондай-ақ қазақ халқының ұлт-азаттық қозғалыстарының тарихын зерттеуге бағытталған. Мәдуанұлының еңбектері Қазақстанның патшалық Ресейге қосылу тарихы, қазақтардың халықаралық байланыстары мен көшпелі және отырықшы халықтардың өзара қарым-қатынастарын терең түсінуге мүмкіндік берді.

Кілт сөздер: Сейтқали Мәдуанұлы, қазақ-өзбек қатынастары, Орталық Азия тарихы, ұлт-азаттық қозғалыстар, Қазақстан тарихы, Түркістан, көшпелі халықтар, ғылыми қызмет.

Аннотация. В данной статье проведен анализ научной и организационной деятельности выдающегося ученого, доктора исторических наук, профессора Сейтқали Мадуанулы. В статье рассматривается его вклад в науку истории Казахстана, направления и результаты его исторических исследований. Научно-исследовательская работа Сейтқали Мадуанулы в основном направлена на изучение связей казахского и узбекского народов ХІХ века, политических и торговых отношений между Казахстаном и государствами Центральной Азии, а также истории национально-освободительных движений казахского народа. Труды Мадуанова позволили глубже понять историю присоединения Казахстана к царской России, международные связи казахов и взаимоотношения кочевых и оседлых народов.

Ключевые слова: Сейтқали Мадуанов, казахско-узбекские отношения, История Центральной Азии, национально-освободительные движения, История Казахстана, Туркестан, кочевые народы, научная деятельность.

Annotation. This article analyzes the scientific and organizational activities of an outstanding scientist, Doctor of Historical Sciences, Professor Seitkali Maduanuly. The article examines his contribution to the science of the history of Kazakhstan, the directions and results of his historical research. Seitkali Maduanuly's research work is mainly aimed at studying the relations between the Kazakh-Uzbek peoples of the 19th century, political and trade relations between Kazakhstan and the states of Central Asia, as well as the history of the national liberation movements of the Kazakh people. Maduanov's works allowed for a deeper understanding of the history of Kazakhstan's

accession to tsarist Russia, the international relations of the Kazakhs and the relationship between nomadic and settled peoples.

Keywords: Seitkali Maduanovich, Kazakh-Uzbek relations, History of Central Asia, national liberation movements, History of Kazakhstan, Turkestan, nomadic peoples, scientific activity.

КІРІСПЕ

Отан тарихында өзіндік із қалдырған, қазақ-өзбек қатынастарының тарихы мәселелерінде көкейтесті тақырыптардың төңірегінде өзіндік ой-тұжырымдар қалыптастырған ғалым, Сейтқали Мәдуанұлы Мәдуан болып табылады. Еліміз тәуелсіздікке қол жеткізіп, Түркістан қаласында алғашқы жоғары оқу ордасы Түркістан Мемлекеттік университетін, кейін Халықаралық қазақ-түрік университетіне айналған, іргетасын қалауында бас қасында ұйымдастыру жұмыстарын жүргізген С.Мәдуанұлы. Бұл университеттің еліміз үшін, рухани астана Түркістан үшін құрылуы өте маңызды істердің бірі болды. Бүгінгі таңда Қазақстан мен Түркия арасындағы үкіметаралық келісім негізінде Қазақстан Республикасының Тұңғыш Президенті Н.Ә.Назарбаевтың 1991 жылы Жарлығымен ашылған Қожа Ахмет Ясауи атындағы Халықаралық қазақ-түрік университеті (Ахмет Ясауи университеті) — Қазақстандағы ең алғаш ашылған халықаралық жоғары оқу орны, түркі тілдес мемлекеттер арасында халықаралық мәртебеге ие болған, түркі әлемі жастарының басын біріктірген бірінші білім және ғылым ордасы.

ӘДІС-ТӘСІЛДЕР

С.Мәдуан ғалымның кәсіби қызметі мен ғылымға қосқан үлесі мен әдіснамалық негіздері талданып, оның ғылыми зерттеулерінде қолданған әдіс-тәсілдер мен құралдар айқындалады.

Мақалада ғалымның ғылыми қызметін талдау үшін салыстырмалы әдіс арқылы ғалымның жұмыстары мен оның ғылыми дүниетанымы мен зерттеу тәсілдері арасындағы ерекшеліктер мен ұқсастықтар көрсетілген. С.Мәдуанұлының ғылыми-ұйымдастырушылық қызметінің әр кезеңі мен жетістіктерін сипаттау барысында биографиялық және хронологиялық әдістер қолданылған. Бұл әдіс арқылы ғалымның өмір жолы мен ғылыми жолындағы негізгі кезеңдер қарастырылады, оның ғылыми жетістіктері мен ғылыми қоғамдастыққа қосқан үлесі көрсетіледі. Мақалада ғалымның жұмысы талданған кезде, автор оның ғылыми зерттеулерін терең талдап, түрлі көзқарастар мен тұжырымдарды біріктіру арқылы зерттеу нысандарын синтездеу әдісі қолданылды. Бұл әдіс ғалымның шығармашылық көзқарасын кеңейтіп, ғылыми жұмыстарының тұтас көрсетуге көмектеседі. Осы әдіс-тәсілдер арқылы мақала авторы С. Мәдуановтың ғылыми қызметінің барлық аспектілерін ашып көрсетіп, оның ғылымдағы рөлін және үлесін толық әрі жан-жақты зерттейді.

ЗЕРТТЕУ НӘТИЖЕЛЕРІ

Сейтқали Мәдуанұлы Мәдуан (1948-2012) – көрнекті ғалым, тарих ғылымдарының докторы, профессор, ұстаз, басшы, қоғам қайраткері.

Сейтқали Мәдуанұлы 1948 жылы қаңтар айының 2 жұлдызында Оңтүстік Қазақстан облысының Төлеби ауданына қарасты Көк-сәйек ауылында дүниеге келген. Оның әкесі Түйебақов Мәдуан (1903) колхоз бастығы болып жүргенде

жаламен сотталған. Қиыр Шығыста (Колома болуы керек) 13 жыл түрмеде отырған. Сонда өзінің мықтылығымен тірі қалған екен. Сол түрмеде Сейтқали Меңдешовпен бірге отырған. Сейтқали Меңдешов Мәдуан атамызға елге барған соң, сен әлі жассың, міндетті түрде ұлды боласың, атын Сейтқали қой депті. Мәдуан атамыз 1947 жылы түрмеден босап келіп, ұлды болып, атын Сейтқали деп қойған екен» - атаның өз аузынан естігенмін деп Перизат жеңгеміз еске алып отырады.

1965 жылы Төле би ауданының Көк-сәйек ауылындағы орта мектепті бітірді.

1965-1969 жылдар аралығында қазіргі Қазақ Ұлттық университетінің тарих факультетінде білім алды.

Ол өзінің ұстаздық, ғалымдық қарым-қабілетін Әбу Насыр әль-Фараби атындағы Шымкент педагогикалық Мәдениет институты (1970-1978жж.), С.М. Киров атындағы Қазақ Мемлекеттік университеті (1978-1984жж.), Қ.Жұбанов атындағы Ақтөбе педагогикалық институтында (1985-1991жж.) лаборант, ассистент, аға оқытушы, доцент, филология факультеті деканының орынбасары, тарих-жағрафия факультетінің деканы қызметтерін атқара жүріп таныта білді. Қазақстан Республикасы Жоғарғы Кеңесінің депутаты, Құдайберген Жұбанов атындағы Ақтөбе педагогикалық институтының ректоры (1983-1993 жж.), көрнекті қоғам және мемлекет қайраткері, профессор Мұхтар Ғалиұлы Арыновтың тікелей басшылығымен тарих факультетінің негізін қалауға үлес қосты.

1991-жылдың маусым айының 25-ші жұлдызынан бастап, Сейтқали Мәдуани киелі Түркістан шаһарындағы Қ.А. Ясауи атындағы Халықаралық қазақ-түрік университетінде ғұлама ғалым, талантты ұйымдастырушы. Оқу орнының тұңғыш ректоры, х.ғ.д., профессор, ҰҒА-ның Академигі М.Ж. Жұрыновтың басшылығымен іргетасы қаланған алғашқы күнінен бері қызмет жасады. Университет қабырғасында құрылған тарих-филология факультетінің (1991-1999 жж.) тұңғыш деканы болып, бұл қызметін тоғыз жыл бойы үзбей, абыроймен атқарды. Бүгінде тарих ғылымдарының докторы, профессор С. Мәдуани басқарған факультеттің бірқатар түлектері ұстаз жолымен ғылым кандидаты, ғылым докторы атанып, өздері түлеп ұшқан оқу Ордасында, сондай-ақ, Түркия Республикасы мен басқа да түркі елдерінің, Қазақстан Республикасының білім мен ғылым, мәдениет пен әдебиет ошақтарында, халық шаруашылығының түрлі салаларында жемісті еңбек етуде. Ахмет Ясауи университеті — түркі әлеміндегі бірегей университет, ЖОО-да әлемнің 17 елінің жастары мен 30 ұлт пен ұлыс өкілдері арасында мәдениетаралық диалогы мен ұлтаралық толерантты тәрбие жүріп жатыр. Қазіргі жаһандану жағдайында Түркі тілдес әлемді рухани біріктіруші білім беру орталығы ретінде Ахмет Ясауи университетінің идеологиялық маңызы зор.

С. Мәдуани 1999-2008 жж. аралығында Ясауи университетінің «Қазақстан тарихы» кафедрасын басқарды. Сондай-ақ, кафедра меңгерушілігі қызметімен қоса 2002-2008 жылдар аралығында Халықаралық қатынастар Басқармасының бастығы, жаңадан құрылған «Аспирантура мен магистратура»

институтының және «Түркология» Ғылыми-зерттеу институтының директоры қызметтерін атқарды.

2009-жылдың қаңтар айынан бастап, профессор Сейтқали Мәдуани Астана қаласында жаңадан ашылған «Мемлекет тарихы институтының» «Тарихнама, деректану және қазіргі заман тарихы» бөлімінің Бас ғылыми қызметкері лауазымын атқарды.

Жоғары оқу орындарында қырық жылдан астам уақыт ұстаздық еткен С. Мәдуанидің ғылымда жеткен жетістіктері де қомақты. Ғалым С.Мәдуанов 100-ден аса ғылыми және ғылыми-әдістемелік еңбектердің авторы.

С.Мәдуанұлы 1980 жылы кандидаттық диссертацияны сәтті қорғап, қазақ-өзбек халықтары арасындағы байланыстар тарихына кеңінен ізденістерін бағыттайды. Оның ғылыми ізденісі нәтижесінде: «XIX ғасырдағы қазақ-өзбек халықтары байланыстарының тарихы» (Түркістан, 1992), «История казахско-узбекских отношений в XIX – начале XX вв.» (Туркестан, 1992) қазақ және өзбек халықтары арасындағы тарихи байланыстарды жан-жақты зерттеген маңызды ғылыми еңбектер болып табылады [1]. Бұл еңбекте автор XIX ғасырда екі халық арасындағы саяси, мәдени, экономикалық, және әлеуметтік қарым-қатынастарды талдап, олардың тарихи маңызын көрсетеді. Қазақ және өзбек халықтары арасындағы сауда-саттық өте маңызды болды. Орта Азия мен Қазақстанның аралығында мал шаруашылығы, егіншілік, қолөнер, және басқа да сауда салалары дамыды. XIX ғасырдың екінші жартысында Ресей империясының Орта Азияға енуі қазақ-өзбек байланыстарына әсер етті. Бұл кезеңде Ресейдің империялық саясаты, оның Орта Азия мен Қазақстандағы билікке деген ұмтылысы екі халық арасындағы қарым-қатынастарды өзгертіп, жаңа жағдайлар туғызды. С.Мәдуанов осы аспектілерді кеңінен талдап, қазақ-өзбек халықтары арасындағы тарихи байланыстардың маңызын және олардың қазіргі заманға дейінгі ықпалын көрсеткен. Еңбектің негізгі мақсаты — екі халықтың арасындағы қарым-қатынастарды ғылыми тұрғыдан зерттеп, олардың тарихи құндылығын ашу.

Ғалым Қазақ хандығы мен Орталық Азия хандықтар арасындағы саяси қарым-қатынастар зерделеп, көлемді еңбектерін арнайды [2]. С.Мәдуанұлының еңбектері, атап айтқанда, «XVIII-XIX ғғ. қазақ халқының Орталық Азия халықтарымен қарым-қатынастарының тарихы» (Алматы, 1995); «История взаимоотношений народов Центральной Азии в XVIII – нач. XX вв.» (Ташкент, 2004) қазақ халқының Орталық Азия халықтарымен, әсіресе өзбек, қырғыз, тәжік, түрікмен және басқа да көрші халықтармен жасаған түрлі саяси, экономикалық, мәдени, және әлеуметтік қарым-қатынастарының тарихи аспектілерін терең зерттейді.

Т.ғ.д., профессор М.У. Шалекеновпен бірлесіп жазған «XVIII-XX ғасырдың бас кезеңі аралығындағы Түркістан халықтарының тарихи байланыстары» (Түркістан, 2000); «История взаимоотношений народов Туркестана в XVIII – нач. XX вв.» (Шалекенов, Мәдуанов, Туркестан, 2008) еңбектері 2015 жылы қайта басылымнан шығарылды [3]. Еңбекте архивтік материалдар, этникалық, саяси, экономикалық және мәдени аспектілердегі әдеби көздер негізінде XVIII-XX ғасырдың басындағы Түркістан халықтарының қарым-қатынасы

қарастырылады. Жұмыста зерттелетін мәселеге қатысты нақты материалдар жаңаша көзқарас тұрғысынан түсіндіріледі.

Философия ғылымдарының кандидаты, доцент С. Әбушәріппен бірлесіп жазған «Қазақтар және түрік әлемі: мемлекеттіліктің бастаулары. Б.д.д. II мыңжылдықтың басы мен I мыңжылдықтың бірінші жартысы» атты монографиялық еңбегінде көне тарихи деректер мен топонимикалық материалдар негізінде Тұран атауының мән-мағынасы ашып көрсетілген [4]. Әсіресе, Тұран елінің этникалық және саяси тарихына ерекше назар аударылған. Бұл еңбекте Түрік мемлекеттілігінің көне тарихына қатысты Иран, Араб, Қытай, Түрік, Еуропа, Ресей, Орталық Азия мен Қазақстанның негізгі дерек көздері және ғылыми зерттеулерге негізделген Тұран кеңістігіндегі мемлекеттілік бастауының исі түрік халықтарының оның ішінде қазақ тарихы мен мәдениетіндегі алар орнын, өшпес іздерін жан-жақты ашып көрсеткен, соны зерттеу. Бұл еңбекте мемлекет пен өркениет тарихи бастауларының мәселелерін жаңаша көзқарас тұрғысынан зерделеуге талпыныс білдірілген.

С.Мәдуанның ғылыми-зерттеу жұмыстарының негізгі бағыттары мыналар болатын: Қазақстан өлкесінің патшалық Ресейге қосылу тарихы, XVIII ғасыр мен XX ғасырдың бас кезіндегі халықтың ұлт-азаттық қозғалыстары, XVIII ғасыр мен XX ғасырдың бас кезіндегі Қазақстанның Орталық Азия мемлекеттерімен арадағы халықаралық саяси және сауда қарым-қатынастары, XVIII ғасыр мен XIX ғасырдың бірінші жартысындағы көшпелі, отырықшы халықтардың өзара байланыстары.

Көрнекті тарихшы көзі тірі кезінде 15 тарих ғылымдарының кандидатын және 5 тарих ғылымдарының докторын тәрбиелеп, даярлап шығарды.

Біз білетін ұстаз, ғалым, басшы С. Мәдуани елін, халқын ақындық қасиетімен де тәнті етті. Оның қаламынан туған «Түркістаным-Тұраным» өлеңі әнімен орындалып жатқанда орынында жайбарақат отыра беретін кісі жоқ. Осы шығармасы үшін авторлар (әні: Б. Сердәлі мен Ж. Дәулет) 2002 жылы «Түркістан қаласының құрметті азаматы» атағына ие болды. Қазіргі таңда бұл өлең түркі халықтарының рухани астанасы - Түркістан қаласының гимні - әнұранына айналды.

Осы орайда, айта кететін тағы бір жәйт, бүгінде халық әртісі Роза Рымбаева «101 тобымен» қосылып, бейне клиппен арнайы орындап жүрген «Қазақстан – Айбарым» өлеңі (әні: Б. Қажымұханов) ұлттық, елдік рухымызға қан жүгіртіп, жан бітіргендей әсер етеді. Бұл ән-өлеңді тыңдағанда Қазақстанның тарихы, елдік рәміздері көз алдыңызға келеді, тіпті татулықты ту еткен саяси болмысы айқын танылып тұрады.

Сейтқали Мәдуанұлының ән-өлеңдерінің басты ерекшелігі негізінен туған жер, отан, халықтың ардақты ұлдарын, тарихи тұлғаларды ән арқауына айналдыруында. Бұл орайда Абылай хан, Төле би, Қазыбек би, Әйтеке би, Қабанбай, Бөгенбай, Наурызбай, Сырым, Исатай, Махамбет, Кенесары, Ататүрік, Балуан Шолақ, Қажымұқан, Бауыржан тәрізді ұлы қайраткерлер, Түркістан, Сайрам, Қазығұрт, Отырар, Ордабасы, Алматы, Астана, т.б., қасиетті мекендер өлеңмен өрілген әнге айналып, жүректерге жол тартып жатқандай [5].

2001 жылы тарих ғылымдарының докторы С.Мәдуан Мәскеу қаласына ғылыми іс-сапармен болып қайтты. Сапардың басты мақсаты – Мәскеудегі әйгілі ірі архив пен кітапханаларының қолжазба қорларынан Төле би туралы жазба деректерді іздестіру, көшірмелерін алып қайту еді. Осы сапардың нәтижесінде Төле би туралы бірсыпыра жазба деректерді табудың сәті түсті. Төле би туралы ізденістерді Қытай Халық Республикасының кітапханалары мен архив қорларында жалғастырады. Нәтижесінде біраз деректер табылып, XVIII ғасырдың 20-30 жылдары Қазақ хандығы ішкі-сыртқы аса ауыр жағдайда қоғам және мемлекет қайраткері Төле би Әлімбекұлының асқан ақылды, тапқыр, көреген азамат болғаны туралы көз жеткізеді. Сол табылған олжалар арасында Төле би туралы баллада. Қарлығаш би жыры Қытайдың Үрімші қаласында сақтаулы екен. Жырдың авторы Зағылар Туғанбайұлы.

Халық басына қиын-қыстау күндер туғанда ел қорғаған ерлерді қазақ халқы дастан етіп жырлаған, олардың есімі ұранға айналған.

С.Мәдуанның осындай ғылыми-ұйымдастырушылық және қоғамдық жұмыстары мемлекетіміз бен қоғамдық ұйымдар тарапынан өзінің лайықты жоғары бағасын алды. Ол «Қазақстан Республикасы ғылымының дамуына қосқан үлесі үшін» Қазақстан Республикасының Ғылым және Білім министрлігінің төсбелгісімен 2001 жылдың қараша айының 17 жұлдызында марапатталды.

2004 жылғы ақпан айының 17 жұлдызында білім беру саласындағы ерекше еңбегі үшін С.Мәдуан «Қазақстан Республикасының білім беру ісінің құрметті қызметкері» белгісімен марапатталды.

2008 жылы желтоқсанның 24 жұлдызында «Ағарту ісінің үздігі» құрметті атақтары берілді.

ҚОРЫТЫНДЫ

Ғылыммен қатар, білім беруде де көптеген жетістікке жеткен белгілі ғалымның тұлғасы кейінгі ұрпақ үшін жарқын үлгі болып табылады. Тарих ғылымдарының докторы, профессор С.Мәдуанның ғылыми-ұйымдастырушылық қызметін, шығармашылық және ғылыми мұрасын ашып көрсетіп тарихи талдау жасап, сол арқылы профессорлық-оқытушылық келбетін айқындаумен бірге тарихи еңбектерінің Қазақстан тарихы ғылымын дамытуға қосқан үлесін ғылыми сарапқа салу Қазақстан тарихы ғылымы мен тарихнама саласы үшін зерттелетін өзекті мәселе ретінде болашақтың еншісінде.

Әдебиеттер тізімі:

1. Мадуанов С. История казахско - узбекских отношений в XIX-начале XX вв. // Автореферат диссертации кандидата исторических наук. Алма-Ата, 1980. С.12.
2. Мадуанов С. Взаимоотношения казахов с другими соседними народами Центральной Азии в XVII - начале XX вв. Алматы, 1996. -296 с.
3. Шалекенов М., Мадуанов С. История взаимоотношений народов Туркестана в ХУІІІ – нач. XX вв. Lambert Academic Publishing. 2015. -420 с.

4. Әбушәріп С., Мәдуан С. Қазақтар және түрік әлемі: мемлекеттіліктің бастаулары: (б. д. д. II мыңжылдықтың соңы мен б. д. д. I мыңжылдықтың бірінші жартысы) /. – Алматы : Баспалар үйі, 2009. – 357 б.

5. Мәдуан С. Нұрсұлтанның нұрлы жолы. Астана, Қазақстан Республикасының Білім Академиясы, 2010, 334 б.

РОЛЬ ЛИДЕРСТВА В ГОСУДАРСТВЕННОМ УПРАВЛЕНИИ

Советалы А., Калымбетова С.Д.

Таразский университет имени М.Х.Дулати

(Тараз, Казахстан)

e-mail: anel.sovetaly@bk.ru, skalymbetova01@gmail.com

Аннотация. Статья рассматривает роль лидерства в государственном управлении, акцентируя внимание на его ключевом влиянии на стабильность и развитие общества. Исследуются основные качества эффективного лидера, его способность решать внутренние и внешние политические проблемы, а также адаптироваться к глобальным вызовам. Оцениваются важность лидерства в условиях политической конкуренции и в процессе модернизации государственных институтов. Автор анализирует, как лидерство помогает формировать стратегические решения и направлять страну на путь устойчивого развития в условиях изменяющегося мира.

Ключевые слова: государственное управление, лидерство, государство, политический, эффективный, лидер.

Аннотация. Мақала мемлекеттік басқарудағы көшбасшылықтың рөлін қарастырады, оның қоғамның тұрақтылығы мен дамуына негізгі әсеріне назар аударады. Тиімді көшбасшының негізгі қасиеттері, оның ішкі және сыртқы саяси мәселелерді шешу және жаһандық сын-қатерлерге бейімделу қабілеті зерттеледі. Саяси бәсекелестік жағдайында және мемлекеттік институттарды жаңғырту процесінде көшбасшылықтың маңыздылығы бағаланады. Автор көшбасшылықтың стратегиялық шешімдерді қалыптастыруға және елді өзгермелі әлем жағдайында тұрақты даму жолына бағыттауға қалай көмектесетінін талдайды.

Негізгі сөздер: мемлекеттік басқару, көшбасшылық, мемлекеттік, саяси, тиімді, көшбасшы.

Annotation. The article examines the role of leadership in public administration, focusing on its key impact on the stability and development of society. The article examines the main qualities of an effective leader, his ability to solve internal and external political problems, as well as adapt to global challenges. The importance of leadership in the context of political competition and in the process of modernizing state institutions is assessed. The author analyzes how leadership helps shape strategic decisions and guide a country towards sustainable development in a changing world.

Key words: public administration, leadership, state, political, effective, leader.

Лидерство играет ключевую роль в эффективном функционировании государственного управления. В условиях быстро меняющегося мира, глобальных вызовов и социальных изменений способность лидера принимать решения и вдохновлять на действие становится определяющим фактором успеха. Государственные лидеры, в отличие от бизнес-менеджеров или общественных деятелей, сталкиваются с особыми задачами, где их действия должны учитывать интересы множества людей, разнообразие культур и социальных групп. В этом контексте понимание лидерства и его механизмов становится важным аспектом для успешного управления страной.

Лидерство можно определить как способность оказывать влияние на людей, направлять их действия и организовывать ресурсы для достижения поставленных целей. Это не только личное качество, но и искусство мобилизовать коллектив на выполнение важнейших задач. В контексте государственного управления лидерство приобретает особое значение, поскольку государственные лидеры формируют политическую атмосферу и принимают стратегически важные решения, которые влияют на жизни миллионов граждан.

Важность лидерства в государственном управлении заключается в том, что оно влияет на способность государства эффективно функционировать, справляться с кризисами, развивать экономику и обеспечивать благосостояние населения. Лидеры должны быть не только стратегами, но и моральными ориентиром для общества, показывая пример честности, ответственности и решительности.[1]

Для того чтобы лидер был успешным в государственном управлении, ему необходимы определенные качества и навыки. К числу самых важных можно отнести:

Стратегическое мышление. Лидер должен уметь предвидеть последствия своих действий, оценивать риски и находить пути решения долгосрочных проблем.

Коммуникабельность. Важно уметь четко и убедительно донести свою позицию как внутри правительства, так и до общественности. Умение выстраивать диалог с разными группами людей помогает лидеру избежать конфликтов и эффективно решать проблемы.

Эмпатия и социальная ответственность. Лидер должен учитывать интересы различных слоев населения и понимать, как его решения повлияют на граждан.

Принятие решений в условиях неопределенности. Государственные лидеры часто сталкиваются с ситуациями, где нужно быстро принимать решения, не имея полного набора информации. В таких ситуациях важно сохранять уверенность и принимать обоснованные решения.

Этика и честность. В условиях постоянного контроля и внимания общественности, лидер должен соблюдать высокие стандарты этики, что способствует укреплению доверия к власти и власти в целом.

Лидерство и государственное управление неразрывно связаны. От способности лидера сформировать команду, направить ее усилия на достижение общих целей зависит результат работы государственных институтов. Лидеры определяют приоритеты на уровне политики, разрабатывают стратегии и обеспечивают их выполнение через механизм государственного аппарата.

Одной из ключевых задач лидера является умение работать с различными заинтересованными сторонами, будь то различные политические партии, общественные организации или международные партнеры. Эффективность принятия решений и стабильность государственного аппарата во многом зависят от способности лидера находить баланс интересов и поддерживать политический климат, способствующий развитию.

Современные государства сталкиваются с множеством вызовов: экономическими кризисами, угрозами национальной безопасности, экологическими проблемами, технологическими трансформациями и социальной поляризацией. В таких условиях лидерство требует гибкости, способности адаптироваться и принимать решения, которые отвечают на вызовы времени.

Например, в условиях глобализации и международных кризисов лидер государства должен обладать умением выстраивать отношения с другими странами, управлять внешней политикой, обеспечивать безопасность и поддерживать экономическую стабильность. В то же время внутренняя политика требует внимательного подхода к внутренним проблемам – социальной несправедливости, неравенству и кризису доверия между государством и обществом.

Лидерство в государственном управлении играет важнейшую роль в процессе стабилизации и развития общества. В периоды кризисов, будь то экономический спад, природные катастрофы или политическая нестабильность, именно от лидеров зависит, насколько эффективно государство сможет справиться с возникающими проблемами. В этот момент они должны стать символом силы и уверенности, способными мобилизовать общество для преодоления трудностей.

Во время кризисов многие государственные институты могут оказаться в состоянии шока или дезорганизации, поэтому лидерство становится не только инструментом для принятия решений, но и важнейшим фактором для восстановления нормальной работы общества. Лидеры должны обладать стойкостью и решимостью, чтобы принимать смелые и эффективные меры, направленные на стабилизацию ситуации, а также на восстановление доверия граждан к государственным органам. В такой ситуации решаются не только текущие проблемы, но и закладывается фундамент для будущего развития. [2]

Современные вызовы требуют от государства не только способности к быстрому реагированию на кризисы, но и умения трансформироваться и модернизировать свои институты. Лидеры, которые стоят у руля государственных процессов, должны быть в состоянии направить страну на путь реформ и инноваций. Модернизация государственного управления требует изменения привычных моделей функционирования государственных структур,

внедрения новых технологий, улучшения качества обслуживания граждан и повышения прозрачности.

Для успешной реализации процессов модернизации лидер должен быть не только хорошим стратегом, но и визионером, способным представить будущее страны в условиях изменяющихся глобальных процессов. Лидеры, которые умеют видеть новые горизонты и адаптироваться к меняющимся условиям, способны обеспечить долгосрочное развитие государства, внедряя инновационные подходы в систему государственного управления.

Немаловажной составляющей лидерства в государственном управлении является психологический аспект. Лидер не только управляет государственными структурами, но и воздействует на общество и своих коллег по правительству. От того, как лидер понимает психологию людей, как он управляет мотивацией и вовлеченностью, зависит успех его политической деятельности.

Важным аспектом является способность лидера к установлению личных отношений с людьми, доверительных коммуникаций, что способствует лучшему взаимопониманию и взаимодействию. Лидеры, которые способны вдохновить своих подчиненных, создать командный дух и поднять моральный дух в трудные времена, являются теми, кто действительно может вести страну к успеху.

Кроме того, лидер должен учитывать различие в социальных группах, их интересах и мотивации, а также быть в состоянии работать с различными политическими и экономическими силами. Это требует от лидера высокоразвивающегося эмоционального интеллекта, способности к эмпатии и осознания ценности каждого гражданина в системе управления.

Лидерство в контексте демократического управления также имеет свою специфику. В демократических странах лидер, кроме того, что должен быть эффективным управленцем, также обязан учитывать мнение общественности, оппозиции, различных социальных групп и политических сил. Лидер должен уметь работать в условиях плюрализма, учитывать разнообразие мнений и интересов, чтобы принять сбалансированные решения, которые будут поддерживаться большинством граждан.

Однако демократия ставит перед лидером еще одну задачу – сохранение принципов свободы, справедливости и равенства. В условиях демократии лидер должен не только руководить, но и быть гарантией прав человека, защищать гражданские свободы и поддерживать институты, которые обеспечивают справедливость и равенство перед законом. Это создает дополнительные вызовы, ведь лидер, с одной стороны, должен быть эффективным менеджером, а с другой – соблюдать нормы демократии и права. [3]

Современные лидеры сталкиваются с множеством вызовов, связанных с глобализацией. Все большее значение имеют международные отношения, глобальные угрозы, такие как изменение климата, терроризм, миграционные потоки и экономическая нестабильность. Лидеры должны быть готовы к многоуровневым взаимодействиям как на внешней, так и на внутренней арене.

Глобализация требует от государственных лидеров не только знаний в области международных отношений и экономики, но и способности учитывать глобальные тренды в своей внутренней политике. Важной задачей является

обеспечение эффективной коммуникации на международной арене, участие в международных соглашениях и принятие решений, которые будут отвечать интересам как нации, так и мировой общественности.

Лидер, который понимает глобальные процессы и умеет адаптировать внутренние реформы с учетом международных вызовов, способен вывести страну на новый уровень развития и интеграции в мировой экономический и политический контекст.

Политическая конкуренция является неотъемлемой частью демократии, и каждый лидер должен уметь работать в условиях конкурентной политической среды. Стратегия успешного лидерства в этом случае заключается в умении не только побеждать в политической борьбе, но и обеспечивать поддержание стабильности в обществе. Лидер должен сохранять баланс между политической борьбой и социальными потребностями, учитывая, что избыточная политическая конкуренция может привести к расколу общества. [4]

Лидер, который умеет находить компромиссы и строить диалог между различными политическими силами, будет способен поддерживать стабильность и предотвращать внутренние конфликты. Это необходимо для того, чтобы правительство функционировало эффективно и стабильно, а страна могла развиваться без угрозы для внутренней безопасности и социального согласия.

Лидерство в государственном управлении имеет огромное значение для развития страны и благосостояния ее граждан. Эффективный лидер не только принимает решения, но и формирует политику, которая влияет на каждую сферу жизни государства. Успешное лидерство требует от человека не только знаний и навыков, но и способности к стратегическому мышлению, коммуникативности и эмоциональному интеллекту. В условиях современных глобальных вызовов роль лидерства будет только возрастать, и от качества лидерства во многом зависит будущее стран и народов.

Лидерство в государственном управлении – это не просто роль в политическом процессе, но и ответственная миссия, которая влияет на судьбу нации и благосостояние граждан. Эффективный лидер должен сочетать в себе стратегическое видение, эмоциональную устойчивость, способность к компромиссу и способность находить баланс между интересами различных групп общества. [5]

В условиях быстро меняющегося мира и глобальных вызовов роль лидерства становится все более важной. Успешное государственное управление в значительной степени зависит от качества лидерства, и поэтому задача подготовки квалифицированных и ответственных лидеров становится одной из ключевых в процессе развития демократических и эффективных государств. Лидеры, которые способны предвидеть будущее и вести страну через неопределенность и вызовы, будут определять судьбу не только нации, но и мировой политической и экономической системы.

Список литературы:

1. Григорьев, В. А. Лидерство и управление в организации: теория и практика / В. А. Григорьев. – М.: Высшая школа, 2009.

2. Нечаева, Т. В. Лидерство в государственном управлении / Т. В. Нечаева. – СПб.: Издательство Санкт-Петербургского университета, 2013.
3. Кочетов, С. В. Лидерство и государственное управление в условиях кризиса / С. В. Кочетов. – М.: Научный мир, 2016.
4. Бенашвили, С. Г. Политическое лидерство и социальное управление / С. Г. Бенашвили. – М.: РГГУ, 2018.
5. Маккинзи, Р. Лидерство в государственном управлении / Р. Маккинзи. – Нью-Йорк: HarperCollins, 2012.

КӨШБАСШЫЛЫҚ ПЕН БАСШЫЛЫҚ

Садуова Ж.Н.

Халықаралық туризм және меймандостық университеті

Садуов Б.Н.

*Қожа Ахмет Ясауи атындағы Халықаралық қазақ-түрік университеті
(Түркістан, Қазақстан)*

Аннотация. Бұл мақалада көшбасшылық пен басшылықтың өзара байланысы жан-жақты талданған. Яғни, басшы мен бағынушы арасындағы қатынас саяси басшы құбылысы болып табылады. Билікте басшының әрекеті белсенді болса, кейбірінде бағынушылардың әрекеті белсенді болады. Осыған орай бағынушылар өздерін қадағалауда басшының «техникалық қажеттілігін» керек етеді деп түсіндірген. Нәтижесінде бағынушыларының шығармашылық идеяларының туындап, жүзеге асуына үлес қосады. Басшы бағынушының қажеттіліктерін сезіп оларды қанағаттандырып, топтың барлық мүшелеріне түсіністікпен қарайды. Басшы жауапкершілік, адамгершілік, талапшылдық, тусінушілік, бірбеткейлік қасиеттерге ие болса оның бағынушылары да осындай қасиеттерге ие болатыны айтылған.

Кілт сөздер: мотивация, қасиеттер, қажеттіліктер, стиль, жетекшілік.

Аннотация. В этой статье подробно проанализирована взаимосвязь руководства и лидерства. То есть отношения между руководителем и подчиненным являются явлением политического руководителя. У власти активны действия руководителя, в некоторых - подчиненных. В связи с этим подчиненные объяснили, что им необходимы «технические потребности» руководителя в наблюдении. В результате создаются и реализуются творческие идеи подчиненных. Руководитель, осознавая потребности подчиненного, удовлетворяет их и с пониманием относится ко всем членам группы. При наличии у руководителя таких же качеств, как ответственность, нравственность, требовательность, озабоченность, односторонность, такие же качества приобретают и его подчиненные.

Ключевые слова: мотивация, свойства, потребности, стиль, руководство.

Summary. This article analyzes in detail the relationship between leadership and leadership. That is, the relationship between a leader and a subordinate is a

phenomenon of a political leader. The authorities have active actions of the leader, in some - subordinates. In this regard, the subordinates explained that they needed the "technical needs" of the manager in observation. As a result, creative ideas of subordinates are created and implemented. The manager, recognizing the needs of the subordinate, satisfies them and treats all members of the group with understanding. If the leader has the same qualities as responsibility, morality, exactingness, concern, one-sidedness, his subordinates acquire the same qualities.

Keywords: motivation, properties, needs, style, guidance.

Қазіргі заманғы әлем барлық салалардағы көшбасшылықты зерттеп келеді: бұл менеджмент, бұл қызметкерлерді басқару, әрі психология, әрі саясат. Қазірде осы жайт табысқа жетудің міндетті шарты болып отыр.

Көшбасшылықтың ең әйгілі анықтамаларының бірі сонау ХХ ғасырдың өзінде менеджмент саласының белгілі теоретигі- американдық экономист және ғалым Питер Друкер ұсынған болатын: «Көшбасшылық-адамды шарықтаған ұмтылыстарға көтере білу, оның өнімділігін арттыру, әдеттегі шектеулерден тыс шығуға көмектесу» [1, 23 б.]. Бұл анықтама әлі күнге дейін өзекті болып қала беруде, әрі заманауи мотивациялық тәлімгерлер де табысқа жету үшін үйреншікті шеберден шығу мен шектеулерді алып тастаудық қажеттілігіне ерекше мән береді. Көшбасшылық адамдардың қарым-қатынастағы әсер ету әрекеттерін қамтиды.

Әсер ету адамдар қатынасының басты құрамдас бөлігі ғана болып қоймай, көсемдіктің психологиялық негізі болып табылады. Басшы болу үшін әлуетті күш қана емес, адамдарға әсер ете алу қасиетіне ие болу керек. Өз ойыңды біреулерге жүктемес бұрын билікке ие болу керек. Билік көптеген қорларға сүйенуі қажет: мүмкіншілік, әрекеттер, т.б. Олар материалды, идеалды болуы мүмкін.

Биліктегі қорлардың 3 тобы бар:

- белгілі бір адамның билігінен емес, оның қоғамдағы ресми атқаратын рөліне байланысты әсер ету амалы.
- адамның жеке тұлғалық қасиеттеріне әсер ету амалы.
- басшының сендіру үшін айтылған белгілі бір сөздері арқылы әсер ету амалы.

Барлық қорлар бір – бірімен тығыз байланысты, олар бір – бірін өзара толықтырып отырады. Жазалау мен марапаттау арқылы билеу ол қарапайым басшылық үлгісі болып саналады. Бұл әсер етудің кемшіліктері бар: бағынушы тек тыңдауға тиіс болған соң ғана бас иеді, егер оған жақсы жағдай жасайтын басқа басшы ұсыныс жасаса ол бірден келісімін беруі мүмкін.

Әсер ету әр топқа әр түрлі әсер етеді. Осының негізінде америкалық психолог көсемдіктің екі еркін типін бөлектеді:

-бетпе – бет басқару. Топ мүшелері бір – бірмен тығыз байланыста болғанда басқару.

-«алыстан басқару». көсемдердің бағыныштыларымен жеке байланыс орнатуға мүмкіндігі болмайтынында[2, 47 б.].

Соңғы типте басшылар қол астындағылар үлгі ететіндей өз имиджін қалыптастыруға тырысады. Осылайша көсем мен соңынан ерушілер арасында коммуникациялық қатынас пайда болады. Олар басшының жетістіктерін өзінен емес, ол туралы айтылған әңгімелер мен жаңалықтар ретінде қабылдағанды дұрыс көреді.

Басшы харизматикалық тұлға ретінде көрсетіліп, өзіне бағындыру қасиетіне ие болады. Сонымен қатар басшы – жетістікке жеткен адам. Болжам бойынша жетістікке жеткен адамға бағыну, әрі еліктеу адамдарға тән қасиет. Басшының әсер етуіне оның командасы мен жақтастарының даңқы да әсер етеді.

Билік адамның өзін ұстауынан да байқалады. Оның жүріс – тұрысы, сөзі бағынушыларынан өзгеше көрінеді. Ол қоластындағыларға қарағанда байыппен ұзақ сөйлейді.

Билік басшының формалды емес құқығы болып саналады, және уақыт өткен сайын ол құқығын бекітуге тырысады. Егер билік басшыға ресми тиесілі болса ол легимитвті болып саналып, бұйрық беруге, жазалауға, басқаруға толық құқылы деп саналады.

Билік басшының қоластындағы адамнан бұйырылған нәрсені орындауын талап ету, немесе етпеуін анықтайтын күш. Менеджментте билік тұрақсыз ұғым: егер менеджер өз жұмысын жақсы атқарса оның билігі күшейе түседі, ал жұмыс орнын ауыстырса ол биліктен айрылады. Билік жұмысшыға қатысты бірнеше санкцияларды орындауға мүмкіндік береді. Егер жұмысшы өз міндетінен бас тартса, басшы оны жазалауға құқылы.

Бірақ биліктің ерекшелігі оған құзырындағы адамдар бағынуы тиіс. Егер бағынбаса ол биліктен айрылды деп есептеледі. Осыған орай басшылық ұғымы екі көзқарасқа негізделеді:

- біріншісі ресми, басшы бірінші басшыдан менеджменттің барлық сатыларынан өтеді;

- билік бағынушыларға әсер етуші құрал ретінде есептеледі, оны қалай қабылдау бағынушылардың өз еркінде.

Қазіргі кезде менеджерлер ресми билік шешіміне жүгінгенді дұрыс деп санайды, бірақ шешім өзгеріске ұшырап отыруы тиіс. Тәжірибелі менеджерлер жұмысшыға оның жауапкершілігі, міндеттері туралы жеңіл ескертеді, ал бұл маневр жұмысшыларды менеджерлердің өздерімен санасатыны туралы түсінік қалыптастырады.

М. Мескон менеджментте биліктің келесі түрлерін көрсетеді: мәжбүрлеуші билікпен қатар, марапаттаушы билікті ұсыну; басшысының шешімінің дұрыстығына сендіретін талдаушы билік; басшының жеке қабілеті мен мүмкіндіктері арқылы әсер ететін эталонды билік. Билік ішкі және сыртқы, тікелей әрі жанама, заңды және саяси, моральды және эстетикалық, әлеуметтік және экономикалық шектеулерге ие.

Психологтар бір адамды басшы етіп таңдаудағы басты кешенді ерекшелікке өзгеріске ұшырауға бейім қасиеттер саналып, ол әр уақытта басшының табиғатын анықтауға көмектеседі деп тұжырымдаған. Ондай айнымалылар:

- басшының тұлғасы, оның шығу тегі, әлеуметтану үрдісі және алға жылжуы;
- соңынан ерушілердің сипаты;
- басшы мен соңынан ерушілердің қатынасы;
- басшылық орын алатын контекст;
- белгілі бір жағдайлардағы басшы мен бағынушының қатынасының нәтижесі.

Басшының ерекшеліктерін зерттеуде оның тұлғасына баса назар аударылады. Басшылық жүйесіндегі тұлға менеджерлердің шын басшы болуына көмектесетін қасиеттер кешенін дамытуымен көрсетіледі. Осыған орай биліктің басты қасиеттері ретінде мыналар саналады:

- басшының тұлғалық белгілері;
- тұлғаның өзі туралы түсінігі;
- тәртібіне әсер етуші қажеттіліктер мен алға ұмтылушылықтар;
- маңызды сендірулер жүйесі;
- шешім қабылдау үлгісі;
- тұлғалар арасындағы қатынас үлгісі;
- стресске төзімділік.

Биліктің тұлғалық сапасын анықтауда зерттеушілерді осы ерекшелік назар аудартқызды. Басшының тұлғалық белгілері теориясы ағылшын антропологы Ф. Гальтонның зерттеулерінің әсерінен пайда болды[2, 53 б.].

Соған қарамастан жақсы басшы болу үшін әділдік, білімділік, тың ойлаушылық, тәртіп, жауапкершілік, әлеуметтік белсенділік, т.б. қасиеттер жатады.

Лев Гумилев басшының негізгі белгісі пассионарлық деп есептеген. Пассионарлы адамдардың ортаны өзгертуге талпынысы өзін – өзі сақтау түйсігімен орындалады.

Психологтар басшыларға тән пайымдаудың сипатты белгілерін бөліп көрсетеді: икемді догматизм, өнімділік, жылдамдық және ойлауды талдау.

Икемді – догматизм. Догматикалық басшыға шешім қабылдау үшін дәстүрлер, ережелер маңызды. Ойлаудың икемділігі оның жаңа ақпарат алуды қалап тұратындығында. Егер ол кең көлемді ақпарат алса ол бірдей үлгілерін теңестіріп, аз ғана сана дәрежесімен ойлауға дағдыланады.

Ойлаудың өнімділігі басшының шындықпен жанасатын жаңашыл идеялардың туындауымен сипатталады. Басшы көбіне кеңесшілер мен талдаушылардың қарсыласуынсыз қабылданатын идеялар ұсынып, шешімдер қабылдауы керек.

Ойлау жылдамдығы. Тығыз ойланатын адамдар басшы бола алмайды. Олар өз шешімдерін талдап барып қабылдауды жөн санайды. Олардың бұл қасиеттері басшылыққа ұмтылғанда кедергі келтіреді.

Ойлауды талдау. Егер басшы болған жағдайды талдауға қабілетсіз болып, оны сол қалпында қабылдаса, ол басшылықты көп ұстап тұра алмайды деген сөз.

Басшы негізінен кез – келген жағдайда Мен - концепциямен жұмыс істейді. Оның тәртібі өзі туралы не ойлауына байланысты болады. Америкалық зерттеушілер Д. Оффер және Ч. Строзаер қабылдаудың, ойлаудың және өзіне

деген сезімінің жалпы суммасын «Мен» түсінігінде саясат ретінде қабылдайды: физикалық Мен, сексуалды Мен, отбасылық Мен, әлеуметтік Мен, психологиялық мен, шиеленісті болдырмаушы Мен.

Физикалық Мен – оның денсаулық жағдайы мен физикалық күйінің түсінігі. Өзінің күші мен саулығын түсіну басшыға өзін ұстауда сенімділік береді.

Сексуалды Мен – басшылық қабілетпен тығыз байланысты. Біріншіден ер адамның рөлімен байланысты, ол шешімдер қабылдап отбасын өзімен алып жүреді, ал әйел басшылар ер адамдардың ықпалында қалып қояды.

Отбасылық Мен – басшының қалыптасуына ата – анасының ықпалы зор. Ол құрылымда басшының бала кезінде қандай атанасы болғаны маңызды.

Әлеуметтік Мен - басшы басқалармен бірігіп жұмыс істеге, келіссөздер жүргізіп, өз әріптестерін алға ұмтылдырулары қажет, бұл жерде ол араласа алу қасиетін көрсетуі қажет.

Психологиялық Мен- өзінің ішкі дүниесіндегі армандарын, қиялдарын, қорқыныштарын, шиеленістерін түсіне білу қажет. Шиеленісті болдырмаушы Мен ескі мәселелерді шешу мен шиеленісті болдырмауда тапқырлығымен көріну тиіс.

Басшының әрекетіне әсер етуші себептер мен қажеттіліктер. Басшы кез – келген адам сияқты көптеген қажеттіліктерге мұқтаж, оның қажеттіліктерінің бастылары мыналар:

Биліктегі қажеттілік. Басшыға биліктің қалаулы екенінің үш себебін бөліп көрсетеді:

- басқаларға үстемдік ету және олардың әрекеттерін шектеу;
- басқалар оған үстемдік етпеуі қажет және ісіне араласпауы;
- өз мақсаттарын іске асыру үшін көп адамдардың талпынысы қажет.

Жеке бақылауды қажет ету басшының адамдарды және жағдайды қадағалауында қатыгездікке жақын екенін көрсетеді.

Жетістікке қажеттілік. Жетістікке жету жолындағы біліктілігіне, тапқырлығына көңіл бөлу. Психологтар жетістікке жетудің екі себебін бөліп көрсетеді:

- жетістікке жету себебі;
- сәтсіздікке ұрынбау себебі.

Аффиляцияға қажеттілік, яғни топқа жатуы мен одан рұқсат алуы, сондағы адамдарға көңіл бөліп, жақын араласуымен түсіндіріледі.

Басшының басшылықта шешім қабылдай алу үлгісі. Шешім қабылдау түсінігі деп басшының жеке шешім қабылдай алуын айтады:

- жаңа ақпараттарды сығылған немесе тура қалпыда қабылдай алу қасиеті;
- ойлаудың сипаттары – бұл жерде ойлаудың жеке түрлері және оның ерекшеліктері көрсетіледі;
- тәуекелдің белгілі бір өлшемімен көрсетіледі;
- когнитивті қиындық, яғни шешімді талдай алу қасиеті;

Тұлға аралық қатынас үлгісі. Басшының басқаларға деген қатынасынан туындайтын оның сипаттары оның басшылық белгілері болып саналады.

С. Л. Братченко араласудың 6 түрін қарастырады:

- тепе – теңдік қатынасқа бағытталу, ол сенімділік, құрмет, өзара түсінушілік қасиеттеріне негізделген.

- араласуда үстемдік етуге бағытталу, әңгімелесушіні өзіне бағындырып басшылық қырын көрсету.

- әңгімелесушіні өзінің мақсаттары үшін пайдалану, ақпарат алу үшін оны өзіне тәнті ету.

- ерікті түрде әңгімелесушінің мәселелеріне көңіл бөлу, оны қолдау, өз мақсаттарың зиян шексе де, оған көмектесуге тырысу.

- әңгімелесуші пайдасына жығылудан бастарту, оған өзінің бблиігін көрсету.

- осындай әңгімелесушінің қызығушылықтарын басып, өзі үстем ету басшылықты көрсетеді[3, 73 б.].

Стресске төзімділік басшының негізгі сипатының бірі болып табылады. Ол егер стресске төзе алмаса басшылық ете алмауы да мүмкін.

Бағынушылар сипаты. Көптеген психологтар басшы мен бағынушы арасындағы қатынас саяси басшы құбылысы деп түсіндіреді. Кейбір елдерде билікте басшының әрекеті белсенді болса, кейбірінде бағынушылардың әрекеті белсенді болады. Осыған орай психолог Р. Мичелзаның бағынушылар өздерін қадағалауда басшының «техникалық қажеттілігін» керек етеді деп түсіндірген. Ал А. Бентлидің пайымдауынша көптеген басшылар бағынушыларының шығармашылық идеяларына тәуелді. Ал үшінші схема бойынша Дж. Пейдж басшы – алдыңғы басшының ізбасары, уақыт өте келе бұл басшыға ізбасар болады деп санайды. Дж. Хоманс, Дж. Марч, Г. Саймон, Дж. Тибо, Г. Келли, К. Джерджен басшы бағынушының қажеттіліктерін сезіп оларды қанағаттандырып отырады деп пайымдайды. Р. Стодгилл басшыны басшылық статусынан зерттеп, оның топтың басқа мүшелеріне түсіністікпен қарайтынын көрсеткен[4, 58 б.].

Басшы мен оның коллективінің арақатынасы басшылықты ұйымдастырудың басты қағидасы. Егер басшы жауаптылық, түсінушілік, бірбеткейлік қасиеттерге ие болса оның ізбасарлары да осындай қасиеттерге ие.

Жетекшілік және басшылық. Басқарудағы жетекшілік мәселесін нақты анықтау үшін «басқару», «жетекшілік», «басшылық» деген ұғымдарды ажырату керек.

Басқару дегеніміз мақсаттарды жүзеге асыруға бағытталған кез келген әсерлерді ұйымдастыру процесі. Жетекшілік – бұл басқару іс-әрекетінің бір ғана бөлігі, мұнда әр түрлі басқару сұрақтары бағынушыларға әсер ету арқылы шешіледі.

«Басшылық» және «жетекшілік» туралы әртүрлі түсініктер кез келген ұйымда қарым-қатынастың екі түрінің болуына байланысты – формальды және формальды емес. Жетекшілік – бұл адамдарға әсер ету процесі, жүйелі формальды емес қарым-қатынастың жемісі. Ал басшылық болса ең алдымен нақты құрылымдық формальды қарым-қатынастың бар болуын меңзейді, тиісінше ол осының негізінде жүзеге асады. Басқарушының рөлі формальды құрылым арқылы анықталады, оның қызметі, ережеге сай нақты айқындалған, санкцияны қолдану құқығы талассыз. Жетекшілік керсінше, кенеттен, стихиялы, жартылай саналы психологиялық қалаулар дәрежесінде қалыптасады.

Жетекші мен басшы қызметте жоғарлаудың әртүрлі жолдарын өтеді. Жетекші, тіпті ол алғашында басқа біреу арқылы ұсынылса да, оны топ мойындайды, қабылдайды, нәтижесінде сайлайды. Бұл мағынада жетекші «астынан» демократиялық түрде ұсынылады. Бұл тағайындау саяси немесе әкімшілік сипатқа ие болғандықтан оны сайлаушылар оған деген қарым-қатынастарын әртүрлі білдіруі мүмкін, тіпті оған тосқауыл қоюлары мүмкін. Онда жақын арада басқа кандидат «жоғарыдан» тағайындалатын болады. Образды түрде айтқанда, жетекшілікті төменнен жоғарыға бағытталған вектор деп айтуға болады, ал басшылық – қарама-қарсы бағыттағы вектор.

Басшылық пен жетекшіліктің негізгі ерекшеліктерін келесідей түрде көрсетуге болады:

-жетекші топтағы тұлғааралық қарым-қатынасты реттеп отырады, басшы – топтың ресми қарым-қатынасын реттеп отырады;

-жетекшілікті микроорта жағдайында белгілеуге болады, басшылық – макроорта элементі.

-жетекшілік стихиялы түрде пайда болады, ал басшылықты тағайындай стихиялы құбылыс емес, басшылықпен салыстырғанда жетекшілік анағұрлым тұрақты, көп жағдайда топтағы көңіл-күйге байланысты болады.

-басшылықтың қолында жетекшіде жоқ бағынушыларға қатысты белгілі бір санкциялардың әртүрлі жүйесі бар;

-басшының шешім қабылдау процесі күрделі әрі топтың қатысуынсыз жүзеге асырыла береді, ал жетекшінің шешім қабылдауы шартты түрде топпен бірге жүреді;

-жетекшінің іс-әрекет аумағы негізінен шағын топтар, басшының іс-әрекет аумағы – әлдеқайда кең әлеуметтік жүйе.

Осындай типтік ерекшеліктер бола тұра басшы мен жетекші рөлдерінің қосылуын көрсетуге болады. Мұндай жағдайда басшы-жетекші, табысты ұйымдардың қызметін зерттеуші Мичиган университетінің ғалымдарының сипаттауы бойынша келесі параметрлермен сипатталады:

-жұмысшыларды басқарудың бөлшектенген, нақты түрлерімен салыстырғанда мақсатқа жетуді жүзеге асыруда ортақ басшылықты болжайды.

-басшылықтың жұмысына жеке жұмысшылардың жұмысына қарағанда көп көңіл бөлінеді.

-жұмысты жоспарлау мен арнайы міндеттерді шешуге көп көңіл бөлінеді.

-шешім қабылдау процесіне үнемі жұмысшылар жұмылдырып отырады.

-жұмысшыларға еңбекке қызығушылығын басты назарда ұстап отыратын және еңбек өнімін арттыратын тәсіл қолданылады[5, 124 б.].

Маңызды жайт, ұжымның жұмыс атқаруына әртүрлі жұмысшылар түрлі әсер етеді. Басшы қызметіндегі жетістік оның жұмысқа деген талаптарды әр жұмысшыға дара тәсілді қолдана алуымен үйлестіре алуында және өндірістік қызметке қосқан үлесін сыйлап, мадақтап отыруда.

Көптеген психологтардың басшы жетекші бола білуі керек, пікірге, позицияларға, жұмысшылардың міндетті қызметіне ықпал ете білуге қабілетті болуы керек деген пікірде ойлары түйіседі.

Қорыта келгенде, басшы бұрын қалыптасқан, жұмыс жасау тәжірибесі бар топ жұмысына тап болған жағдайларда, оған жұмысшылардың білім мен біліктіліктерін ары қарай дамыту үшін нұсқамалар мен бақылауға үлкен көңіл аудару қажет болады. Жетекшілік қызметіне тағайындалу процессінде ол топтағы әлеуметтік-психологиялық климатқа және топ топқа тиесілі екендігіне көп көңіл бөлуі тиіс. Яғни, түсіндіру жұмыстарымен салыстырғанда бұйрықтар үлесін азайтуы тиіс. Әрбір істің басында өзі көшбасшылық қасиеттерімен ерекшеленіп, бағынушылардың сеніміне ие болуы шарт.

Әдебиеттер тізімі:

1. Самыгин С.И., Столяренко Л.Д. Психология управления. – Ростов – на – Дону, 2008г.
2. Власова Н. Справочник по психологии управления. Новосибирск, 1994г.
3. Смирнов, В.Н. Психология управления персоналом в экстремальных условиях: учеб. пособие для вузов / В.Н. Смирнов.- М.: Академия, 2007г.
4. Панасюк А.Ю. Управленческое общение. М., 1990г.
5. Паркинсон С.Н., Рустомджи М.К. Искусство управления. С-Пб, 1992г.

SCIENTIFIC, PEDAGOGICAL AND LITERARY HERITAGE OF ACADEMICIAN E.A. BUKETOV

Alzhanova Elmira Esirkepovna

*candidate of historical Sciences, Professor of the Humanitarian School,
International University of Tourism and Hospitality
(Turkestan, Kazakhstan)*

E-mail: alzhanova.elmira @iuth.edu.kz

Annotation. The article considers the contribution of academician E.A. Buketov to the development of science, education and culture in Kazakhstan. Evney Arystanovich Buketov (1925-1983) was an outstanding scientist, chemist, metallurgist, Academician of the Academy of Sciences of the Kazakh SSR, Doctor of Technical Sciences, professor, writer and public figure. He developed innovative methods for processing mineral raw materials, which contributed to improving the efficiency of the metallurgical industry. Under his leadership, environmentally friendly metal processing technologies were introduced, and new educational programs were created to train specialists in chemistry and metallurgy.

Studying the personality of E.A. Buketov allows us to reveal not only various aspects of his work, but also to highlight the characteristic features inherent in the generation of his contemporaries. This fills a well-known gap in the study of the development of science, education, and culture in Kazakhstan.

Keywords: Academician E.A. Buketov, science, education, literature, culture.

Аннотация. Мақалада академик Е.А. Букетовтың Қазақстанның ғылымы, білімі мен мәдениетінің дамуына қосқан үлесі қарастырылады. Евней

Арыстанұлы Букетов (1925–1983) – көрнекті ғалым, химик, металлург, Қазақ КСР Ғылым академиясының академигі, техника ғылымдарының докторы, профессор, жазушы және қоғам қайраткері. Ол минералдық шикізатты өңдеудің инновациялық әдістерін әзірлеп, металлургия өнеркәсібінің тиімділігін арттыруға ықпал етті. Оның басшылығымен металдарды қайта өңдеудің экологиялық қауіпсіз технологиялары енгізіліп, сондай-ақ химия және металлургия саласындағы мамандарды даярлауға арналған жаңа білім беру бағдарламалары жасалды.

Е.А. Букетовтың шығармашылығын зерттеу оның түрлі қырларын ашып қана қоймай, оның замандастарына тән сипаттарды айқындауға мүмкіндік береді. Осылайша, Қазақстандағы ғылым, білім және мәдениеттің даму тарихын зерттеудегі белгілі бір олқылықтың орны толтырылады

Кілт сөздер: Академик Е.А. Букетов, ғылым, білім, әдебиет, мәдениет.

Аннотация. В статье рассмотрен вклад академика Е.А. Букетова в развитие науки, образования и культуры Казахстана. Евней Арыстанович Букетов (1925–1983) — выдающийся учёный, химик, металлург, академик Академии наук Казахской ССР, доктор технических наук, профессор, писатель и общественный деятель. Он разработал инновационные методы переработки минерального сырья, что способствовало повышению эффективности металлургической промышленности. Под его руководством были внедрены экологически безопасные технологии переработки металлов, а также созданы новые образовательные программы для подготовки специалистов в области химии и металлургии.

Изучение персоналии Е.А. Букетова позволяет раскрыть не только различные аспекты его творчества, но и выделить характерные черты, присущее поколению его современников. Тем самым, заполняется известная лакуна в исследовании развития науки, образования, культуры Казахстана.

Ключевые слова: Академик Е.А. Букетов, наука, образование, литература, культура.

Introduction

On March 23, 2025, Evney Arystanovich Buketov, Doctor of Technical Sciences, Professor, winner of the USSR State Prize, member of the Union of Writers of Kazakhstan, Academician of the Academy of Sciences of Kazakhstan, would have turned 100 years old. Academician Evney Arstanovich left a particularly deep mark on the memory of scientists, employees of higher education, and the entire creative intelligentsia. His artistic, critical and journalistic works dedicated to figures of science, culture and art, as well as those made by academician E.A. Buketov in his research work, are perceived with great interest. Evney Arstanovich's great merit is that he was a remarkable translator from the language of science into a publicly accessible language, and therefore, like no one else, he contributed to increasing the prestige of science and himself had a generally recognized authority in this area.

In the history of mankind, the development of material and spiritual production appears as a single process of interconnected elements. Each nation values its culture,

is proud of it, because it is culture that creates its unique feature. Culture is a specific human activity. It is aimed at the development of society, based on the progress of knowledge and taking into account the experience of previous generations. Cultural achievements are passed on by the relay race of generations, going back centuries. The scientific, pedagogical and literary heritage of Academician E.A. Buketov is one of the elements of a holistic culture, which is reproduced in each generation anew, through learning, transfer of experience and knowledge, only the process of thinking and the ability to perceive something new are improved [1].

The purpose of this article is to analyze the scientific, pedagogical and literary heritage of E.A. Buketov.

Materials and methods

The scientific works of Evney Arstanovich Buketov, articles and monographs published in peer-reviewed journals were used to write the article. The methodological framework includes comparative analysis of sources, historical method and methods of scientific review.

Results

Biography and main stages of scientific activity

Evney (Evngebiden - that's how he was named at birth) Arstanovich Buketov was born on March 23, 1925 in the village of Alypkash on the right bank of the Ishim. In the late 20s, the family left the right bank of the Ishim River along with the villagers, and moved to the left, to the tract of the village of Baganta in the Oktyabrsky (now Sergeevsky) district of the North Kazakhstan region.

In 1923-1941, he went to school and finished nine grades. In 1941, due to his father's illness, he was forced to leave school and take a job. He worked as a teacher at primary and lower secondary schools in the Sergeevsky district. Evney Arstanovich taught until the spring of 1945 and passed the matriculation exam in the spring. In the same year, E.A. Buketov entered the Metallurgical Faculty of the Kazakh Mining and Metallurgical Institute, from which he graduated in 1950. In 1950-1953, he studied at the postgraduate school of the Kazakh Mining and Metallurgical Institute and in 1954 defended his thesis for the degree of Candidate of Technical Sciences on the problems of molybdenum and its chemical analysis. After that, E.A. Buketov began his career as a university teacher. Since February 1954, he worked as an assistant, and since September 1956 as an associate professor at the Department of Metallurgy of Light and Rare Metals of the Kazakh Mining and Metallurgical Institute. From August 1958 to February 1960, he was the Deputy director of KazMMI for academic Affairs.

As one of the heads of the university, he paid special attention to the quality of lectures, practical laboratory and seminar classes, equipping laboratories with modern devices, as well as the construction of an educational building.

A turning point in the life of Evney Arstanovich Buketov had a meeting with the president of the Academy of Sciences of the Kazakh SSR, the first academician of the USSR Academy of Sciences among Kazakhs, Kanysh Imantayevich Satpayev, which took place in early 1960. K.I. Satpayev invited Evney Arstanovich to become the head of the newly opened Chemical and Metallurgical Institute in Karaganda [2].

In 1962, Evney Arstanovich received the title of senior researcher in the specialty «Metallurgy of non-ferrous metals», and he defended his doctoral thesis on «Extraction

of selenium and tellurium from copper-electrolyte slags» at the Joint Scientific Council of the Moscow Order of the Red Banner of Labor Institute of Steel and Alloys in 1966. In 1969, E.A. Buketov was awarded the USSR State Prize for the development and implementation of technology for complex processing of copper ores at the Balkhash Mining and Metallurgical Combine. In 1970, he was elected a corresponding member. It should be noted that Evney Arstanovich worked as director of the Scientific Research Chemical and Metallurgical Institute of the Academy of Sciences of the Kazakh SSR until March 1972, when he was nominated for the position of rector of the second state university in the republic, which was being opened in Karaganda. Thus, E.A. Buketov, being the first rector of the university, stood at the origins of university education in Central Kazakhstan. In 1975, Evney Arstanovich became a full member (academician) of the Academy of Sciences of the Kazakh SSR. For his literary work, Evney Arstanovich was accepted into the USSR Writers' Union.

Scientific achievements

Buketov was engaged in research of chemistry and technology of processing of non-ferrous metals. He proposed new methods of purification and enrichment of metals, developed technologies for complex processing of mineral raw materials. His work in the field of physico-chemical processes in metallurgy has played an important role in the development of industry in Kazakhstan. Among his most significant achievements are [3]:

- The development of methods for the rational use of natural resources and the creation of new ways to dispose of metallurgical waste.
- Development of theory and practice of purification of copper and other non-ferrous metals from impurities.
- Research in the field of thermodynamics and kinetics of ore processing processes, which has improved the efficiency of metallurgical production.
- Participation in the development of industrial technologies for processing complex ores, which were previously considered unprofitable for extracting useful components.
- Creation of new methods for separation of non-ferrous and rare metals with minimal energy costs.

One of Buketov's significant research areas was the ecology of metallurgical production. He proposed innovative ways to reduce emissions of harmful substances into the atmosphere, developed methods for more efficient processing of ores, which contributed to reducing environmental damage.

Research of Buketov's scientific heritage

In recent years, research teams in Kazakhstan have continued to analyze and develop Buketov's ideas. In particular, researchers at the E.A. Buketov Karaganda University are conducting experiments to modernize metallurgical processes, taking into account modern environmental and energy efficiency requirements. The analysis of his scientific papers makes it possible to develop new strategies for the disposal of industrial waste and the use of secondary raw materials in metallurgy.

The scientific articles devoted to his works note the importance of his theoretical research in the field of physico-chemical foundations of metallurgical processes. His developments formed the basis of modern methods of processing ore materials used in

Kazakhstan and abroad. Modern scientists studying his works are improving technologies for the separation of rare metals, which is especially important for the development of industry in conditions of limited natural resources.

Educational and social activities

Buketov was the rector of Karaganda State University from 1972 to 1980, which today bears his name. He actively participated in the development of higher education, training personnel for science and industry, initiated the creation of specialized training programs in metallurgy and chemistry, and also contributed to the opening of new research laboratories at Karaganda State University. He delivered lectures to students, produced textbooks, and attended university faculty classes. The journal of teacher attendance records, located in the museum named after E.A. Buketov, shows how broad and versatile his knowledge was, even in such fields of science far from his specialty as physics, history, geography, economics.

Buketov's important initiative was the introduction of students' research work into the educational process, which allowed future specialists not only to gain theoretical knowledge, but also to participate in real scientific experiments. He also played an important role in the development of scientific journals in Kazakhstan. As an editor of several publications, he published articles on the importance of science in the development of the country's economy, and also wrote works of fiction in which he touched upon the problems of society and technology.

The formation and development of Karaganda State University is closely connected with the name of its first rector [4]. At that time, fundamental and contractual science became widespread, communication was established with university research centers of the USSR and foreign countries, a faculty of advanced training for school leaders and teachers of secondary specialized educational institutions was opened at the university, educational and methodological work was improved over the years, specialized classrooms, educational television were created, an editorial and publishing department was organized, The number of methodological and scientific publications and textbooks increased. The first rector of KarSU solved the problems of creating the material and technical base of the university in conditions of stagnation, severe centralization of material and financial resources. His authority as a prominent scientist, his communication skills, personal human qualities, and knowledge of the essence of the matter played a major role in the development of the university, when many government officials met him halfway and supported him.

Literary creativity

E.A. Buketov was not only a great scientist, but also a literary critic, an excellent translator, publicist and writer, a teacher and educator of youth, and an organizer of higher education.

Even in his school years, he translated S. Mukanov's novel «Zhumbak Zhalau» from Kazakh into Russian. Unfortunately, this work has disappeared without a trace. In the 1950s, he worked fruitfully as a literary critic, and his critical articles and reviews were written at a high professional level. He was so successful in the literary field that in the mid-1950s he was offered to become a correspondent for Literaturnaya Gazeta in Kazakhstan. He wrote translations from Russian into Kazakh of the novella I. Vasilenko's «Artyomka» short stories and articles by E. Zola, a novel by the Bulgarian

writer I.Vazov's «Under the Yoke», V. Mayakovsky's plays «The Bug», and the poems «Good», S. Yesenin's poems «Anna Snegina», the tragedies of the great W. Shakespeare «Macbeth» and «Julius Caesar». «Macbeth» was successfully performed on the stages of the Karaganda and Shymkent regional Kazakh drama theaters, the audience of the capital got acquainted with it. Those who honor the talent of Evney Arstanovich should be aware of his book of essays «A man born on a camel» in Kazakh, a documentary feature essay in Russian «Facets of Creativity». These books reveal literary portraits of Kazakh scientists and cultural figures as K.I.Satpayev, M.O.Auezov, I.H.Karakulov, M.I.Usanovich, A.B.Bekturov, J. Shanin, S.Aimanov, and others. Later, after his death, the academician's books «Six Letters to a Friend», «The Holy Cause of Chokan», «About Academician Satpayev» were published.

In his works, Evney Buketov reflected on scientific discoveries, the fate of scientists, the social responsibility of the intelligentsia and the future of Kazakhstan. His essays and short stories are distinguished by their depth of analysis, philosophical reflections, and metaphorical language. He sought to convey to the reader the importance of science not only as a source of technological progress, but also as a cultural phenomenon that shapes social values.

E.A.Buketov often raised issues of ethics of science, the relationship between man and nature, and the role of technology in society. His literary works influenced the younger generation of scientists and writers, inspiring them to further research and creativity.

Conclusion

Evney Arstanovich Buketov left a significant legacy in science, education and culture. His research and development contributed to the development of the metallurgical industry and higher education in Kazakhstan. Today, his ideas continue to inspire new generations of scientists and students. In particular, modern researchers at the E.A. Buketov Karaganda University are developing his developments in the field of environmentally friendly ore processing methods and metallurgical technologies. Projects on the application of energy-efficient technologies in the metallurgical industry are also underway, the foundations of which were laid in the works of Buketov.

References

1. Abdulmanova S. The family of Academician N.A.Buketov is not a writer, but a scientist //Bulletin of the higher Kazakh school. – 1995. –№ 4. –pp.90-94.
2. Buketova E.A. Scientific Works in favorites. – Alma Mater: Nauka Publ., 1985.
3. Kasymov A. The development of metallurgy in Kazakhstan. – Karagana: this is decreasing-otp laughed, 2010.
4. Official website of the Karaganda University of the estate of N.A. Buketov: <https://buketov.edu.kz>.

ПОЛИТИЧЕСКИЕ РЕПРЕССИИ В УЗБЕКИСТАНЕ ПРОТИВ ЖУРНАЛИСТОВ В 20-30-Х ГОДАХ XX ВЕКА

Алиазарова Дилдора Валишеровна

*д.ф.и.н. (PhD), доцент кафедры «История Узбекистана» Национального
университета Узбекистана
(Ташкент, Узбекистан)
dildoraalinazarova@gmail.com*

Аннотация. Цель статьи заключается в рассмотрении истории репрессивной политики против журналистов советской власти на основе архивных материалов и источников. Обобщается разнохарактерный и разномасштабный материал в рамках единой концептуальной системы. Рассматривается генетика советской репрессивной политики и особенности её выражения в сфере периодической печати. Особое внимание также уделяется характеристике участия женщин в печати.

Ключевые слова: репрессивная политика, советская власть, печать, журналисты, С.Холдорова, И.Ибрат, У.Эшонхужаев, Алимбай – Ходжа Бабаходжаев.

Введение. 20-е годы XX века являются очень сложными и противоречивыми в нашей истории. Много происходило событий, связанных с наличием различных социальных групп и политических сил. Здесь можно увидеть имперское отношение центра к Туркестану, где нарастала оппозиция, голод, экономический кризис, разоренная промышленность, транспорт, восстановление сельского хозяйства. Власть советов переходила на путь «мирного социалистического строительства». Одна из актуальных проблем этого периода - отношение власти и социальных слоёв. По истории политического преследования в системе печати и полиграфии и про репрессированные представители сферы изданы ряд трудов, особо нужно отметить научные труды таких учёных, как С.Б.Шадмановой, З.Р.Ишанходжаевой, Р.Шамсутдинова, Н.Каримова, Н.Абдуазизовой, А.Расулова и др. В данных работах рассмотрены и проанализированы история репрессивной политики советской власти в области печати в Узбекистане. В процессе проведения исследовательской работы были использованы методы сравнительного анализа, проблемно-хронологического и количественного анализа, а также методы системного анализа и устной истории (oral history).

Анализ и результаты. В республике все более главенствующие позиции стали занимать работы, написанные в русле партийной публицистики, отстаивающие точку зрения правительства на характер «социалистического обновления» [1]. Шаг за шагом страна приближалась к периоду массовых политических репрессий. ВКП(б), руководимая Сталиным, продолжала устанавливать жесткий контроль над всеми структурными звеньями печати [2]. И в свете этой политики 19 января 1931 года вышло постановление «О сельской районной и низовой печати». В нем ставилась задача борьбы с «уклонами от ленинской линии партии в вопросах коллективизации и ликвидации кулачества

как класса». Централизации печати способствовало и постановление от 19 августа 1932 года. Оно именовалось «О фабрично-заводской печати». Местным коммунистам было приказано «руководить и помогать фабрично-заводским газетам» [3].

Конец 20-х и 30-е годы XX века оказались для коренных народов, особенно для их интеллигенции, периодом самых массовых по масштабам и наиболее великодержавно-шовинистических по характеру, репрессий. Уже в 1929 г. без всяких оснований были арестованы, расстреляны без суда и приговора, отбывали на каторге вплоть до 1956 года лучшие представители нашей интеллигенции [4], в числе которых были С.Холдорова, Т.Шодиева, И.Ибрат, Х.Макаев, А.Захири и др. В 1937-1939 гг. репрессии, направленные против представителей периодической печати, приобрели массовый характер и охватили наиболее дееспособную, то есть самую активную её часть.

В эти годы выходили специальные бюллетени, газеты и журналы, которые порой затрагивали данные проблемы. По данным книжной палаты и Центрального статистического управления при Совете Министров УзССР (ЦСУ ССР) на 1 января 1939 года в одной Ферганской области издавались 2 областные [5], 30 районных газет [6]. Из них 30 газет выходили на узбекском языке, 1 - на таджикском и 1 - на русском [7].

По количеству номеров, вышедших в 1938 году, первое место стояла городская газета «Ударник» Намангана с 299 номерами в год, а второе - городская газета Коканда «Янги Фаргона» (295 номеров в год). На последнем месте - Яйпанская районная газета «Сталинчи», всего 12 номеров в год [8], а в разовом тираже в один номер, опережая даже областные газеты, первое место занимает городская газета Коканда - «Янги Фаргона» («Новая Фергана») (10 051 экз.) [9]. «Янги Фаргона» - выходила с 27 мая 1921 по 1945 год 3 раза в неделю в типографии Ферисполкома в Коканде. И его читателями были не только жители города Коканда, но и Уфы [10]. С 1927 года, она одна из первых перешла начала переходить на новый алфавит, введены странички на латинском алфавите [11].

В тоже время, на примере деятельности С.Холдоровой - первый журналист из числа женщин-узбечек, профессионал своего дела, уроженка Ферганской долины, можно увидеть масштаб и грандиозность репрессивной политики советской власти, и как представители этой сферы привлекались к преследованиям.

Большое влияние на «развитие женской печати» оказало обращение ЦК ВКП(б) от 21 января 1927 г. «О женщине Востока», циркуляр Средазбюро ЦК ВКП(б) от 23 апреля 1927 г. «Об освобождении женщин», постановление ЦК ВКП(б) «Об обслуживании рабочих масс печатью», принятое 29 апреля 1927 г. В этих постановлениях и обращениях большое внимание уделялось расширению участия женщин в печати [12].

Руководствуясь этими решениями, Средазбюро ЦК ВКП(б) приняло меры по укреплению журнала «Янги юл» («Новый путь»). Создана редакционная коллегия журнала. В нее вошли Назирова, Х. Насирова, Кариева, Каримова и другие. Ежедневную помощь журналу оказывали С.Т.Любимова, возглавлявшая тогда женский отдел Средазбюро ЦК ВКП(б). О популярности этого журнала

свидетельствует его тираж: 5000-6000 экземпляров. Вокруг журнала был создан значительный штат рабочих корреспондентов[13].

Собирова Холдорова 1923 – 1929 гг редактировала газету «Янги юл». Она была советской газетой, но строилась на идеологии джадидизма. Эмансипация женщин в Узбекистане была успешна, благодаря идеям джадидов. Они считали, что образованная и освобожденная женщина, в первую очередь, необходима для построения сильной нации, а под нацией подразумевалось независимость.

Газета «Янги юл» успешно боролась со стереотипами, и потому С.Холдорова стала жертвой «Большого террора» Сталина. Её обвинили в продвижении националистических идей (т.е. идей джадидизма) и отправили в ссылку в Сибирь. Она там провела 19 лет. Вернувшись домой, продолжила работать в прессе.

Ещё одной жертвой «Большого террора» из числа женщин-журналистов была *Таджихан Таиматовна Шадыева* – родом из кишлака Янгичек, Маргеланского уезда, Ферганской области. В 1925 г. вступила в ВКП (б). С ноября 1929 г. - ответственный редактор журнала «Янги йул», редактор женского журнала «Саодат» (1927-1929). Во время политических репрессий в октябре 1938 г. приговорена к 10 годам лишения свободы. Она отбывала наказание общим сроком около 19 лет в исправительно-трудовых лагерях Магаданской области. В 1956 году реабилитирована с восстановлением всех наград[14].

На этих примерах можно сказать, что политика «Большого террора» никого не щадила: ни женщин, ни мужчин, даже и детей «изменников родины». Для этого была создана правовая основа Постановлением № П51 / 144 от 5 июля 1937 г. о заключении в лагерь на 5-8 лет всех жен осужденных изменников родины членов троцкистской шпионско-диверсионной организации, поместить детей в существующую сеть детских домов и закрытых интернатов Народного комиссариата просвещения республики.

На основе этого постановление детей С.Холдоровы поместили в детские дома, ещё есть данные, что дочку Собира Холдорова воспитывала в тюрьме, а также в ссылке[15].

Также, ряд статей профессора Н.Каримова об Т.Рыскулове, И. Хидиралиеве, Н.Тюракулове и Н.Каримове, жизнь и судьба которых тесно была связана с Ферганской долиной, являясь одним из основоположников «Фарғона ҳақиқати» [16], далее с репрессивной политикой, раскрывает полную картину того периода[17]. Акмал Икрамов, Назиржон Туракулов проявили большую активность в создании газеты «Фарғона ҳақиқати». В его организации и издании принимали также активное участие такие известные писатели, как Хамза Хакимзода, Суфизода, Абдулла Кадири, Собир Абдулла, Абдулла Каххар, Камилль Яшин, Шариф Реза, Гулам Гафуров, Осман Насир, Наим Саид, Шариф Муртазин, Абдулла Юсуфи, Ахмет Ёдгор, Акмал Пулат, Мадамин Ибрагим, Мухитдин Хайруллаев. В начале 1938 года в составе республики была образована Ферганская область. К нему были присоединены территории нынешних Ферганской, Андижанской и Наманганской областей. С мая того же года газета Ферганской области стала выходить под названием «Коммуна».

1937 году сталинские репрессии получили широкое распространение. А в середине 1937 года началась сама кампания по непосредственному уничтожению последних джадидских интеллектуалов, деятелей узбекской литературы, истории и культуры – Чулпана [18] (арестован 13 июня, архив КГБ Узбекской ССР, № Р-22417) [19], Фитрат [20] (арестован 22 июня, там же, № П-22934), поэты М. Суфизаде[21] и И. Ибрат[22]. В концентрированном виде оппозиционный протест национальных руководителей отразился прежде всего в изданиях Т. Рыскулова, И. Хидиралиева, Н. Тюракулова[23].

Сын Ферганской долины, основатель национальной печати в Намангане – И. Ибрат, тоже стал жертвой сталинских репрессий. Он умер в возрасте 75 лет в Андижанской тюрьме[24]. 1937 год в деятельности НКВД - это начало сплошных фальсификаций и клеветы.

В 1930-е годы численность типографских работников в республике достигло уже 2000 человек. В середине 1937 года, в Узбекистане издали более 52 миллионов экземпляров книг на узбекском языке, это составило 233 миллиона печатных листов[25]. И в этом большая заслуга И. Ибрата и его коллег, как Хусейна Макаева и его жены Фотимы Макаевой. Учитель из Татарстана Хусейн Зайнутдинович Макаев, также работал корректором, печатником букв и специалистом по производству штемпеля в типографии «Матбааи Исмокия» [26]. Он и его жена, помимо работы в новометодной школе И. Ибрата, помогали И. Ибрату и в печатном деле. Но, к сожалению, они тоже были привлечены к карательным мерам советской власти.

Более трагична деятельность следующего журналиста Ферганской долины Усмонхона Эшонхужаева, арестованного в 1937 году и в возрасте 38 лет приговоренного НКВД к смертной казни [27]. У. Эшонхужаев был из Андижана, родился в семье дехканина. Сначала он учился в старометодной школе, затем в медресе и в гимназии для мальчиков. В качестве независимого журналиста участвовал со своими статьями на актуальные темы в газете «Туркестанский голос». Газета освещала общественно-политическую жизнь Ферганской долины, имела собственных корреспондентов в Петрограде, Москве, Ташкенте и даже Лондоне[28].

В том же 1937 г. был арестован редактор Андижанской газеты Алимбай – Ходжа Бабаходжаев, обвиненный в том, что «...распространял антисоветскую клевету, говорил, что советская власть не принадлежит рабочему классу, а потому колхозы не обеспечиваются хлебом и промтоварами, колхозники голодные и голые от голода умирают». Был осуждён на 8 лет. Но через год скончался[29].

Таким образом, уже в конце 30-х годов XX века полное незаконное уничтожение последних деятелей туркестанского джадидского движения в области просвещения, печати, языка и литературы, мечтавших о независимости своей страны, Узбекистана в начале 20-х годов XX века.

В 30-х годах XX века принимаются ряд постановлений ЦК ВКП (б) «О сельской районной и низовой печати» от 19 января 1931 года и постановление «О фабрично-заводской печати» от 19 августа 1932 года. Эти документы являются ярким доказательством о жестком контроле ВКП(б), над всеми структурными звеньями прессы.

Даже в таком контроле, в 30-х годах XX века в Ферганской долине интенсивно развиваются отраслевые газеты, как «За цемент», «За советский хлопок», «Пулат йўлларда», «За Среднеазиатскую нефть» и т.д. [30].

Значит, к 1938 году в Ферганской долине издавались следующие низовые газеты (совхозные, колхозные[31]), такие как: «За советский хлопок», «Сталинчи», «Ленин юлыдан», «Таджибакар», «Сталинчи».

Также издавались фабрично-заводские газеты, как «За цемент», «За Среднеазиатскую нефть», «Голос Дзержинца», «Советский шёлк», «Сталин йўли»[32].

Также, функционировали транспортные газеты такие, как: «На стальных путях» (на рус.яз.), «Пулат йўлларда» (на узб.), «Большевик регулятор» (на рус.яз.) в городе Коканде[33].

Выводы. В заключение следует отметить, что именно в конце 1920-х - 1930-х годах в сфере журналистики нашли место практически все формы массовой работы, применявшиеся на протяжении всей истории журналистики советского периода, эти годы характеризовались значительным усилением партийного контроля над средствами массовой информации. Даже если в Ферганской долине увеличился тираж районных газет, стали появляться и интенсивно развиваться отраслевые газеты и выездные редакции, но нормой стали массовые репрессии и политические процессы. Не избежали репрессий и журналисты, в том числе самые известные из них: И.Ибрат, А.Захири, Х.Макаев, С.Холдорова, Т.Шадиева, У.Эшонхужаев.

Список литературы:

1. Тиловатов Ф.У. Политика культурной революции советской власти в 20-30-е годы XX века и её осуществление в Узбекистане (1/2).
2. Мамадсалимов Н.А. Периодическая печать ГБАО Республики Таджикистан в 1925-2017 гг. (Исторический аспект) : дисс ... канд. истор. наук. - Душанбе 2020.
3. Бендерский В. В., Хмылёв В. Л. История отечественных средств массовой информации. – Томск: Издательство ТПУ, 2006. – С.89;
4. Хасанов Б.В. Национальная интеллигенция Узбекистана и исторические процессы 1917- начала 50-х годов: Автореф. дисс ... докт. истор. наук. – Ташкент, 1998. – С . 37.
5. НА Уз, ф. Р-1619, оп.11, д.521, л.2, 16.
6. НА Уз, ф. Р-1619, оп.11, д.521, л.59.
7. НА Уз, ф. Р-1619, оп.11, д.521, лл. 2,16.
8. НА Уз, ф. Р-1619, оп.11, д.521, лл. 16, 59.
9. НА Уз, ф. Р-1619, оп.11, д.521, л. 59.
10. Свидетели минувшей эпохи // Электронный ресурс: <https://ufa.bezformata.com/listnews/svideteli-minuvshej-epohi/81703653/>.
11. НА Уз, ф. И - 94, оп. 5, д.238, л. 81.
12. Алимова М.Н. Деятельность журнала «Янги юль» во вовлечению узбекских женщин в социалистическое строительство (1925-1937 гг.): Автореф, дисс ... канд. истор. наук. – Ташкент, 1980. – С. 19.

13. Алиназарова Д.В. Путь к толерантности сквозь призму изучения истории женской печати в Ферганской долине. Электронный ресурс: <http://elibrary.ru>. [Дата обращения: 19.01.2021].
14. Шамсутдинов Р. Репрессивная политика Советской власти в Узбекистане и её последствия. – Ташкент, 2012. – С. 16.
15. Азимов Ж. История узбекской девушки журналиста из Чуста // Электронный ресурс: <https://www.and-another-day.com/ru/traces/sobira-kholdorova>.
16. Газета Ферганского областного хокимията «Фарғона ҳақиқати» - начала издаваться с 14 октября 1917 года. Его корни уходят в газету, которая появилась в Коканде в октябре 1917 года под названием «Эл байроғи». Газета издавалась с мая 1921 года под названием «Знамя Труда», затем «Фергана», а с 22 октября 1926 года – «Новая Фергана».
17. Каримов Н. Фарғона жадидларининг сарвари // Водийнома. 2016. - № 1; Н.Каримов. Назир Туракулов – биринчи ўзбек дипломати. Маориф ва матбуот жабхаларида // Водийнома. 2017. - № 4-5. – Б. 18.
18. Жалолов А. Мустақиллик. – Тошкент: Шарк, 2000. – Б. 238.
19. Турдиев Ш. Роль России в подавлении джадидского движения // Электронный ресурс: www.ca-c.org/.st 15
20. Жалолов А. Мустақиллик. – Тошкент: Шарк, 2000. – Б. 221.
21. Чуст тарихи / Мухаммад Хакимзаде ўғли ва бошқ. – Чуст: Чуст шаҳри босмаҳонаси, 1995. – Б. 176.
22. Исҳоқхон тўра Ибрат. Танланган асарлар / подготовили к изданию: У Долимов, Б.Жабборов. – Ташкент: Маънавият, 2005. – Б. 6-7;
23. Тюракулов Н. Ферганская проблема. – Ташкент, 1922; Хидириалиев И. Басмачество и народное хозяйство Ферганы // Военная мысль и революция. 1923. - № 4; Рыскулов Т. Новый Туркестан. – Ташкент, 1923.
24. Исҳоқхон тўра Ибрат. Танланган асарлар / подготовили к изданию: У Долимов, Б.Жабборов. – Ташкент: Маънавият, 2005. – Б. 6-7.
25. Абдуазизова Н. Тафаккур шажараси. – Тошкент: Академия, 2008. – Б. 82.
26. Расулов А. Н. Туркистон ва Волгабўйи, Уралолди халқлари ўртасидаги муносабатлар. – Тошкент: Университет, 2005. – Б. 179.
27. Шамсутдинов Р. Жаҳолат қурбони // Совет Узбекистон. 1989. 14 июнь.
28. Шодмонова С. Туркистон тарихи - матбуот кўзгусида. – Тошкент: Yangi nashr, 2011. – Б. 45.
29. Ишанходжаева З. Репрессивная политика советской власти и культура Узбекистана: трагедия выживания. – Ташкент: Tafakkur, 2011. – Б. 115.
30. Электронный ресурс: <http://e.lanbook.com/>
31. НА Уз, ф. Р-1619, оп.11, д. 619, лл. 26-27.
32. НА Уз, ф. Р-1619, оп.11, д.539, л. 17.
33. НА Уз, ф. Р-1619, оп.11, д. 424, лл. 5-7.

YOUTH PERCEPTION AND THE REVITALIZATION OF NATIONAL SPIRITUAL VALUES

Shadinova G.A.

PhD in Philosophy, Acting Associate Professor, Khoja Akhmet Yassawi International Kazakh-Turkish University (Turkistan, Kazakhstan), gulzira.shadinova@ayu.edu.kz

Muratbaeva N.R.

Bachelor's Student, Khoja Akhmet Yassawi International Kazakh-Turkish University (Turkistan, Kazakhstan), nuriyamuratbaeva@gmail.com

Annotation. This article examines the process of shaping the worldview of young people and the revival of national spiritual values. In the modern era of globalization, the worldview and value orientations of Kazakh youth are undergoing significant changes. The spiritual potential of young people and their attitude toward national culture directly influence their personal development, social role, and level of responsibility. The article analyzes the importance of reviving national spiritual values in the consciousness of young people, considering their historical, cultural, and social aspects. It also explores the interplay between tradition and innovation, the strengthening of national identity, and the influence of the modern information space on the value system of youth. The research findings aim to highlight the pressing issues of preserving national spiritual heritage and passing it on to future generations. The adoption of spiritual values by young people is regarded as a crucial factor in strengthening national identity and ensuring the sustainable development of society.

Keywords: values, spirituality, youth, society, Kazakhstan.

Аннотация. Бұл мақалада жастар танымының қалыптасу үдерісі мен ұлттық рухани құндылықтардың жаңғыруы мәселесі қарастырылады. Қазіргі жаһандану дәуірінде қазақ жастарының дүниетанымы мен құндылықтық бағдарлары қарқынды өзгерістерге ұшырауда. Жастардың рухани әлеуеті мен ұлттық мәдениетке деген көзқарасы олардың жеке тұлға ретінде дамуына, қоғамдағы орны мен жауапкершілігіне тікелей әсер етеді. Мақалада ұлттық рухани құндылықтардың жастар санасында жаңғыруының маңыздылығы, оның тарихи, мәдени және әлеуметтік аспектілері талданады. Сондай-ақ, дәстүр мен жаңашылдықтың өзара ықпалы, ұлттық сана-сезімнің нығайуы және заманауи ақпараттық кеңістіктің жастардың құндылық жүйесіне әсері сарапталады. Жастардың рухани құндылықтарды игеруі ұлттық бірегейлікті нығайтуға және қоғамның тұрақты дамуына ықпал ететін маңызды фактор ретінде қарастырылады.

Кілт сөздер: Құндылық, руханилық, жастар, қоғам, Қазақстан

Аннотация. В данной статье рассматривается процесс формирования мировоззрения молодежи и вопросы возрождения национальных духовных ценностей. В современную эпоху глобализации мировоззрение и ценностные ориентиры казахской молодежи претерпевают значительные изменения.

Духовный потенциал молодежи и ее отношение к национальной культуре оказывают прямое влияние на развитие личности, ее место в обществе и уровень ответственности. В статье анализируется значимость возрождения национальных духовных ценностей в сознании молодежи, рассматриваются их исторические, культурные и социальные аспекты. Также изучается взаимосвязь традиций и новаторства, укрепление национального самосознания и влияние современной информационной среды на систему ценностей молодежи. Усвоение молодежью духовных ценностей рассматривается как важный фактор укрепления национальной идентичности и устойчивого развития общества.

Ключевые слова: Ценность, духовность, молодежь, общество, Казахстан.

Introduction

The world of values, in its broadest sense, is the world of culture, a sphere of human spiritual activity, and a domain that reflects an individual's moral consciousness and priorities, serving as a measure of their spiritual wealth. Every culture has its own set of values. Values represent human culture as a whole, expressing attitudes toward various aspects of existence. They encompass evaluative perspectives on life, labor, creativity, moral principles, relationships between men and women, and the meaning of human existence. Values fulfill both material and spiritual needs, with ideals such as kindness, beauty, and justice holding fundamental significance.

Throughout history, humanity has accumulated universal values over thousands of years. However, as civilization advances, people have begun to forget these values and move away from appreciating them. Despite this, individuals still have numerous opportunities to rediscover them. In today's world, the key mechanism for preserving society and its members the very survival of humankind lies in moral and spiritual values. The origins of this unique phenomenon should be traced back to the wisdom of the Turkic era, as we must recognize that the development of the spiritual realm follows an evolutionary process.

At present, the formation of spiritual values is being studied from both theoretical and practical perspectives. The defining quality of a human being is spiritual development. Aggression, in contrast, is a sign of spiritual underdevelopment. Traits such as greed, ambition, and self-interest, which contradict the true nature of humanity, have increasingly come to dominate human behavior. An individual who seeks to overcome these negative tendencies is taking the first steps toward spiritual growth. Spiritual development entails navigating life's daily challenges with dignity. Therefore, a person must continually strive for self-improvement. Accepting that each day brings renewal and transformation is not easy. Our formation as individuals involves repeatedly traveling the path from insignificance to greatness, experiencing both decline and ascent. Without this process, we are not truly alive. The essence of spirituality lies in a person's readiness to share their best qualities with the world—their intellect, talent, abilities, inner light, and warmth of heart—not only with other people but also with nature and the universe. Spirituality is always the key to unlocking human virtues. If a person loses their spirituality, they lose their emotions, feelings, sincerity, and purity of heart, gradually becoming enslaved by self-interest, cold rationalism, and pragmatism [1. p. 292].

The spiritual sphere of society its spiritual life consists of relationships aimed at creating, shaping, developing, and disseminating various spiritual values among all members of a given social space. The spiritual identity of a society develops over centuries, influenced by the accumulated ideas, worldviews, and stereotypes of past generations in everyday spiritual life. Consequently, spiritual values are not limited to the results of artistic production (such as visual art, music, and literature) but also include science, education, and moral norms—everything that pertains to a society’s spiritual life. However, an important question arises: do the products of spiritual interactions genuinely function as spiritual values that guide individuals toward spiritual growth? This question leads to the distinction between genuine and false spiritual values. Both society and individuals must rely on true spiritual values in their journey of spiritual development. Such values can only emerge from the phenomenon of spirituality itself. Even in the absence of spirituality, a system of values may still form, but these values will be shaped by the interests of certain individuals or groups, preserved and maintained within a specific social environment.

In the realm of social reality, phenomena that manifest through human actions are often labeled as “spiritual values,” even when they do not necessarily align with true spirituality. It may be more appropriate to categorize them as social values instead. This is because concepts such as social reality, social environment, and the social structure of society encompass both positive spirituality and the absence of spirituality in their broadest sense. This reflects the objective and concrete nature of a given society throughout historical processes [2. p. 43].

When considering social values, individual freedoms, and human rights within society, it is important to recognize that all citizens of our country—regardless of their ethnic background, religion, or other differences are equal in rights and opportunities. This equality fosters national unity, encouraging all Kazakhstanis to come together for the present and future of our shared homeland. Over time, this process contributes to the formation of a unified national identity, strengthened by a common national idea.

Methods

This study is based on a qualitative methodology to analyze youth perceptions and the revival of national spiritual values. The primary sources include domestic and foreign scholarly literature, previously conducted studies, and analytical materials.

The research employs content analysis to identify the historical, cultural, and social factors influencing the revival of national values in young people’s consciousness. A comparative analysis of academic works was conducted to examine the interrelation between tradition and innovation, as well as the impact of the information space on youth value systems.

Through the analysis of the collected data, key trends in youth engagement with spiritual values were identified, and their significance in strengthening national identity was assessed.

Results

The Republic of Kazakhstan is widely recognized as the only homeland and the sole ancestral hearth of the Kazakh nation. For the Kazakh diaspora, Kazakhstan remains the primary refuge and the historical land of their ancestors, serving as both a cultural stronghold and a space for growth and prosperity. Consequently, Kazakhstan

is also the fundamental ethnic, cultural, and value-based sphere of development for the Kazakh nation.

The modern world is undergoing profound transformations. The 21st century represents a remarkable historical era for Turkic-speaking sovereign nations, offering unprecedented opportunities to advance education, science, and intellectual capital. For the people of Kazakhstan, these advancements pave the way toward a prosperous civilization and democracy, fostering economic growth and national development. Both domestic and expatriate Kazakhs must unite as a spiritually and ethnically cohesive nation, ensuring that a prosperous and forward-looking Kazakhstan continues to rise to new heights. Achieving this goal requires stability, peace, tolerance, diligent effort, a robust legal framework, and comprehensive socio-economic reforms.

Throughout history, national ideology has been a vital spiritual force for all nations. At its core, a national idea should be distinguished by its moral integrity and visionary aspirations. Only by embodying these qualities can it acquire true historical significance. The wisdom of past generations has consistently guided people toward ethical and spiritual values. Al-Farabi emphasized the necessity of a “virtuous city,” while Yusuf Balasaguni envisioned a just society for all individuals. Abai urged people to cultivate humanity through his call to “Be Human!” Meanwhile, Shakarim sought the foundation of social and personal existence in conscience and moral integrity. These historical perspectives reinforce the need for a national idea in modern Kazakhstan—one that serves as a guiding value system for citizens and a roadmap for a brighter future. Essentially, this idea can be conceptualized as a refined, historically adaptive spiritual model of national ideology [3. p. 84].

Instilling moral and ethical principles rooted in national traditions in today’s youth is fundamental to nurturing a patriotic and conscientious generation.

As a key element of the broader socio-cultural mechanism for shaping a new society, traditionalism plays a crucial role. Programs aimed at revitalizing ethnocultural heritage, preserving cultural legacy, and balancing national identity with universal values hold paramount importance. Cultural realities define individual self-identity, and in modern civilization, ethnic culture remains an essential layer that characterizes national distinctiveness.

The spiritual state of young people is a critical factor not only for them but for the entire society, as they represent the future of the nation. One of the key components of youth spiritual culture is the formation of value orientations—the acceptance of certain principles as foundational for organizing life and behaving accordingly.

Today, global civilization is undergoing various stages of development, and Kazakhstan’s journey toward independence has traversed complex historical periods. Social, political, and cultural challenges persist, but among them, the primary concern is youth development, particularly the influence of spiritual values and national culture on their growth into responsible individuals [4. p. 72].

The contradictions and inconsistencies in contemporary society could lead to ideological and social conflicts among youth. However, today’s young generation possesses the ability to shape its own future, effectively utilizing education, willpower, and creative potential. They adapt to the currents of life while maintaining confidence

in their future. Their primary task is to absorb emerging ethical norms and moral values while integrating into a dynamically evolving societal framework.

Youth constitute more than half of Kazakhstan's population and represent the most active segment of society, playing a decisive role in shaping the nation's future. They are the driving force behind Kazakhstan's progress. In times of ideological uncertainty, external cultural influences, whether from the East or the West, can rapidly infiltrate and reshape societal values. If young people passively absorb foreign ideologies without grounding themselves in their own traditions and historical heritage, it is difficult to claim that this will elevate the country's level of civilization. While openness to progressive global achievements is essential, studying the mechanisms of integrating these advancements with traditional Kazakh cultural values remains a pressing and fundamental issue for the nation [5. p. 87].

The spiritual development of an individual serves as the foundation for the evolution of the system of spiritual values and its beneficial role in society. As a person matures spiritually, their demand for spiritual values increases, and these values gradually become the meaningful core of their life. Therefore, by analyzing certain aspects of human spiritual growth, it is possible to reveal the multifaceted structure of truth.

What is the ultimate goal of a person's spiritual development? Can one live while suppressing their spiritual growth? These are complex questions that cannot be answered in a few words. However, some aspects of this issue can be examined through philosophical analysis and comparative methods within the social reality.

The presence of national values in public consciousness, especially in the worldview of young people, contributes to the preservation of national identity. From a cognitive perspective, national values are elements that exist within the worldview of a nation and the mindset of its younger generations. The transformation of authentic spiritual elements into national values depends primarily on the spiritual level of the people and their descendants.

National spirituality, particularly its educational aspects, influences young people by encouraging them to study national values and contribute to their preservation. To comprehend and appreciate national heritage as values, an individual must possess a certain level of spiritual awareness. As the Kazakh philosopher Asan Kaigy once stated, the spiritual level of a person is shaped by their understanding of the essence of national heritage [6].

Within the framework of value orientations, the key factor is the principle of evaluation. The transformation of national heritage into values involves assessing the future of the nation, its interests, independence, state sovereignty, and peace. National education plays a crucial role in promoting these values among the younger generation. Instilling patriotism and moral integrity based on traditional ethical principles helps shape a generation that is both spiritually aware and devoted to their homeland. Tradition plays a decisive role in forming a new society through broad social and cultural mechanisms. Programs aimed at revitalizing ethnocultural traditions, preserving cultural heritage, maintaining national identity, and integrating universal values are of great importance. Cultural reality itself determines individual identity,

while ethnic culture acts as a defining layer within modern civilization, influencing the distinctiveness of national culture.

The spiritual well-being of young people is significant not only for their personal development but also for the broader societal landscape, as they represent the future. The spiritual culture of youth encompasses value orientations, where certain values are adopted as life guidelines, ultimately shaping behavior. Throughout various phases of global development, Kazakhstan's independence has undergone complex historical transformations, facing ongoing social, political, and cultural challenges. One of the key issues remains the decisive role of youth and the influence of national culture on their development [4. p.74].

In a society characterized by widespread complexity and contradictions, conflicting trends may lead to competitive tensions among young people and within society as a whole. Nevertheless, contemporary youth are characterized as individuals who shape their own future, effectively utilizing their knowledge, willpower, and creative potential. They demonstrate adaptability to societal changes and confidence in their future. Their primary goal is to integrate into the evolving social system while internalizing newly emerging values and moral principles.

As young people constitute more than half of Kazakhstan's population, they play a decisive role in shaping the nation's future. Given their significant influence on the country's trajectory, it is crucial to acknowledge the impact of external values on society, particularly in the absence of a strong political framework. Preserving traditional culture and historical ways of life while integrating progressive achievements into society remains an urgent and ongoing issue.

Lack of awareness of one's spiritual history often leads individuals, including young people, to become susceptible to dubious religious groups and extremist movements. Deception and psychological manipulation are common tactics used by such organizations. Individuals with deep religious knowledge and well-formed perspectives can distinguish between genuine faith and deceptive ideologies.

To address these challenges, Kazakhstan has implemented various initiatives to foster tolerance among young people and counter religious extremism and terrorism. The state's policies place special emphasis on promoting intergenerational understanding, particularly between parents and children, as well as on strengthening international agreements and interethnic unity. Moreover, great attention is given to cultivating inner cultural awareness, national identity, patriotism, and loyalty to national values among young people.

Taking this into account, young people are encouraged to appreciate the value of youth and the time granted by God, to dedicate themselves fully to learning and mastering their chosen professions. Special emphasis is placed on acquiring modern communication technologies, as spiritual development lays the foundation for a person's role in society. As individuals attain spiritual maturity, their passion for spiritual values intensifies, gradually becoming the core of their lives. Thus, a comprehensive understanding of human spiritual development reveals the intricate structure of truth through the analysis of fundamental aspects.

If we can effectively apply the principles of morality and conscience within our national traditions while shaping and educating the worldview of the new generation

in accordance with modern requirements, this will serve as a foundation for the formation of both the nation and religion. Tradition is considered an essential part of the general socio-cultural mechanism that shapes a new society. Programs aimed at revitalizing ethnocultural traditions, preserving cultural heritage and national identity, and maintaining the balance between universal human values are of great importance. Cultural reality itself defines a person's individuality. In the context of modern civilization, ethnic culture forms a layer that determines the characteristics of national culture.

The complex contradictions and inconsistencies present in modern society may lead to a competitive conflict between youth and society. However, today's youth are individuals who shape their own future, effectively applying their daily knowledge, willpower, and creative potential, adapting to the flow of life, and looking to the future with confidence. Their main objective is to integrate into a new social system while embracing emerging values and morals within society.

The combination of contemporary contradictions and societal trends can create competitive tensions within youth communities and society as a whole. Nevertheless, today's young generation consists of individuals who construct their own future, make effective use of their knowledge, willpower, and creative activity, adapt to changing circumstances, and confidently navigate their future. Their primary goal is to assimilate newly established values and ethical norms, adapt to them, and integrate into the evolving social system. Any creative religion that prioritizes universal human values places moral and ethical principles, ethical guidelines, and respect for parents and the homeland at the forefront.

Our youth have access to all modern technological tools; they are skilled and intellectually on par with young people from any other country. They stand out for their high spiritual and moral qualities. Life experience has shown that maintaining a strong spiritual identity today requires continuous practice. In an era of mass technologies, high-speed internet, and extensive access to information, young people sometimes struggle to choose the right religious or other necessary ideological path. Therefore, they must understand the true essence of morality not through theoretical doctrines, tedious philosophical concepts, or medieval ideologies, but by learning from the real experiences of prominent individuals. Religion, including Islam, has always provided people with knowledge. In today's world, an educated person will never be left behind. That is why young people must appreciate their youth as a golden age, strive for knowledge, and put in their best efforts to acquire a profession. They must master all modern means of technical communication [6].

Conclusion

In conclusion, the worldview of young people and the revival of national spiritual values are among the key mechanisms for ensuring the sustainable development of society and preserving cultural integrity. In today's rapidly changing world, the outlook of Kazakh youth is shaped by both global trends and national traditions. This process highlights the need to reinterpret spiritual heritage and adapt it to contemporary demands. The revival of national values in the minds of young people is not merely about preserving cultural heritage but about rethinking it in a modern context and integrating it into everyday life. The historical memory, national identity,

and spiritual values embraced by young people strengthen their sense of responsibility toward future generations.

Thus, the interconnection between national spiritual values and youth consciousness directly influences the country's future development. Therefore, fostering interest in national culture, enhancing spiritual awareness, and reinforcing national identity remain pressing societal tasks.

References:

1. Ğabıtoı T.H. *Filosofia*. – Almaty: Qarjy-Qarajat, 2002. – 352 b.
2. Qozybaev M.Q. *Órkeniet jáne ult*. – Almaty: "Sózdik-slovar" baspasy, 2001. – 369 b.
3. Nysanbaev Á. *Adam jáne ashyq qoǵam*. - Almaty: Qazaq ensiklopediasy, 1998. – 160 b.
4. Turkpenova S.Zh. *Social'naja adaptacija kak sposob professional'nogo samoutverzhdenie molodezhi. Globalizacija i voprosy sociokul'turnoj adaptacii. Materialy II Kongressa sociologov Kazahstana*. – Astana, 2005. – 375 s.
5. Teslenko A.N., Kaletaev D.A. *Nauchnye osnovy socializacii kazahstanskoj molodezhi*. – Astana: MKIOS RK, 2002. – 179 s.
6. Qazaq jerindegi qasietti rýhanı qundylyqtar//[Elektronıdyq resýrs]. URL <https://centre-tur.kz/kk/maqalalar/dasturli-din/qazaq-jerindegi-qasietti-ruhani-qundylyqtar-334/>
7. Jastar jáne din//[Elektronıdyq resýrs]. URL <https://www.astana-akshamy.kz/zhastar-zhane-din/>

БОЛАШАҚТЫҢ ЖАРҚЫН КЕШЛІ – ҰЛТТЫҚ ҚҰНДЫЛЫҚТАРЫМЫЗДЫ ДӘРІПТЕУ

Оналбайқызы Р.

Халықаралық туризм және меймандостық университеті

(Түркістан, Қазақстан)

onalbaykyzy.r@iuth.edu.kz

Дүйсенбек С.

Ж.А.Тәшенев атындағы университет

(Шымкент, Қазақстан)

saltanat8208@mail.ru

Аннотация. Мақалада қазіргі жаһандану кезеңінде рухани құндылықтар мен тәрбие мәселесінің маңыздылығы талқыланады. Тәуелсіздік алғаннан бері қазақ мәдениетінде тәрбие мен ұлттық құндылықтарды дамыту өзекті мәселелердің біріне айналды. Мақалада ұлттық мәдениеттің негізі рухани құндылықтар мен тәрбиеден бастау алатындығы айтылып, адамның тұлғалық дамуы мен моральдық құндылықтардың қоғам үшін маңызды екендігі баса көрсетілген. Автор, әсіресе, ұлы ойшыл Абайдың шығармаларына тоқталып, оның адамгершілік, рухани құндылықтарды дәріптеу бағытындағы ойларын келтіреді. Мақалада білім мен тәрбиенің байланысы, сондай-ақ жоғары оқу

орындарындағы жастарды жан-жақты дамыту туралы пікірлер де қарастырылады.

Кілт сөздер: ұлттық құндылықтар, мәдени мұралар, тәрбие, рухани құндылықтар, мәдени танымдар, жаһандық мәселелер.

Аннотация. В статье обсуждается важность проблемы духовных ценностей и воспитания в период современной глобализации. С момента обретения независимости одним из актуальных вопросов стало воспитание и развитие национальных ценностей в казахской культуре. В статье подчеркивается, что в основе национальной культуры лежат духовные ценности и воспитание, подчеркивается важность личностного развития человека и нравственных ценностей для общества. Автор, в частности, обращается к произведениям великого мыслителя Абая и приводит его мысли о нравственных, духовных ценностях. В статье также рассматриваются мнения о взаимосвязи образования и воспитания, а также о всестороннем развитии молодежи в высших учебных заведениях.

Ключевые слова: национальные ценности, культурное наследие, воспитание, духовные ценности, культурные познания, глобальные проблемы.

Annotation. The article discusses the importance of the problem of spiritual values and education in the period of modern globalization. Since independence, one of the most pressing issues has been the education and development of national values in Kazakh culture. The article emphasizes that the national culture is based on spiritual values and upbringing, and emphasizes the importance of personal development and moral values for society. The author, in particular, refers to the works of the great thinker Abai and gives his thoughts on moral and spiritual values. The article also discusses opinions on the relationship between education and upbringing, as well as on the comprehensive development of youth in higher education institutions.

Keywords: national values, cultural heritage, upbringing, spiritual values, cultural knowledge, global problems.

Кіріспе

Қазіргі жаһандану уақытында рухани құндылықтарымызды жаңадан жаңа көзқарастар тұрғысынан дамыту уақыт сұранысы болып отыр. Тәуелсіздігімізді алғалы бері қазақ мәдениетіндегі өзекті мәселелердің бірі тәрбиеге мән беріп құндылықтарымызды дамыту болып отыр. Ұлттық мәдениеттің қайнар бастауы ол осы рухани құндылықтар мен тәрбиеден бастау алады. Ұлттық тәрбие мәселесінде өз ұлтымыздың мәдениетін дамыту болып табылады. Тәрбие мәселесіндегі көңіл аударатын негізгі мәселелер адамгершілік пен адам бойындағы қалыптасқан кісілік құндылықтармен байланысты. Қазақ мәдениетінде тәрбиеге отбасынан бастап өте жоғары мән берген. «Тәрбиелі өскен адам жақсы адам – рухани адам». Мәдени мұрамыздағы ұлы тұлғалардың шығармаларына ой жүгіртіп қарасақ адамның дұрыс дамуындағы рухани құндылықтар мен тәрбие, тіл мәселелеріне арналған ой иірімдерін байқаймыз.

Құндылықтар - бұл адамның мінез-құлқын бағыттайтын және оның санасында сақталатын мотивтер. Құндылықтар – аффективті саладағы және біздің іс-әрекетімізді басқаратын және бағыттайтын психикалық құбылыстар. Шындығында, құндылықтарды сенімдермен және көзқарастармен салыстырған кезде, құндылықтар екеуіне қарағанда көбірек қамтылған. Құндылықтарды тәрбиелеудің мақсаты – баланың туылғаннан бері оның бойындағы жақсы қасиеттерді қалыптастыру. Бала жеке тұлғасының жан-жақты дамуын қамтамасыз ету; оған адами кемелдікке жетуге көмектесу; қоғамды және адамды жаман мораль мен әдептен құтқарып, қорғау, сонымен қатар қоғамды және адамды жақсы адамгершілік пен әдеппен безендіруді, сол арқылы қоғамның сабақтастығын қамтамасыз етуді мақсат етеді. Зерттеуші ғалым, Г.Нұрышева «Құндылықтар адамның сезімін оятып, іс-әрекеттің себеп-салдарын анықтап, адам мен қоршаған ортаны байланыстыратын буын, рухани болмыс» деп өз ойын айтады. Яғни «адам өзінің бойында нағыз адами қасиеттерді дамытып, өзін қоршаған дүние туралы ақыл – ой көмегімен жинаған білімдерін өмірге пайдалана білуінде» деген ойын көрсетеді. Құндылық дегеніміз - біздің ойымыз бен мінезімізді басшылыққа алатын негізгі принцип. Біздің басты мақсатымыз балаға және әр жеке тұлғаға жақсы тәрбие беру болып табылады. Барлық ұлы ағартушылар да осыны айтып та, дәлелдеп те кеткен. Сонымен қатар, ең бастысы, өскелең ұрпаққа айтып қана қоймай, оларға іспен дәлелдеп, үлгі болуымыз қажет. «Мен қалай айтсам, солай жасаңыздар» емес, «Мен сияқты әрекет жаса» ұғымымен оқыту құндылықтар жүйесінің басты қағидасы болып табылады. Білім және ғылымның дамуы жөніндегі бағдарламада «Құндылыққа негізделген білім беру – бұл адамдарда болуы керек ізгі құндылықтар туралы үйрету арқылы әдепті және жауапты тұлғалардың дамуына ықпал ететін оқыту әдісі. Ол студенттерге басқа адамдарға қамқорлық жасау құндылықтарын, адалдықты, жауапкершілікті және басқа да маңызды қасиеттерді бойына сіңіретіні анық» деп тұжырымдайды. Нұрсұлтан Назарбаевтың «Абай тағылымы» жайлы мына бір ойы еліміздің рухани дамуымен өскелең ұрпақтарымызды тәрбиелеудегі басты бағыт болып келеді: «...Абай – это явление мирового уровня. Подобно всем великим творениям человеческого духа, его духовное наследие наполняется более глубоким современным смыслом, служит и должно служить высоким идеалам цивилизованного мира». Демек, ұлы дана ғалымның өмір жолы мен еңбектері қаншама ғасырлардан бері құндылығын арттырып келетінін көруімізге болады. Сонымен қатар «Ұлы Абай – біздің еліміздің мақтанышы ғана емес, әлемдік деңгейдегі кемеңгер. Ол – қазақтың жан-дүниесінің тұңғығына бойлаған дара тұлға. Оның өлеңдері мен қара сөздері – ұлттық болмысымыздың айнасы. Абай жаңа әдебиетіміздің негізін қалаған ақын ретінде ел тарихында айрықша із қалдырды. Оның еңбектері бір ғасырдан астам уақыт өтсе де өзектілігін жоғалтқан емес. Әлі күнге дейін баршамызға рухани азық болып келеді. Ақынның ғибратты ғұмыры мен мол мұрасы – халқымыздың және жаһан жұртының асыл қазынасы. Абайдың өсиеті – өскелең ұрпақтың айнымас темірқазығы», – деді елбасымыз Қасым-Жомарт Тоқаев. Абай ақындық шығармаларында қазақ халқының әлеуметтік, қоғамдық, моральдық мәселелерін арқау еткен. Ол Шығыс пен Батыс мәдениеті мен өркениетін жетік меңгеріп,

бірқатар әлем ойшылдарының еңбектерімен жақсы таныс болған. Философиялық трактаттар стилінде жазылған «Қара сөздері» - тақырып ауқымдылығымен, дүниетанымдық тереңдігімен, саяси-әлеуметтік салмақтылығымен құнды. Абайдың қара сөздері – көркем әңгіме емес, ғақлиялық даналық сөздер. Онда ғылыми философиялық толғаныстар кең орын алған. Абай қара сөздерді жазуға зор дайындықпен келген. Ол бұл еңбектерін діни сопылық-теологиялық ғылымды да, жаратылыс заңдарын ашқан Галилей, Коперник, Спенсер, Ньютон, Пифагор, Дарвин еңбектерін де, ертедегі философ ғылымдар Сократ, Аристотель, Платон шығармаларын да, Шығыстың ойшылдары — Фирдоуси, Шамси, Қожа Хафиз, Бабыр, т.б. еңбектерін де оқып, ақыл-парасаты әбден толықсыған шағында жазуға кіріскен. Мұны қара сөздердегі келтірілген терминдік атаулар мен сілтемелерден немесе ой-пікір үндестігінен байқалады. Қазіргі қоғамдағы жастарымыздың ұлттық мәдениетіміздегі рухани құндылықтарды ары қарай қалай дамытуына өз үлестерін қосу керек деген ойлар келеді. Қазіргі кезде өскелең ұрпақтарымыз бен студент жастардың тек білімді болып шығуы ғана емес, сонымен қатар олар өз бойларына адами рухани құндылықтарды меңгере отырып кәсіби мамандықтарында шындау керек. Университет қабырғасында білім алып жатқан студенттер олар тек оқумен ғана шектелмей, білім мен қатар тәрбие мәселесінде қатар үйреніп ары қарай болашақ маман үшін қажетті өз бойындағы рухани құндылықтарды, адамгершілік-этетикалық қабілеттерін дамытып меңгеру міндеттері деп ойлаймын. Студент жастарды университетте сонымен бірге білім нәрімен сусындата отырып тілімізді дамытуға, басқа халықтардың дәстүрлері мен мәдениетін құрметтеуге, рухани адамгершілік құндылықтарын бойына жинақтауға, тәрбиелуге бағытталған. Жалпы қоғамда баланың дүниетанымын қалыптастырып, ойын дамытып, нағыз адам болып қалыптасуына өзінің ана тілін үйренуі қажет. Сондықтан тәрбиедегі ең бірінші мәселе, ол өз тілінде сөйлеп, тәрбие алып, білім алса, ол өз ана тіліне деген құрметі болып табылады. Қазақ дүниетанымындағы қазақ ойшылдарының ой толғамдары осы біздің болашақ ұрпақтарымыздың саналы, көкірегі ояу, білімді, тәрбиелі ұрпақ өсіруді көздеген мақсат еткен болатын. Сол дүниетанымызды көзіміздің қарашығындай сақтап дамыту біздің және болашақ ұрпақтарымыздың парызы деп ойлаймын. Саналы, ақылды адам жат қылықтардан бойын алшақ ұстап, әр кезде де өзінің мінез-құлқын реттеп дамыту үстінде болады. Бұл үшін адам өмірде аянбай еңбек етіп, рухани құндылықтарды бойына егіп отыру керек. Осындай құндылықтарды бойына жинақтаған адам өзінің ақыл-парасатымен бірге сезім дүниесін де еркін билей алады. Жақсы тәрбие алған адам ол өз бойындағы рухани құндылықтарды өз өмірінде үздіксіз дамыту үстінде болады. Қазір жаһандық ақпараттық құралдардың қарқынды даму заманында отырғандықтан Қазақстандағы барлық жоғары оқу орындарының алдына қойған мақсаттары - жаңа өзгерістерді тез қабылдап, жан-жақты әртүрлі деңгейде барлық салалар бойынша қабілетті, білімді, жоғары сапалы мамандар даярлау. Міне, соған орай біз өз болашағымызды саналы, сауатты ұрпақ тәрбиелеу үшін заманауи қоғам жастарымен үздіксіз біліммен қатар тәрбие беріп, жан-жақты рухани дамуына үлес қосып, бірге болу - біздің борышымыз. Сонда ғана қоғам жастарынан

тәрбиелілік пен бірге тіліміздің дамуы нәтижесін көре аламыз. Қай заманда да болмасын өткен ұрпағымыздың ұлағатын бүгіннің жақсылығымен сабақтастыра білу - өте маңызды және қажет деп санаймын. Қандай уақыт болса да, біз өзіміздің төл тума мәдениетіміздегі әдет-ғұрпымызды, өмір сүру салтымызды, қадір-қасиетімізді, адамгершілік рухани құндылықтарымызды жоғалтып алмай, ұрпақтан-ұрпаққа аманат етіп жеткізу және оны жоғары деңгейде дамыту, ол әрбір қазақ елінің ұл-қыздарының парызы деп білемін. Сондықтан бүгінгі таңда өте өзекті мәселеге айналған рухани-адамгершілік құндылықтарды өркениет аясында алатын орны мен мәнін, маңызын саралау, теориялық тұрғыда талдау, дамыту болып отыр. Антропоцентризм - тілді адамның саналы әрекетінің көрінісі, таным нәтижесін қалыптастырушы құрал ретінде қарастырады, адамның қоғамдық қызметінің, өмір сүру ортасының барлық саласымен байланысты, тұтас жан-жақты зерттейді. Адамды тілінен тыс сипаттау, тілінен тыс түсіну мүмкін емес. Тілдің мәні мен ерекшеліктерін Адам және оның әлемге қатысы арқылы толық сипаттауға болады. Адам – тілімен адам. Антропоөзектік зерттеулерде Адам – сөйлеуші, тілді жаратушы, өзіндік әлемі, дүниетанымы бар саналы жан ретінде анықталады. Қазіргі антропоөзекті бағыттың мақсаты мен өзі өмір сүрген заманының мұң-мұқтажын зерделеп түсінген Ұлы Абайдың мақсаты өзектес. Әрбір қоғамдық ой өз дәуірінде ғана туады, ал тіл оны ғасырдан ғасырға жалғастырады. Бұл жалғастық афоризм тәрізді сөз мәйегі арқылы көрінеді. Афоризм - ойдың материалдық көрінісі. Афоризм - адамзаттың әлем құбылыстары жөнінде жинақталған білімдерін түйіндеп, пікір білдірудің бір түрі ретінде дүниеге келген. Ұлы Абай афоризмдерін педагогика, мораль, әдебиет т.б. қолданған болса, дидактикалық бағытта ғалымдарымыз Қ.Өмірәлиев, ал философиялық тұрғыда Ғарифолла Есім зерттеген болатын.

Құндылық – қасиетті ұғым. Құндылық - ерекше мәдени-танымдық категория. Сөз мәйегі саналатын мақал-мәтелдердегі дүниетанымдық ақпараттарды негізге алар болсақ, құндылықтың басы: 1. Адам. Бар болу; 2) Адамға берілген – өмір, тіршілік; 3. Адам құқығы, еркіндігі; 4. Адам денінің саулығы; 5. Отаны – Атамекені; 6. Еңбек етуі- қажырлылық, күш қуаты; 7. Адами қасиеті: ізгілік, парызы, борышы, сенімі, дәстүрі. Бұл құндылықтар – ұлттық код негізі санатында болып отыр. Бұлар тілде таңбаланып, белгілі ұғымдардың нақтылы көрінісі ретінде ұлттық санада әбден нақтыланған, моралдық-этикалық норма ретінде танылған. Яғни мақал-мәтелдер – ұлттық құндылықтардың тілдегі вербалданған көрінісі. Қазақ дүниетанымында «адам болу» ұғымының мәні терең. Адам болу – есею, жетілу, өз қолы өз аузына жету мәнінде жұмсалады. Үлкендер балаға не жасөспірімге бата бергенде, «Адам бол», «кісі бол» деуі де тегін болмасқа керек. «Нағыз кісілік белгісі – кісілік» деп жазады Ж. Баласағуни. мұндағы бірінші «кісілік» сөзі - субъектілік, екіншісі «адъективтік» яғни сын-сапалық мәнде жұмсалған. «Адамдық» пен «кісілік» сөздері бір-бірімен мағыналас десек те, екеуінің стильдік мәні бар екені анық. Кісілік - парасаты мол, ойы терең, сөзі мен ісі сәйкес келетін, қолы жомарт, сөзі мығым, байсалды адами қасиет. Кісілік таныту, кісілік көрсету, кісілігі бар сөздерінің астары мол. Бұл атаулар тура мағынасында да, астарлы мағынасында да жұмсалуды ықтимал. Бір қасиетінің төмендігі білінсе, халық оны мысқылдап, «кісілік» көрсетті деп

сынға алуы да мүмкін. «Кісілік» ұғымы әр түрлі зат атауларының сипаты мен белгісіндегі адамға қатысына сәйкес, орнына, қызметіне байланысты синекдохалық даму нәтижесінде алмасып, жаңа мәнде де жұмсала береді. Атқа салатын ердің алдыңғы қасы мен артқы қасы арасындағы адам отыратын жеті кісілік деп аталады. Яғни «кісі отыратын», «кісіге арналған орын» деген мағына арқылы дамыған. «Бір кісілік орын», «екі кісілік орын» деген мағыналар да осындай мән арқылы ажыратылып, қалыптасқан. Қазақта адамға қатысты мақал-мәтелдер өте мол. Сондықтан мақал-мәтелдердегі «адам» ұғымын концептік деңгейде қараудың мүмкіндігі бар. Адамға қатысты мақал-мәтелдердегі пікірлердің мазмұны мен мәні кез келген сөздікте адамға берілетін түсініктерден әлдеқайда бай. Ұлттық дүниетанымның өзіндік моделі бар, бұл модельді сол ұлттың даналары, данышпандары негіздейді, халық дамыта түсіп, қолданады. Ұлттық дүниетанымдық модель әр түрлі, жүйелі, күрделі құрылым. Қазақ халқының ұлттық болмысын, ұлттық санасын айқындайтын осындай модель қазақ мақалдарында нақты көрініс тапқан. Қазіргі заманауи қоғам адам құндылықтары мәртебесінің өзгеруіне алып келді, яғни мұнда құндылықтар мәнінің өзгеруі жайлы айтып отырмыз. Соңғы уақытта адам болмысының құрылымы өте жоғары күрделеніп кетті. Сондықтан адам өзінің адами құндылықтары жүйесін белгілі бір идеяға бағыттап дамыту керек. Қазіргі жаһанданудағы батыстық үлгі материалдық құндылықтарға ие болуды көздеп отыр, бұл дегеніміз рухани - адамгершілік құндылықтардан айырылу. Осындай бүркеме, жалған мәдениет келеңсіздікке, адам құндылықтарын аяққа таптауға жол береді. Сондықтан болашақ ұрпақ тәрбиесін жаңаша тәсілдер мен дамытуды үнемі басты назарда қойып отырғанымыз дұрыс. Яғни, мұнда адамгершілікті жоғары қойып, рухани құндылығы жаңаша дамыған тұлға жаһанданудың келеңсіз, жағымсыз жақтарына қарсы тұра алады. Жалпы адамзат қоғамдағы мәдениеттің алға жылжуы – ол, адамның рухани құндылықтары дамуымен болып жатыр. Адам бойындағы адамгершілік принципін мәні сыйластықпен, сенім мен адамдарға деген махаббатпен, тұлғаны кемсітудің барлық түрімен күресуден көрініс беріп отыр. Бүгінгі таңда ізгілікті, кісілік құндылықтары бойына шоғырланған адамды – адамды жеке тұлға ретінде тану, яғни ол абыройлы, ар-намысы бар, салиқалы, иман жүзді адам деп айта аламыз. Тәрбие, біліммен бірге мәдениетті меңгерген адам - ол ізгілігі жоғары, рухани құндылықтарды бойына жинақтаған адам, ол өмір ұстанымын жан-жақты дамыта алады. Қазіргі өркениетті қоғамның басты идеясы - адамның рухани мәні ең жоғарғы құндылық ретінде қарап, қоғамдағы жеке тұлғаның рухани дамуына мүмкіндік беру. Өмірде адамдар қандай құндылықтар жүйесін ұстанады, қандай мақсат қойып, неге талпысын жасайды деген сауалдарды анықтау - қазіргі таңда қоғамдағы өзекті мәселе болып отыр. Демек, ілім алу, денсаулық сақтау, сұлулыққа ұмтылу, махаббат алу, сүйікті кәсібімен айналысу сияқты құндылықтар кез-келген заманда өз маңызын жоғалтқан емес.

Қорытынды

Қорыта келгенде, өмірде әрбір адам өмірлік құндылықтарды бірнеше топқа бөледі деп ойлаймын. Бұл отбасы, мансап, денсаулық және сұлулық, білім, ақша және жайлылық, сүйікті бизнес. Басымдыққа не қою керектігін әркім өзі

таңдайды. Ғалым Т.Парсонс құндылықтардың жүктеулерін жақсы ашып көрсетті, сонымен қатар адамдардың ойын жақсы қарастырды. Осы құндылықтар иерархиясында тұрған артықшылықтар «адам бақытының өлшемдері» болып табылады. Өз басым, өмірімнің бағдарларын таңдағанда, Лихачевтің «Ең үлкен құндылық - өмір!» деген сөзін ұстануға тырысамын. Шынында да, бәрі осы «өмір» деген қысқа ғана сөзден басталады! Өмір дегеніміз - сен өмір сүрген кезде, яғни, сіз тыныс аласыз, қозғаласыз, қоршаған әлеммен байланыс жасайсыз. Осы өмір болмаса, басқа өмірлік құндылықтар қалай өмір сүре алады? Сондықтан, мен үшін бастысы - өмір сүру! Осылайша, өмірлік құндылықтар - бұл адамға өзін-өзі бекітуге, алға жылжуға және өздігінен әрекет етуге көмектесетін сабақ деп ойлаймын. Яғни, мемлекет басшысы Қасым-Жомарт Тоқаевтың "Әділетті мемлекет. Біртұтас ұлт. Берекелі қоғам" атты Қазақстан халқына Жолдауында «Еліміздің басты құндылығы – адам. Бұл – айқын нәрсе. Сондықтан, ұлттық байлықты тең бөлу және баршаға бірдей мүмкіндік беру – реформаның басты мақсаты. Ұлт саулығы жақсы болса ғана, қоғам орнықты дамиды... Жалпы, адам әлеуетін дамыту – маңызды мәселенің бірі. Осы орайда, шетелден дарынды жандарды елге тарту қажет. Әсіресе, шығармашылық және кәсіпкерлік салада жетістікке жеткен азаматтарды шақыру керек. Мен тиімді көші-қон саясаты туралы айтып отырмын. Жастар нақты бір мамандықтың қыр-сырын жетік білуге ұмтылғаны жөн. Өз саласының шеберіне әрдайым сұраныс болады. Өскелең ұрпақ Қазақстанда ғана емес, өзге елдерде де бәсекеге қабілетті болуы керек. Демек, ұлт құндылығын ойлаған сана арқылы, сауатты әрі салауатты қоғам қалыптасады. Ел ішіндегі ішкі тұрақтылықты қамтамасыз ету халықтың татулығы мен ынтымақтастығынан келіп шығады. Кез келген қоғамның толқынына еріп кетпей тойтарыс бере алатын халық жадысындағы фильтрацияның жоғары болуы, іштей тазарудың бар екеніндігін, құндылық әрекетімен сақталған құндылық бар және ол өзек болып сақтала беретінін мойындаған ақылды сананың саясаты. Адам философиясының өмір сүру бағытында индивидтің жеке дамуы қоғамдық қатынастардың бүкіл жиынтығын өз бойында жинақтауына, игеруіне және оны жүзеге асыруына байланысты қалыптасады.

Әдебиеттер тізімі:

1. «Абай и наше время», Алматы, 1995 ж.
2. Н. Назарбаев. Абай туралы сөз. 9-тамыз. 1995ж
3. Қасым-Жомарт Тоқаев. «Абай - рухани реформатор». Егемен Қазақстан. 10 тамыз. 2020
4. Құрышжанұлы Ә. Ескі түркі жазба ескерткіштері. –Алматы: Қайнар. 2001. 469 б.
5. Мемлекет басшысы Қасым-Жомарт Тоқаевтың "Әділетті мемлекет. Біртұтас ұлт. Берекелі қоғам" атты Қазақстан халқына Жолдауы. 1-қыркүйек. 2022ж. <https://www.akorda.kz/>

ҚАЗАҚСТАН ТАРИХЫН ОҚЫТУ ПРОЦЕСІНДЕ БІЛІМГЕРЛЕРДІҢ БОЙЫНДА ПАТРИОТТЫҚ ҚҰНДЫЛЫҚТАРДЫ ҚАЛЫПТАСТЫРУ

Сандыбаева А.Д.

*т.ғ.к., доцент Халықаралық туризм және меймандостық университеті,
(Түркістан, Қазақстан)*

e-mail: a.sandybaeva@iuth.edu.kz

Жолсеитова М.А.

т.ғ.к., доцент Қожа Ахмет Ясауи атындағы Халықаралық қазақ-түрік университеті²

e-mail: mzholseytova@ayu.edu.kz

Аннотация. Мақалада Қазақстандағы патриотизм тәрбиесінің маңыздылығы және оның жастардың болашақта елдің тұрақты дамуына қосатын үлесі қарастырылады. Бұл процесте жастардың Отанға деген сүйіспеншілігін, елдің тарихи және мәдени мұрасын құрметтеуін қалыптастыру қажеттілігі айқын көрсетілген. Зерттеу нәтижелері Қазақстандық патриотизмнің идеологиялық негіздерін, оның мемлекет құрушы құндылықтарын, сондай-ақ жастардың азаматтық ұстанымын қалыптастыру жолдарын талдайды. Патриотизмнің мәні мен қоғамдағы рөліне ерекше көңіл бөлінген мақала жастарды Қазақстанның болашағы үшін жауапкершілік сезіміне тәрбиелеудің өзектілігін көрсетеді.

Кілт сөздер: патриотизм, Қазақстан, жастар, тәрбие, азаматтық ұстаным, ұлттық сана, мәдениет, көпэтносты қоғам, тарих, тәуелсіздік.

Аннотация. В статье рассматривается важность воспитания патриотизма в Казахстане и его вклад в устойчивое развитие страны в будущем. В этом процессе ярко выражена необходимость формирования у молодежи любви к Родине, уважения к историческому и культурному наследию страны. Результаты исследования анализируют идеологические основы казахстанского патриотизма, его государственно-образующие ценности, а также пути формирования гражданской позиции молодежи. Статья, в которой особое внимание уделяется сущности и роли патриотизма в обществе, подчеркивает актуальность воспитания у молодежи чувства ответственности за будущее Казахстана.

Ключевые слова: патриотизм, Казахстан, молодежь, воспитание, гражданская позиция, национальное сознание, культура, полиэтническое общество, история, независимость.

Annotation. The article discusses the importance of patriotic education in Kazakhstan and its contribution to the sustainable development of the country in the future of young people. In this process, the need for the formation of young people's love for the motherland, respect for the historical and cultural heritage of the country is clearly expressed. The results of the study analyze the ideological foundations of Kazakhstan's patriotism, its state-forming values, as well as ways to form the civic position of young people. The article, which pays special attention to the meaning of patriotism and its role in society, shows the relevance of educating young people with a sense of responsibility for the future of Kazakhstan.

Keywords: patriotism, Kazakhstan, youth, education, civic position, national consciousness, culture, multiethnic society, history, independence.

КІРІСПЕ

Қазақстан – көпғасырлық тарихы бар мықты және тәуелсіз мемлекет. Кез келген мемлекеттің, оның ішінде Қазақстанның дамуы мен өркендеуі патриотизмге өскелең ұрпақтың белсенді қатысуымен ғана табысты бола алады. Патриотизм - мемлекеттің маңызды құндылықтарының бірі. Қазақ халқында патриотизмге тәрбиелеу процесі мың жылдан астам уақыт бойы жалғасып келеді. Біз, қазақстандықтар, ұлтқа, патриотизмге, руханиятқа, ынтымақтастыққа және дәстүрлерді құрметтеуге негізделген мәдениетті құрдық. Жас ұрпақты патриоттық тәрбиелеу - болашақта елдің тұрақты дамуының кепілі.

Қазіргі таңда ақпараттық қоғам дәуірінде, жаңа мемлекетаралық қатынастар қалыптасуында, этникалық шығу тегіне немесе қандай мемлекет азаматы болуына қарамастан, жалпы адамзаттық құндылықтарға бейбітшілікті, адамдардың тіршілік ету ортасы мен әлемдік мәдениет жетістіктерін сақтауға жастарды жақындататын тәрбие. Әр ұлттың бет-бейнесін білдіретін жаңа ұрпақты тәрбиелеу процесі заман талабына сәйкес дамуы керек. Бұл басымдықтар қатарында патриоттық тәрбие мәселесі ерекше орын алады. Патриоттық тәрбие әр мемлекеттің саясатының ерекшелігіне байланысты өзінің көрінісі бойынша көп қырлы және сонымен бірге өзінің терең мазмұны бойынша әмбебап болып табылады.

Жастарға патриоттық тәрбие беру оларды тұлға ретінде қалыптастыруда Отандық тарих пен мәдениетке құндылық қатынасын қалыптастыру; халықтың ерлігі үшін мақтаныш сезімі; ел өмірінің мәдениетін, әлеуметтік және өндірістік салаларын дамыту, оның халықаралық деңгейдегі ұстанымын нығайту жолында практикалық қызметте белсенді азаматтық ұстанымды іске асыруға дайын болу міндеттері тұр. Бұл тақырыптың өзектілігі әдістемелік жұмысты күшейту және жоғары оқу орындарының студенттеріне патриоттық тәрбие беру тәжірибесін тарату қажеттілігімен байланысты.

ӘДІС-ТӘСІЛДЕР

Зерттеу мәселесі бойынша жоғары және жоғары оқу орнынан кейінгі білім беру ұйымдарына арналған «Қазақстан тарихы» жалпы білім беретін пәнінің типтік оқу бағдарламасы, курс бойынша оқулықтар мен пәннің оқу-әдістемелік кешеннің мазмұнын талдау, оқу процесін бақылау, салыстыру, талдау, модельдеу, практикалық және эксперименттік жұмысты ұйымдастыру, алынған деректерді өңдеу және қорыту басшылыққа алынды. Сонымен қатар, зерттеу негізгі әдістері тарихилық, ғылыми-объективтілік, салыстырмалы, жалпылау, болжау сияқты тәсілдер қолданылды. Азаматтық-гуманистік типтегі патриотизмді қазіргі жастардың құндылықтар жүйесіне қосуды қамтамасыз ететін біртұтас интерактивті білім беру ортасының тұжырымдамасы жасалды. Тарихи есте сақтау идеясына негізделген, тарихи оқиғаларға баулу және әртүрлі деңгейдегі өзін-өзі сәйкестендіру арқылы ел тағдыры үшін жеке жауапкершілікке тарту негізінде әлеуметтік маңызы бар позитивті қызметтің мағыналарын игеруден

тұратын Қазақстан тарихын зерттеу курсында студенттерде патриотизмді құндылық ретінде қалыптастыру тетіктері анықталды.

ЗЕРТТЕУ НӘТИЖЕЛЕРІ

Патриотизм идеясы барлық уақытта қоғамның рухани өмірінде ғана емес, сонымен бірге оның қызметінің барлық маңызды салаларында - мәдени, идеологиялық, саяси салаларында ерекше орын алды. Қазақтың батыры, патриот, жазушы Бауыржан Момышұлы патриоттық тәрбиеге байланысты: «Бұрындары жасалған ерліктерді сыйламай, қадірлемей тұрып, жаңа ерлікке шақыру берекешілік» деп атап өткен болатын. Жастардың бойына намыс, парыз, ұлттық сана, адамгершілік, ұлттық құндылықтарды бағалау, жауапкершілік таныту қажет» - деп атап өткен [1].

Қазір қазақстандық патриотизмді тәрбиелеу туралы, осы тұжырымдаманың мәні неде, оның негізгі қағидаттары қандай екендігі туралы көп айтылып жүр [2]. Патриотизм ұғымының өзі өте терең, өте жоғары бағаланатын мәнге ие.

Патриотизм - Отанға деген сүйіспеншілік, оның тағдыры үшін жауапкершілік сезімі, оның мүдделеріне қызмет етуге дайындығы мен қабілеті және оның ішкі өмір саласындағы және халықаралық аренадағы жетістіктеріне ықпал ету. Отан сезімі - қасиетті сезім.

Кеңестік патриотизмде өскен және тәрбиеленген ұрпақ посткеңестік мемлекеттердің барлығына әсер еткен дәуірлік өзгерістерді бастан кешуде. Мемлекеттік құрылыс және мемлекеттілік тұжырымдамасы бар жаңа мемлекеттер пайда болды [3].

Қазақстандық патриотизм тарихи әділеттілікке негізделген. Бұл халықтың қалыптасуы мен дамуының логикалық нәтижесі, онымен бірге қалыптасады және дамиды. Қазіргі уақытта Қазақстанның қазіргі қоғамының даму жағдайы жас ұрпақтың белсенді азаматтық ұстанымын қалыптастыру үшін жақсы алғышарттар жасайды [4].

Тәуелсіздік тарихында Қазақстан отаршылдық пен тоталитаризм дәуірінде орын алған рухани құлдыраудың салдарын азайтып қана қоймай, өзінің мемлекеттілігінің қалыптасуының жаңа кезеңіне енді. Ол үшін ұлт сияқты күрделі жүйенің тіршілігін қамтамасыз ету мақсатында ұлттық дүниетанымды, өзіндік тарих пен мәдениеттің мәнін, осы қоғамға тән тарихи сананы құрайтын рухани бастауларды жаңғырту арқылы қалыптастыру қажет.

Көптеген халықтар үшін Қазақстан түрлі салт-дәстүрлермен, әдет-ғұрыптармен және мәдениеттермен сипатталатын 130-дан астам этностың отаны болды. Қазақстанның дамуының ұзақ жылдарында барлық қазақстандықтарды біріктіретін және еліміздің болашағының негізін құрайтын басты құндылықтар жасалды. Осы құндылықтардың арқасында біз әрқашан жеңіске жеттік, елімізді нығайттық, үлкен жетістіктерімізді арттырдық. Осы мемлекет құрушы, жалпыұлттық құндылықтарда жаңа қазақстандық патриотизмнің идеялық негізі жатыр.

Қазақстандық патриотизм – бұл мемлекеттік, қазақстандық сана. Оған мыналар кіреді: адам туып-өскен жерлерге деген сүйіспеншілік сезімі; ана тіліне құрметпен қарау; отанның мүдделеріне қамқорлық жасау; азаматтық сезімдерді

көрсету және Отанға адалдықты сақтау; оның әлеуметтік және мәдени жетістіктері үшін мақтаныш; оның бостандығы мен тәуелсіздігін қорғау; Отанның тарихи өткеніне және одан мұраланған дәстүрлерге құрметпен қарау; өз еңбегін, күші мен қабілетін Отанының гүлденуіне арнауға ұмтылу [5].

Руханилықты жай ғана үйрету мүмкін емес, оны мұқият және мақсатты түрде тәрбиелеу керек. Инновациялық технологияларды, халықтық педагогика элементтерін енгізу кезінде, қолайлы микроклимат құру кезінде біз қажетті жетістіктерге жетеміз [6].

Бұл туған өлкесіне, кіші отанға деген сүйіспеншіліктің қалыптасуына, табиғи және мәдени мұраға ұқыпты қарауға ықпал етеді. Өлкетану, іздестіру-өлкетану зерттеулері туған өлке туралы білімді тереңдетуге ықпал етеді, туған жерлердің шежіресінде жаңа беттер ашады, өз өлкесіне деген мақтаныш сезімін тәрбиелейді [7].

Қазақстандық патриотизм мен жас ұрпақты патриоттық тәрбиелеу негіздері қалыптасқан басты негіз, сөзсіз, тарих ғылымы болып табылады. Қоғамдық санаға әсер етудің қуатты құралдары - көрнекті тұлғалардың өмірінен нақты мысалдар, мәдениет қайраткерлері мен ғалымдар, тарихтың қиын және дағдарыстық кезеңдеріндегі халықтың мінез-құлқының үлгілері, сондықтан білім беру процесінде отандық тарихты зерттеу қазақстандық патриотизм сезімдерін қалыптастыруда маңызды рөл атқарады.

Қазақстан Республикасының мемлекеттік тәуелсіздікке қол жеткізгеннен кейін Отан тарихын оқытуға зор мән беріледі. 1992 жылдан бастап Қазақстан тарихы курсы еліміздің оқу орындарында барлық мамандықтар үшін міндетті пән ретінде енгізілді. Қазақстан тарихын зерттеудің мемлекеттік маңыздылығы, оның қазақстандық қоғамды дамытудың басым міндеттерін іске асырудағы рөлі аса маңызды міндеті тұр.

Өткенге тоқтала отырып, Қазақстан халқының бай тарихы әрқашан өзінің патриотизмімен және Отанға деген сүйіспеншілігімен ерекшеленетінін атап өткен жөн. Мәселен, белгілі патриоттар - Керей мен Жәнібек - қазіргі Қазақстан аумағындағы тұңғыш ұлттық мемлекет - Қазақ хандығының негізін қалаушылары. Екеуі де халыққа тәуелсіздік беруге ұмтылды және хандықтың шекарасын қорғай отырып, Қазақ хандығының күшті және тәуелсіз мемлекет болып қалуы үшін бәрін жасады. Жәнібек пен Керей Қазақ халқының патриотизмін нығайтуға зор үлес қосты.

Патриотизмнің үлгісі - Жәнібектің ұлы Қасым хан. Дана хан халықты Отан үшін күресуге, өз халқының мәдениетін бағалауға және сүйуге, отбасының салт-дәстүрлерін құрметтеуге шақырды. Патриот ретінде Қасым хан хандықтың шекарасын кеңейте алды, халық санын миллионға дейін ұлғайтты, қазақ қоғамының «Қасымханның қасқа жолы» өзіндік Конституциясын шығарды.

Абылай хан отансүйгіштік танытты. Ол жоңғар шапқыншылығына қарсы күресте, үш қазақ жүзінің бірігуінде өзін көрсетті. 1771 жылы Абылай барлық үш жүздің ханы болып жарияланды. Қазақ жүздерін біріктіре отырып, хан мықты және қуатты мемлекеттілік құрды, сауатты сыртқы және ішкі саясат жүргізді, сондай-ақ жоңғарлар жаулап алған жерлерді шығыста және Жетісуда қазақтарға қайтарды.

Сондай-ақ, белгілі ғалым, саяхатшы Шоқан Уәлихановтың ойларына назар аудару қажет. Халық ұрпақтан ұрпаққа жалғастырып сақтап келген патриоттық дәстүрлердің қамқоршысы. Белгілі ғалым, этнограф Ш. Уәлиханов "халықтың қалыпты өсуі мен дамуы үшін, ең алдымен, еркіндік пен білім қажет" деп жазды. Ол өз Отаны үшін, өз халқы үшін прогреске құмар болды, алғашқылардың бірі болып білімнің пайдасы, білім беру қажеттілігі туралы озық идеяларды таратуды бастады.

Отанға және өз халқына деген сүйіспеншілікті философ-гуманист, қазақ әдебиетінің негізін қалаушы Абай Құнанбаевтың еңбектерінен көруге болады. Абай өлеңдерінде өз халқының болашағы үшін дабыл қағылады [8]. Абай шығармаларында ақынның өз халқын тәуелсіз ұлт ретінде көру арманы айқын көрінеді.

Қазақстанда педагогиканы дамыту үшін қазақ балаларының дамуына әсер еткен орыс графикасы («Қырғыз хрестоматиясы») негізінде әліпбиді қолдана отырып, ана тілінің алғашқы оқулығын құрастырған Ы.Алтынсариннің қызметі мен шығармашылығы үлкен маңызға ие болды [9].

Өскелең ұрпаққа өз елінің әрбір рәмізі үшін шынайы құрмет пен ерекше қатынасты жеткізу қажет. Мемлекеттіліктің рәміздері: Ту, Елтаңба, Әнұранды зерделеу, олардың мәні мен маңызын түсіндіру Тәуелсіз Қазақстанның болашақ азаматтарын тәрбиелеудегі негізгі бағыттардың бірі болуға тиіс [10].

Демек, тәрбиенің маңызды факторлары студенттердің зерттелетін тарихи тақырыптарға, әскери, мемлекет қайраткерлеріне белгілі тарихи оқиғаларға жеке көзқарасын қалыптастыру, танымдық, шығармашылық қызметті ынталандыру үшін әдістердің белсенді формаларын қолдану, студенттердің білімін тереңдету болып табылады. Бүгінгі таңда жастарды патриоттық тәрбиелеу оқу-танымдық іс-әрекет процесінде тарихты зерттеу сияқты дәстүрлі, уақытпен ақталған бағытты шоғырландыруда ғана емес, сонымен қатар осы процесті ынталандыратын жаңа көздер мен факторларды іздеуде де мақсатты күш-жігерді қажет етеді.

Тарих курсының оқу процесін одан әрі жандандыру, оны тереңдету, студенттің азаматтық, тұлғалық қалыптасуындағы ерекше рөлін ескеру мақсатында жоғары оқу орнындағы студенттер үшін пәнаралық және арнайы курстарды енгізу өзекті және қызықты болуы мүмкін. Мысалы, «Қазақстан Республикасында азаматтық қоғамның қалыптасуы мен дамуы», «Рухани мұра және рухани өзгерістер», «Кеңестік және тәуелсіз Қазақстанның көрнекті қайраткерлері», «Тәуелсіз Қазақстанның этнодемографиялық тарихының ерекшеліктері» және т. б. Бұл гуманитарлық ғылымдар циклінде сабақтастық, тұтастық факторын едәуір күшейте алады, олардың қазіргі және болашақты болжау және бағдарлау тұрғысынан студенттердің оқу үдерісі шеңберінде әлеуетін арттырады. Біз тарих, саясаттану, әлеуметтану, философия, психология, мәдениеттану, филология бойынша студенттердің толыққанды білім алуына жағдай жасауымыз керек. Бізге тек инженерлер мен дәрігерлер ғана емес, қазіргі заман мен болашақты жақсы түсінетін адамдар да қажет.

Бүгінгі таңда көптеген рухани құндылықтар жоғалған кезде жастарды еңбекқорлық, ар-намыс, әдептілік, мейірімділік, үнемі өзін-өзі жетілдіруге және

оқуға, тәртіпке ұмтылу сияқты қасиеттерге негізделген адамгершілік құндылықтар жүйесін тәрбиелеу өте маңызды.

Біз елдің полиэтностығын қалыптастыру процестерін объективті түрде зерделеуіміз керек. Қазақстан тарихы - біздің ортақ тарихымыз. Біз ХХ ғасырдағы Қазақстан тарихы негізінен ұлттық және тоталитарлық қақтығыс тарихы екенін анық түсінуіміз керек.

Қазақстан тарихын оқытудың сапасы, студенттердің берілген білімді қабылдау және оны болашақта пайдалану қабілеті үлкен проблема ретінде белгіленуі мүмкін, ол өте көп қырлы және оны шешу көптеген қиындықтармен байланысты: кадрлармен, олардың біліктілігін арттырумен, жаңа оқу-әдістемелік әдебиеттерді дайындаумен, тарих кабинеттерінің техникалық жабдықталуын жаңартумен және т. б.

Қазақстан тарихы республиканың жоғары оқу орындарында қазір оқытылатын жалпы міндетті пәндер циклінде алғашқылардың бірі болып оқытылады, ал 1995 жылдан бастап пәннің қорытынды бақылаудың нысаны мемлекеттік емтихан болып табылады. Мектепте немесе жоғары оқу орнындағы білім беру жүйесінде «Қазақстан тарихы» пәнін оқыту тұлғаны, азаматты, өз елінің патриотын қалыптастыру саласы ретіндегі айрықша маңыздылығын, өзектілігін жауапкершілікпен атап өтуге болады. Өйткені, тарих - бұл халықтың жады, ұлттың жады. Халықтың жойылуы үшін оның толық физикалық жойылуының қажеті жоқ, тек оның жадын, ойы мен сөзін жойса жеткені.

Тарих - тарихи сананы қалыптастыру тұрғысынан білімнің бірегей саласы, ол осы процесте шоғырландырушы рөлге ие. Әр бір ел, халық, ұлт өз тарихын білуге ұмтылады, бұл табиғи құбылыс. Қоғам даму заңдылықтарын білу, жалпы қоғамның бірігуі, тарихи сананы жаңғырту міндеттерін іске асыруда «Қазақстан тарихы» пәнінің алатын орны ерекше. Қазақстандықтардың тарихи санасы өзінің өткеніне, бүгініне және болашағына патриоттық қатынасты қалыптастыру үшін жұмыс істеуі тиіс.

Тарихи зерттеулер көптеген байланысты ғылыми пәндердің әдістерін біріктірді – әлеуметтану және әлеуметтік психология, экономика, әлеуметтік география, этнография, антропология, мәдениеттану, құқық тарихы және басқалар. Қазіргі қазақстандық қоғам мемлекетімізді одан әрі нығайту мен дамыту процесіне белсенді қатысатын саналы азаматты тәрбиелеуді объективті түрде талап етеді. Бұл жағдайда патриотизмді ғылыми негізде қалыптастыру туралы мәселе туындайды, оған тарих туралы нақты білімнің көмегімен қол жеткізуге болады, ол өзінің жиынтығында өткен туралы, оның бүгінмен органикалық байланысы және болашақта қоғам дамуының ықтимал тенденциялары туралы белгілі бір идеялар жүйесін құрайды. Мұндай білім тарихты жүйелі зерттеу барысында алынады.

Объективті тұрғыда әрбір жаңа ұрпақ жинақталған білімді қабылдау және пайдалану процесін әмбебап жалпыадамзаттық және ұлттық құндылықтарды қабылдау немесе қабылдамау процесін қайта бастайды. Жоғары оқу орны - жетекші саяси-әлеуметтендіруші буын, ал жоғары оқу орны жастары, біздің болашақ зиялыларымыз демократиялық құруда, саяси және азаматтық құқықтар мен бостандықтарды іске асыруда ерекше маңызды рөл атқарады.

«Қазақстан тарихы» пәні бойынша бірінші курс студенттерінің патриоттық сезімдерін дамыту оқытушылар үшін маңызды міндет болып табылады. Осы мақсатқа жету үшін әртүрлі әдістер мен тәсілдер қолданылады [11]. Әдістердің бірі - дереккөздерді белсенді пайдалану. Студенттер үшін бұл оқиғалардың тарихи мәніне тереңірек үңілуге, өткеннің бүгінмен байланысын сезінуге, сондай-ақ өз елі үшін мақтаныш сезіміне енуге мүмкіндік.

Тағы бір тәсіл — пікірталас немесе рөлдік ойындар сияқты интерактивті сабақтарды өткізу. Мұндай жұмыс формалары студенттерге фактілерді талдау және дәлелдеу негізінде өз пікірлерін қалыптастыруға көмектеседі. Талқылау және дебат барысында өз елінің мүдделерін қорғауға деген ұмтылыс пайда болады.

Ақпараттық технологияларды қолдану да маңызды әдіс болып табылады. Заманауи мультимедиялық материалдар, бейне презентациялар, интерактивті карталар мен тесттер студенттерге ақпаратты жақсы есте сақтауға және тарихи оқиғаларды елестетуге көмектеседі. Бұл студенттердің патриоттық негізін қалыптастыруға ықпал етеді.

Соңында, студенттердің практикалық жұмысының маңыздылығын атап өту керек, ол, ең алдымен, қойылған сұрақтарға жауап беру үшін қажетті ақпаратты өз бетінше іздеуге және талдауға негізделген. Осылайша, бүгінгі күні студенттерді ақпаратпен жұмыс істеуге ынталандырудың ғана емес, сонымен бірге осы іс-әрекет барысында студенттердің азаматтық-патриоттық идеалдарын қалыптастырудың көптеген әдістері мен тәсілдері бар деп айтуға болады.

Бірінші курс студенттерінің патриоттық санасын қалыптастырудағы тарихи тұлғалар мен оқиғалардың рөлі. Бірінші курс студенттерінде патриотизмді қалыптастырудың маңызды компоненттерінің бірі тарихи тұлғалар мен оқиғалардың рөлін қарастыру болып табылады.

Көрнекті тұлғалардың өмірбаянын зерттеу студенттерге өз елі, оның мүдделері мен болашағы үшін ерлік күресінің мысалдарын көруге көмектеседі. Мысалы, 1941-1945 жылдардағы Ұлы Отан соғысы сияқты маңызды тарихи оқиғаларды талдау студенттерге Отанды сыртқы қауіптерден қорғағандардың ерлігі мен адалдығын бағалауға мүмкіндік береді. Бұл мысалдар өз елі мен ұлттық бірегейлігі үшін мақтаныш сезімін дамытуға ықпал етеді. 1917 жылғы Ақпан төңкерісі немесе 1991 жылы КСРО-ның ыдырауы сияқты Отан тарихының күрделі кезеңдерімен танысу студенттерге елдің бірлігі мен бейбіт дамуының маңыздылығын түсінуге көмектеседі. Олар патриотизм тек қана ерлік мен батылдық ғана емес, сонымен бірге ұлттың әл-ауқатын қамтамасыз етуге және оның саяси өміріне қатысуға байланысты екенін түсінеді.

«Қазақстан тарихы» пәні бойынша дәрістер шеңберінде бірінші курс студенттерінде патриотизмді қалыптастырудың тиімді әдістерінің бірі оқытудың мультимедиялық және интерактивті әдістерін пайдалану болып табылады. Мультимедиялық презентациялар, бейнематериалдар, аудиожазбалар және басқа бейнелеу құралдары студенттерге тарихи оқиғалар мен фактілерді көрнекі түрде көрсетуге көмектеседі. Мұндай құралдарды пайдалану студенттермен эмоционалды байланыс орнатуға, ұлттық бірегейлікті қалыптастыру үшін тарихи өткеннің маңыздылығын атап өтуге мүмкіндік береді. Сонымен қатар,

пікірталастар, топтық жобалар немесе ойын элементтері сияқты интерактивті оқыту әдістері студенттердің оқу процесіне белсенді қатысуына ықпал етеді. Олар аналитикалық дағдылар мен сыни ойлауды дамытуға және азаматтық ұстанымды қалыптастыруға көмектеседі.

«Қазақстан тарихы» пәні жастардың дүниетанымын қалыптастырудың пәрменді факторы деп айтуға болады. Көрнекті тарихи тұлғалар: батырлар, хандар, билер, саясаткерлер, ғылым және мәдениет қайраткерлері туралы әңгімелер жастардың білімін кеңейтіп, тереңдетеді. Демек, отандық тарихты оқыту барысында тарихи өткен сыни тәжірибе мен тарих сабақтарын жан-жақты, тұтас қабылдау қажет.

Жоғары оқу орындарында білім алатын қазіргі жастар болашақта қоғамның саяси, экономикалық және ғылыми әлеуетінің негізін қалайтынын ұмытпауымыз керек. Олар әлеуметтік-саяси және мәдени қайта құру процесіне басты қатысатын болады. Жастардың жеке басына қалай бағдарланатындығынан, оларға білім беру жүйесі қандай әлеуметтенуді беретіндігінен және қазақстандық мәдениеттің, тарихтың, менталитеттің қандай құндылықтары жастардың азаматтық санасында тамыр жайып, қазақстандық қоғам дамуының табыстылығы айқындалатын болады.

Тарих сабақтарында студенттерді патриоттық тәрбиелеу бойынша көрнекі құралдар пайдаланудың маңызы зор. Көрнекі құралдар - бұл көрнекі бейнені жасайтын және материалды зерттеудің негізі болып табылатын, студенттерге жаңа тарихи білім беретін картиналар, суреттер, фотосуреттер, оқиғалар карталары, презентациялар және т.б. Сонымен қатар, олар білімді өзектендіру, жаңа материалды иллюстрациялау функцияларын орындайды, оқу процесінің эмоционалды, тәрбиелік элементін қалыптастырады.

Оқытушы студенттерді презентациямен баяндамалар жасауға, компьютерлік шағын мұражайларды, виртуалды экскурсияларды және т. б. ұйымдастыруға, белгілі бір тарихи тақырыпты зерделеу кезінде географиялық карталарды, графикалық кескіндерді таңдауға тартқанда, ол пәндік құзыреттіліктің дамуына ықпал етіп қана қоймайды, сонымен қатар әлеуметтік маңызды дағдылар мен дағдыларды қалыптастырады, студенттің шығармашылық қабілеттерін дамытады.

Дереккөзді таңдау өте маңызды, ол мазмұны жағынан қол жетімді және жарқын, эмоционалды, мақсатқа, проблемалық мәселеге сәйкес болуы керек. Бұл жұмыста компьютер және интернет қажет. Сонымен қатар, оқу үдерісінде сабақта тарихи құжаттар мен материалдар: Жарлықтар, заңдар, бұйрықтар, актілер, шарттар, тарихи әңгімелер, эпостар, аңыздар және т.б. пайдалану бізді олар жазылған және қабылданған тарихи дәуірге жеткізеді.

Тарихи құжаттар мен материалдар студенттердің танымдық белсенділігін дамыту, тарихи жады мен ақпаратты ұрпақтан-ұрпаққа беру үшін негіз болып табылады.

Мысалы, Қарқаралы Петициясы. 1905 жылғы «Қарқаралы петициясында» ар-ождан бостандығын беруге, халыққа білім беру ұйымдастыруға қатысты талаптар қойылды, көші-қон саясатынан бас тарту, жер қорының жергілікті тұрғындарға тиесілі екендігі туралы арнайы заңнамалық актіні қабылдау,

халыққа "дала жағдайын" және өлкені әкімшілік басқару жүйесін қайта қарау, қазақ тілінде азаматтық және сот ісін жүргізу құқығын заңнамалық бекіту, отарлық аппарат шенеуніктерінің санын қысқарту, орталықтан генерал-губернаторларды тағайындау тәжірибесінен бас тарту, жоғарғы билік органдарында квота беру, отарлық шеткі депутаттар үшін.

Көрнекті саяси қайраткерлердің бірлескен күш-жігерімен жасалған Петиция конституциялық-демократиялық партияның (кадеттердің) жергілікті ұйымын ресімдеуді бастады. Ал оның пункттері болашақ алашордалықтардың бағдарламасына негіз болды. Биліктің қарсылығына қарамастан, Қарқаралы петициясына 14500 адам ресми түрде қол қойды

Жастарды тәрбиелеуде қазақ батырларының қаһармандық ерлігі, эпостар, мақал-мәтелдер, шежірелер, Алаш идеяларын ұстану, ұлттық сана-сезімді, ұлтжандылықты ояту, ұрпақтар сабақтастығын көрсетуі маңызды.

Тарих пен қазіргі заманның әртүрлі өзекті тақырыптары бойынша пікірталастар, дөңгелек үстелдер өткізу жиі қолданылады. Қазақстан тарихынан патриоттық тәрбиелеуге әсер ететін маңызды тарихи оқиғалар мен құбылыстарды, тарихи тұлғалардың қилы тағдыры мен ерлігін білу, өз бойында ұлтжандылық қасиеттерді шынайы бағалай алатыны, Отанды қорғауға деген дайындық ұмтылысы ескерілді. Отан тарихын оқытуда патриоттық құндылықтарды тәрбиелеуде ауызша сұрақтар, тезистер, баяндамалар, рефераттар, жобалар презентациясы, бақылау жұмыстары, эссе, тарихи шығарма, тест тапсырмалары, т.б. түрлі деңгейлердегі тапсырмалар ұсынылды.

Жастарды туған мәдениетке баулуда, патриоттық рухты тәрбиелеуде мерекелер мен қасиетті күндер ерекше рөл атқаратынын атап өтуге керек. Шынында да, олар табиғат құбылыстары туралы ғасырлар бойғы жиналған білімді қадағалайды және мұндай бақылаулар біздің ата-бабаларымыздың өмірінің әртүрлі аспектілерімен, олардың қажырлы еңбегімен тікелей байланысты, сонымен қатар олар тарихи оқиғаларға байланысты өте маңызды. 25 қазан – Республика күні, 16 желтоқсан – Тәуелсіздік күні, Наурыз мейрамы, т.б мерекелік күндердің тарихын білу патриоттық құндылықтарды тәрбиелеуді үлкен әсері бар.

Дәрістер проблемалық әдіс арқылы өткізілсе, практикалық сабақтар пресс-конференция, топтық жобалар қорғау түрінде ұйымдастырылады. Қазақстан тарихы сабағында отаншылдықтың мәнін, мазмұнын ашып көрсету арқылы білімгерлердің тарихи білімін, елжандылық қасиеттерін дамытуға мүмкіндіктер туғызылды.

ҚОРЫТЫНДЫ

Жоғары оқу орындарының студенттерінде патриоттық қасиеттерді тәрбиелеу өзекті және өте күрделі мәселе болып табылатындығы негізделді. Адамды патриоттық мұраттар мен құндылықтардың тасымалдаушысы ретінде дәстүрлі түрде тәрбиелеу, мәдени құбылыстарды түсінуге және құрметтеуге, ортадағы өмірге дайындығын қалыптастыру үшін тиісті күш-жігердің жетіспеушілігімен бірге жүреді.

Мәселені шешу контекстінде жүргізілген жоғары оқу орны жағдайында қазіргі қоғамдағы патриоттық тәрбиені ұйымдастыру мен мазмұнында ерекше

талдау бірқатар тұжырымдар жасауға мүмкіндік берді. Біріншіден, студенттік жастардың әлеуметтік-психологиялық және педагогикалық ерекшеліктері жеке тұлғаның патриоттық қасиеттерін қалыптастырудың ерекше тәрбиелік міндеттерін шешуге мүмкіндік береді. Екіншіден, жастардың әлеуметтік-психологиялық жетілуі жастарды қоғамдық-саяси акцияларға тарту, азаматтық қоғам институттарының қызметіне қатысу арқылы патриоттық тәрбие процесінде оның әлеуметтік-саяси өзін-өзі жүзеге асыруына жағдай жасаудың маңыздылығын анықтайды. Үшіншіден, көпмәдениетті қоғам жағдайында жастар этникалық бірегейлік процестерін өзектендіреді, бұл патриоттық тәрбие шеңберінде ұлтшылдықтың барлық нысандарында көріністерін болдырмай, мәдениетаралық диалогқа дайындықты қалыптастыруға түбегейлі назар аударуды талап етеді.

Біздің еліміздегі патриотизм ұлттық тарих пен мәдениеттің қағидалары мемлекеттік рәміздерге, Тәуелсіздік пен егемендік даму идеяларына, әлеуметтік әділеттілік пен халықтың әл-ауқатына сүйенеді. Сондықтан патриотизм идеясына ұлттық мақтаныш, ұлттық рух және ұлттық қадір-қасиет енеді. Патриотизмнің жоғары деңгейі ұлттың жоғары бәсекеге қабілеттілігінің кепілі болып табылады.

Осылайша, тәуелсіз және табысты мемлекеттің қызметінің барлық салаларындағы жетістіктерін көрсететін қазақстандық патриотизм әлемде дербес және терең саяси құбылыс ретінде орын алуы үшін барлық қажетті алғышарттарға ие. Оны құруға болашақта өз Отанының әл-ауқаты мен өркендеуі туралы армандайтын барлық қазақстандық қоғам жұмылдырылуы тиіс. Тәуелсіз мемлекетті өз қолымен құрған ұрпағымыздың ұлы жетістіктерін келесі ұрпақ абыроймен жалғастырады деп сенеміз. Ата – бабалардың, қазіргі ұрпақтың қажымас еңбегі және жастардың жасампаздығы - Мәңгілік мемлекеттілікті құрудың кілті.

ӘДЕБИЕТТЕР ТІЗІМІ:

1. Момышұлы Б.Қанмен жазылған кітап. –Алматы: Қазақстан, 1991. -400 б. Б.52-54
2. Калимолдаева А.К. Формирование патриотизма будущих специалистов в целостном педагогическом процессе вуза в современных условиях. Автореф. дисс. канд. пед. наук. – Алматы: 2003. – 30 с.; Бейсенбаева А.А Патриотическое воспитание старшеклассников средствами казахского героического эпоса. - //Дисс. канд. пед. наук. –Алматы: 2004. – 140 с.; Дүйсенбаев А.Қ. Ұлттық білім жүйесіндегі патриоттық тәрбие мәселесі. - Білім,- 2006. №4. – Б. 36-37; Джанабаева Р.А. Қазақ халық педагогикасындағы патриоттық – ерлік тәрбиесінің ғылыми негіздері. Пед. ғыл. докт. дисс. автореф. – Алматы: - 2006. – 45 б.
3. Ахметова Л.С. Проблемы патриотического воспитания казахстанцев в условиях командно-административной системы 1946-1991 гг. - Алматы. 1998. С.46
4. Қалмырзаев Ә. Қазақстандық патриотизм қалай қалыптасады//Егемен Қазақстан. -1998. – 10 қаңтар, №6. Б.

5. Карманова Ж.А., Маженова Р.Б., Шарзадин А.М., Манашова Г.Н. Джабаева Г.Н. Основные принципы формирования патриотизма у молодежи в условиях современного Казахстана// Успехи современного естествознания. 2015. №1-6. С.1022-1024

6. Жабықбаева Д., Санай Г., Бекіш А., Жылқыбекова Г. Қасымбеков Ж. Инновациялық технологиялар арқылы жақсартуға болатын мәдени мұра туралы білім деңгейіне мұғалімдердің көзқарастары. Білім беру технологиялары бойынша дүниежүзілік журнал: өзекті мәселелер. 13(4), 2021. 1073 -1087 бб.

7. Мағауин М. Туған жер патриоттық сезімді күшейтеді. Алматы.2013. -42 б.

8. Абай. Қалын елім қазағым. Шығармалары. –Алматы: Жалын, 1995. -384 б.

9. Алтынсарин Ы. Таңдамалы шығармалары. Алматы: Ғылым. 1994, -288 б.

10. Шаймерденов Е. Қазақ елінің рәміздері. – Алматы: Балауса, 1993. – 80 б.

11. Мажикқызы Н., Нусупбаева С.А., Ибрагимова М.Н. Жастарды патриотизмге тәрбиелеудегі Қазақстан тарихы пәнінің маңызы// Қазіргі заманғы білім берудегі инновациялық бағыттар. Респ.ғылыми-практик. конф. - Алматы. 4-5 ақпан, 2016. 13-14 бб.

Алғыс айту: Жұмыс «Болашақ тарих мұғалімдеріне «Қазақстан тарихы» пәнін оқыту әдістемесін ақпараттық және цифрлық технологияларды пайдалану арқылы дамыту» (ЖТН: АР19679946) тақырыбындағы гранттық қаржыландыру жобасы аясында Қазақстан Республикасы Ғылым және жоғары білім министрлігі Ғылым комитетінің қаржылық қолдауымен орындалды.

ҚАЗАҚСТАНДАҒЫ СОТ АУДАРМАШЫЛАРЫНЫҢ ҚЫЗМЕТІН ЖЕТІЛДІРУ: МӘСЕЛЕЛЕРІ МЕН БОЛАШАҒЫ

Даир С.Ө.

магистрант Maqsut Narikbayev University

(Астана, Қазақстан)

e-mail: dair_s@kazguu.kz

Аннотация. Бұл пилоттық зерттеу Қазақстанның қоғамдық-құқықтық жүйесіндегі сот аудармашыларының тілдік, этикалық және процедуралық қиындықтарын қарастырады. Сапалық әдіс арқылы жүргізілген зерттеу терминологиялық қателіктерді, этикалық мәселелерді және жеткіліксіз ақы төлеу сияқты жүйелік мәселелерді талдап, аударма сапасын арттыру және Қазақстанның Қылмыстық-процессуалдық кодексінің 81-бабында көрсетілген әділ сот принциптерін сақтау бойынша реформалар ұсынады.

Кілт сөздер: сот аударымы, құқықтық аударма, сот реформасы, тілдік құқықтар, аудармашы этикасы, қоғамдық-құқықтық жүйелер, аудармашылардың ақысы, сот терминологиясы.

Аннотация. Данное пилотное исследование изучает лингвистические, этические и процедурные трудности, с которыми сталкиваются судебные

переводчики в двуязычной правовой системе Казахстана. Используя качественный метод исследования, работа анализирует терминологические пробелы, этические дилеммы и системные проблемы, такие как недостаточное вознаграждение, предлагая реформы для повышения качества перевода и соблюдения принципов справедливого судопроизводства в соответствии со статьей 81 Уголовно-процессуального кодекса РК.

Ключевые слова: судебный перевод, юридический перевод, судебная реформа, языковые права, этика переводчика, двуязычные правовые системы, вознаграждение переводчиков, судебная терминология.

Annotation. This pilot study investigates the linguistic, ethical, and procedural challenges faced by court interpreters in Kazakhstan's bilingual legal system. Through qualitative research, it examines terminology gaps, ethical dilemmas, and systemic issues like inadequate compensation (369 tenge/hour), proposing reforms to enhance interpretation quality and uphold fair trial principles under Article 81 of Kazakhstan's Criminal Procedure Code.

Keywords: Court interpreting, legal translation, judicial reform, language rights, interpreter ethics, bilingual legal systems, interpreter compensation, courtroom terminology.

КІРІСПЕ

Сот аудармашылары, әсіресе Қазақстан сияқты көптілді және көпмәдениетті қоғамдарда, әділ және ашық сот процестерін қамтамасыз етуде шешуші рөл атқарады. Кәсіби аудармашыларға деген сұраныс сот залында қазақ және орыс тілдерінің қатар қолданылатын күрделі тілдік ортаға байланысты өте жоғары [1]. Барлық қатысушылардың – судьялардың, қазылар алқасының, айыпталушылардың және тараптардың – сот процесін толық түсінуі үшін бұл мамандар сөйлеу тілін, құқықтық терминологияны және мәдени ерекшеліктерді анық жеткізе білуі тиіс [2]. Дегенмен, сот істерінің маңыздылығы мен құқықтық тілдің күрделілігі аудармашылар үшін қатты стресс тудырады, бұл олардың жұмысын қажетті де, бір мезгілде өте қиын етеді.

Қазақстандағы жақында ғана жарық көрген Қуандық Бишимбаевтің ісі заңдық контексте дәл аударманың маңыздылығын айқын көрсетті. Аймақ бұрынғы үкімет министрі Қуандық Бишимбаевтың жұбайы Салтанат Нүкенованы өлтірді деген айыппен сотталуын мұқият бақылап отыр. 2024 жылдың наурызында басталған сот процесінің тікелей эфирі көпшіліктің кең қызығушылығын оятты. Негізгі күдікті Бахытжан Байжанов орыс тілінде сөйлей алмайтынын айтып, сотқа аудармашыны шақыруға мәжбүр етті [3].

Дегенмен, аудармашының заңдық терминологияны жеткілікті білмегені және дайындығының жеткіліксіздігі бірден айқын болды. Аудармашының куәліктер мен құқықтық дәлелдерді анық жеткізе алмауы сот процесінің кешігуіне әкелді. Мысалы, бір дәлелдің дұрыс аударылмауы қазылар алқасын шатастырып, судьяның түсіндіру беруіне мәжбүр етті [4]. Бұл іс аудармашылардың жоғары біліктілігі мен дағдысының қаншалықты маңызды екенін көрсетті, өйткені тіпті кішігірім аударма қателері де қатысушылардың

құқықтарын бұзуы мүмкін және сот жүйесінің сенімділігіне нұқсан келтіруі мүмкін.

Сонымен қатар, Қуандық Бишимбаевтің процесі Қазақстандағы отбасылық зорлық-зомбылық мәселелерін де әлеуметтік және мәдени контексте көрсетті. Салтанат Нүкенованың қайғылы өлімі әйелдердің құқықтарын қорғау және гендерлік зорлыққа қарсы күрес мәселелерін көтерді. Процестің жоғары резонансына байланысты, аудармашы істің эмоционалды және мәдени сезімталдығын, сондай-ақ құқықтық күрделіліктерін дұрыс қабылдау үшін қосымша қысымға ұшырады [4]. Бұл іс аудармашылардың маңызды сот процестеріндегі қиындықтарын айқын көрсетті, мұнда дәл аударма тек қана істің қатысушылары үшін емес, сонымен қатар бүкіл қоғам үшін де ауыр салдарларға әкелуі мүмкін.

ӘДІС-ТӘСІЛДЕР

Бұл зерттеуде Қазақстандағы сот аудармашыларының қиындықтары сапалық әдіс тәсілі арқылы қарастырылады [5]. Заңдық аудармадағы тілдік, этикалық және процедуралық мәселелердің өзара әрекеттесуін тереңірек түсінуге мүмкіндік беретін бұл тәсіл зерттеуге ерекше лайықталған.

Сапалық әдістер зерттеуінің эклектикалық және плюралистік сипатын атап өтеді, бұл күрделі зерттеу сұрақтарына жауап беру үшін әртүрлі деректер түрлерін, әдістер мен теорияларды біріктіруге мүмкіндік береді [6]. Бұл аударма құбылыстарын толық түсіну үшін әртүрлі салалардың әдістерін біріктіруді талап ететін аударматанудың көпсалалылығына сәйкес келеді [6].

Заңдық аударма зерттеуінде көп перспективалық құрылым қажеттілігін атап өту арқылы бұл стратегияға қосымша дәлелдер ұсынады. Оның айтуынша, заңдық аударма қатысушыларды, процесті, өнімді (аудармаларды) және өндіру мен қабылдау контекстерін қамтитын көпқырлы процесс болып табылады [7]. Бұл зерттеу сапалық әдіс тәсілін қолдану арқылы осы аспектілерді жан-жақты қарастыра алады, бұл сот аудармашыларының қиындықтарын нәзік түрде түсінуге мүмкіндік береді.

Сапалық әдісті құрайтын жартылай құрылымдалған сұхбаттар аудармашылардың бұл қиындықтарды қалай шешетіні туралы егжей-тегжейлі, контекстік түсініктер береді. Бір әдісті қолданудың шектеуліліктерін жоюға мүмкіндік беретін бұл тәсілдердің бірігуі талдауда тереңдік пен кеңдікті қамтамасыз етеді [8].

Сапалық әдіс тәсілін таңдауға мынадай себептер әсер етті:

Сот аудармашылары тілдік, этикалық және процедуралық сияқты әртүрлі қиындықтарға тап болады. Бұл өзара байланысты мәселелерді жан-жақты түсінуге сапалық әдіс тәсілі мүмкіндік береді. Сапалық әдістер зерттеуінің сапалық ақпаратты (мысалы, жеңілдік механизмдері мен жеке тәжірибелер) талап ететін күрделі тақырыптармен жұмыс істегенде ең жақсы нәтиже береді деп мәлімдейді [9]. Заңдық аударма зерттеуінің қатысушыларды, процесті, өнімді және контексті қамтитын көпқырлы табиғатын ескеру қажеттігін атап өтеді [9]. Бұл зерттеу сапалық әдістердің бірігуі арқылы бір әдісті қолдану арқылы мүмкін болмайтын осы өлшемдерді қарастыра алады.

Бұл зерттеуде сапалық сұхбаттар сауалнама нәтижелерін түсіндіру мен егжей-тегжейлі сипаттау арқылы толықтыра отырып, қиындықтарды тереңірек түсінуге мүмкіндік береді. Аударма процесіне әсер ететін контекстік элементтерді, сондай-ақ аудармалардың мәтіндік сәйкестілігі мен эквиваленттілігін қарастыру үшін сапалық тәсілдерді біріктірудің маңыздылығын атап өтеді [9]. Бұл сот аудармашыларының тілдік дұрыстығын, сондай-ақ этикалық және процедуралық қиындықтарын түсінуді көздейтін зерттеу мақсаттарына сәйкес келеді.

Сонымен қатар, сапалық әдістер зерттеуінің икемділігі зерттеушілерге зерттеудің нақты талаптарына сай әдістерді өзгертуге мүмкіндік береді. Бұл аударматану сияқты зерттеу сұрақтары көпсалалы тәсілдерді және әртүрлі дерек көздерін біріктіруді талап ететін салалар үшін ерекше маңызды [9]. Бұл зерттеуде сапалық деректерді алу сот аудармашыларының қиындықтарын жан-жақты және негіздемелі түрде талдауға мүмкіндік береді.

Заңдық аударманың ерекше қиындықтарын шешу үшін тілтану, құқық және аударматану білімін біріктіретін трансдисциплинарлық заңдық аударма зерттеуінің қажеттілігін атап өтеді [10]. Бұл зерттеу сапалық әдістер тәсілін қолдану арқылы осы көзқарастарды біріктіре алады, бұл жан-жақты және нәзік талдауды қамтамасыз етеді.

Қатысушылар болып Қазақстанның әртүрлі аймақтарынан сот процесіне қатысқан сот аудармашылары.

Үлгі өлшемі: 3 сот аудармашысы.

Үлгілеу әдісі: Сот аудармасындағы тиісті тәжірибесі бар қатысушыларды таңдау үшін мақсатты үлгілеу қолданылады.

Мақсаты: Сауалнамада анықталған қиындықтарды сот аудармашылары қалай шешетінін тереңірек зерттеу.

Құрал: Zoom арқылы жүргізілетін жартылай құрылымдалған сұхбаттар, сұрақтар мыналарға бағытталған:

Процуралық қиындықтар: Ақы төлемдерінің кешігуі, логистикалық мәселелер.

Тілдік қиындықтар: Жылдам сөйлеуді өңдеу, заңдық терминология.

Талдау: Сұхбат транскрипттеріндегі қайталанатын тақырыптар мен үлгілерді анықтау үшін тақырыптық талдау қолданылады.

Тақырыптық талдау: Сұхбат транскрипттерінде қайталанатын тақырыптар мен үлгілерді анықтау үшін қолданылады. Бұл деректерді санаттарға бөлуді (мысалы, ақы төлеу мәселелері, этикалық дилеммалар, терминологиялық қиындықтар) және зерттеу сұрағына сәйкес нәтижелерді талдауды қамтиды.

Зерттеудің мақсаты, қатысушылардың қатысудан бас тарту құқығы және олардың жауаптарының құпиялылығы туралы хабардар ету арқылы информированді келісім алынады.

Құпиялылық: Аудио жазбалар қауіпсіз сақталады және барлық деректер анонимдендіріледі.

Еріктілік: Қатысушылар кез келген уақытта қатысудан бас тартуға немесе сұрақтарды өткізіп жіберуге құқылы.

Шектеулер: Үлгі өлшемі 20 қатысушымен шектеулі, бұл Қазақстандағы барлық сот аудармашыларын толық қамтымауы мүмкін. Онлайн сауалнамалар мен сұхбаттар Интернет қол жетімділігі шектеулі аудармашыларды қамтымауы мүмкін.

ЗЕРТТЕУ НӘТИЖЕЛЕРІ

Бұл пилоттық зерттеу үш сот аудармашысымен жүргізілген тереңдетілген сұхбаттар арқылы Қазақстандағы кәсіби аудармашылардың қиындықтарын зерттеді. Тематикалық талдау этикалық, процедуралық және тілдік қиындықтардың өзара байланысты екенін және бұл қиындықтардың аударма сапасы мен сот әділеттілігін бұзатынын анықтады. Бұл мәселелер бөлек қарастырылмайды, керісінше, олар бір-бірін күшейтіп, жүйелік кедергілер туғызады.

Этикалық дилеммалар: Сұхбаттарда жиі кездесетін негізгі тақырып - аудармашылардың күнделікті қарсыласатын этикалық қиындықтары болды. Қатысушылар заңгерлер немесе айыпталушылардың отбасылары аударманы ықпалдауға тырысқан жағдайларды жиі бастан кешірген.

"Адвокат маған клиентінің жауабын "жұмсартып" аударуды тапсырды. Мен оған "дәл аудару міндетім екенін еске салдым" (Аудармашы А). Мұндай қысымдар әсіресе отбасылық зорлық сияқты сезімтал мәселелер бойынша резонансты істерде айқын көрінді.

"Зорлық құрбанының жылап берген жауабын аудару - бұл менің ең қиын тәжірибелерімнің бірі болды. Сот залының ашық сипаты бұл стрессті одан әрі арттырды" (Аудармашы С).

Процедуралық кемшіліктер: Этикалық қиындықтар сот процедураларындағы жүйелік кемшіліктермен одан әрі шиеленісті. Үш аудармашы да екі маңызды мәселені атап өтті:

Дайындық уақытының жеткіліксіздігі: *"Сот процесіне 30 минут қалғанда 150 беттік іс құжатын алу - бұл стандартты жағдай. Дұрыс қарап шығуға уақыт жоқ" (Аудармашы В).*

Жеткіліксіз ақы: *"Еңбекақы тым аз. Көптеген әріптестерім сот аудармалары саласынан кетіп, 20 есе жоғары жалақыға өтті" (Аудармашы С).*

Тілдік қиындықтар: Процедуралық және этикалық қиындықтар тілдік кедергілермен одан әрі күрделенді:

Терминологиялық алшақтықтар: *"Plea bargain" терминін қазақша аудару эквиваленттің жоқтығынан айыпталушыны шатастырады" (Аудармашы А).*

Қарым-қатынас динамикасы: *"Судья бірнеше минут үзіліссіз сөйлегенде, мен тек қысқаша түсіндіре аламын" (Аудармашы В).*

Мәдени үйлеспеушіліктер: *"Жәбірленуші басқа тілден идиомар қолданғанда, орысша аударма дәлдіген жоғалтты" (Аудармашы С).*

Бұл пилоттық зерттеу Қазақстандағы сот аудармашыларының кездесетін негізгі қиындықтарын анықтап, этикалық, процедуралық және тілдік кедергілердің бір-бірімен байланысты екенін және олардың құқықтық аударма сапасына әсерін көрсетті. 3 адамнан тұратын шамалы үлгі нәтижелерді жалпылау

мүмкіндігін шектесе де, сапалық сұхбаттар арқылы алынған терең түсініктер жүйелік мәселелерді анықтау үшін нығайтылған негіз болып табылады.

Негізгі тұжырымдардың мән-жайы: Этикалық қиындықтар - Әсіресе резонансты істерде аударманы өзгертуге қысым этикалық нұсқаулардың және институционалдық қолдаудың қажеттілігін көрсетеді. Стандартты протоколдардың жоқтығы аудармашылардың жеке шешімдеріне сенуіне әкеледі, бұл қателердің пайда болу қаупін арттырады.

Процедуралық кемшіліктер - Дайындық уақытының жеткіліксіздігі және тұрақсыз, төмен ақы аудармашылар үшін қиындықтар тізбегін туғызады: жеткіліксіз ақы алатын мамандар артық жұмыс істейді, бұл кадрлардың кетуіне және қызмет сапасының төмендеуіне әкеледі. Бұл алдыңғы зерттеулермен үйлесімді [9].

Тілдік кедергілер - Құқықтық терминологияның біртұтас жүйесінің жоқтығы және сот процесіндегі жылдам диалогты басқарудағы қиындықтар екі тілді құқықтық терминологиялық сөздіктердің және арнайы дайындық бағдарламаларының қажеттілігін көрсетеді.

Болашақ зерттеулерге байланысты шектеулер мен ұсыныстар: Пилоттық зерттеу негізгі мәселелерді анықтауда сәтті болды, бірақ 3 сұхбат толық қорытынды жасауға жеткіліксіз. Сондықтан негізгі зерттеуде әдістерді араластыру әдісі қолданылады:

Сандық әдіс: 20-30 сот аудармашысына 10-12 нақты сұрақтан тұратын сауалнама жіберіледі (этикалық дилеммалардың жиілігі, жалақыға қанағаттанушылық деңгейі сияқты мәселелер бойынша).

Сапалық әдіс: Кемінде 5 аудармашымен жартылай құрылымдалған сұхбаттар өткізіледі.

Негізгі зерттеуде әдістерді араластыру әдісін қолдану (сауалнама және сұхбаттар) саяси шешімдер үшін нығайтылған дәлелдер базасын құрады. Осы жүйелік мәселелерді шешу арқылы Қазақстан сот аударымының сапасын арттыра алады, әділ сот принциптерін сақтай алады және барлық тілдік қоғамдастар үшін әділдікке қол жеткізуді қамтамасыз ете алады.

ҚОРЫТЫНДЫ

Бұл пилоттық зерттеу Қазақстандағы сот аудармашыларының кәсіби қызметінде кездесетін негізгі қиындықтарды анықтау мақсатында жүргізілді. Зерттеу барысында этикалық, процедуралық және тілдік сипаттағы үш басты проблемалық аймақ анықталды. Дегенмен, тек 3 адаммен жүргізілген сұхбаттар саны зерттеудің нәтижелерін жалпылауға мүмкіндік бермейді. Бұл шектеулік келесі себептермен түсіндіріледі:

Үлгінің кішігірімдігі: 3 қатысушыдан алынған мәліметтер аудармашылар қауымындағы мәселелердің барлық аспектілерін қамтуға жеткіліксіз. Аймақтық, тәжірибелік және лингвистикалық әртүрліліктерді толық көрсете алмады

Сапалық әдістің табиғаты: Терең талдауға мүмкіндік берсе де, статистикалық маңыздылыққа ие болмайды. Алынған тенденцияларды растау үшін қосымша дереккөздер қажет.

Зерттеу нәтижелерінің сенімділігі: Жеке тәжірибелерге негізделген болжамдарды тексеру мүмкіндігі шектеулі. Ауытқуларды бағалау қиын.

Осы шектеулерді ескере отырып, негізгі зерттеуде аралас әдіс қолдану туралы шешім қабылданды. Бұл шешім келесі артықшылықтарға негізделген:

Сандық компонент (сауалнама): 20-30 аудармашыны қамтитын кең ауқымды үлгі, проблемалардың таралу дәрежесін өлшеуге мүмкіндік, статистикалық талдауға негізделген объективті деректер.

Сапалық компонент (сұхбаттар): Кемінде 5 қатысушымен жүргізілетін тереңдетілген сұхбаттар, сандық деректерді толықтыратын контекстік ақпарат, қиындықтардың нақты көрінісін ашу

Бұл аралас әдіс методологиялық триангуляцияға мүмкіндік береді. Сандық деректер проблемалардың ауқымын көрсетеді және сапалық деректер олардың түпкілікті себептерін ашады. Екі әдістің нәтижелерін салыстыру зерттеу сенімділігін арттырады.

Қорытындылай келе, пилоттық зерттеу маңызды болжамдарды қалыптастыруға мүмкіндік берді, ал аралас әдіспен жүргізілетін келесі зерттеу құқықтық аударма саласындағы реформаларға негізделген ұсыныстар әзірлеуге, аудармашылардың кәсіби дамуына бағытталған бағдарламалар жасауға, Қазақстан сот жүйесіндегі тілдік теңдікті нығайтуға ықпал етеді.

Осылайша, пилоттық зерттеу - бұл кең ауқымды зерттеу жобасының алғашқы қадамы ғана, ол жүйелік мәселелерді шешуге жол ашатын әдістемелік негіз болып табылады.

ӘДЕБИЕТТЕР ТІЗІМІ:

1. Ибадуллаева А. Сот аудармашыларының ақысын көтеру туралы заң жобасы // Заңгер. – 2024. – №12. – Б. 45-49.
2. Жарболова Т. Қазақстандағы сот аудармашыларының еңбекақысы: 1992 жылғы нормалар мен қазіргі нарықтық шарттар // Құқық және уақыт. – 2024. – №3. – Б. 112-118.
3. ТЕНГРИ ТВ. Бишимбаев процесіндегі аударма қателері сот жүйесіндегі мәселелерді ашты. – 2024. – 15 наурыз.
4. ТЕНГРИ ТВ. Сот аудармашысының дайындығы жеткіліксіздігі сот процесін кешіктірді. – 2024. – 22 наурыз.
5. Кресвелл Дж. Аралас әдістер зерттеуі: ғылыми тәсілдерді біріктіру // Социологиялық зерттеулер. – 2008. – 3-басылым. – 320 б.
6. Мейстер Г. Аударматанудағы аралас әдістер тәсілі // Лингвистика және коммуникация. – 2018. – №2. – Б. 65-75.
7. Биель Л. Заңдық аударманың көпқырлы табиғаты: қатысушылар, процестер және контекстер // Халықаралық аударматану журналы. – 2017. – №4(76). – Б. 75-83.
8. Хейл С. Сот аудармашысының рөлі: этикалық шектеулер мен практикалық мүмкіндіктер // Халықаралық сот лингвистикасы журналы. – 2008. – №1. – Б. 33-47.
9. Ли Дж. Корей-ағылшын сот аудармасындағы тілдік ерекшеліктер // Аударматану зерттеулері. – 2009. – №4. – Б. 88-102.

ТҮРКІСТАН ОБЛЫСЫНДАҒЫ ИСЛАМНЫҢ КЕЛУІМЕН ПАЙДА БОЛҒАН КИЕЛІ ЖЕРЛЕР

Жандарбек З.З.

*Тарих ғ.к., доцент м.а., Әзірет Сұлтан ұлттық тарихи-мәдени мұражай-
қорығы, karashuk@mail.ru*

Қаратышқанова Қ.Р.

*Филос.ғ.к., қауымдастырылған профессор м.а., Халықаралық туризм және
меймандостық университеті
(Түркістан, Қазақстан)
k.karatyshkanova@iuth.edu.kz,*

Түйін. Түркістан облысы – еліміздің рухани орталығы болып табылатын аймақ, мұнда ислам дінінің таралуымен байланысты көптеген киелі жерлер орналасқан. IX-X ғасырлардан бастап, ислам мәдениеті мен дәстүрлерінің енгізілуімен Түркістан өңірі маңызды діни және мәдени орталыққа айналды. Бүгінде облыста орналасқан Исхак баб, Арыстан баб, Қожа Ахмет Ясауи, Әбд ал-Азиз баб пен Баба Түкті шашты Азиз және басқа да тарихи орындар – республикалық және халықаралық деңгейде танымал киелі жерлер. Бұл орындар, тек рухани құндылықтарды ғана емес, сонымен қатар қазақ халқының мәдениеті мен дәстүрлерін сақтауға да ықпал етті. Түркістан облысындағы киелі жерлер туристер мен зияратшылар үшін маңызды бағыт болып, сопылық арқылы исламның терең мәнін түсінуге мүмкіндік береді. Исламның келуімен пайда болған бұл киелі жерлер, қазақтың тарихынан сыр шертіп, рухани құндылықтарды насихаттауда, бүгінгі күні ұлттық тұтастылық пен мәдени мұраны сақтауда маңызды рөл атқарады.

Кілт сөздер: Түркістан, Ислам, сопылық, киелі жер, Исхак баб, Арыстан баб, Қожа Ахмет Ясауи, Әбд ал-Азиз баб, Баба Түкті шашты Азиз.

Аннотация. Туркестанская область — это регион, являющийся духовным центром страны, где расположено множество святых мест, связанных с распространением ислама. Начиная с IX-X вв., с внедрением исламской культуры и традиций, Туркестанский край становится важным религиозным и культурным центром. Сегодня мавзолеи Исхак-Баб, Арыстан-Баб, Ходжа Ахмет Ясави, Абд аль-Азиз-Баб и Баба Тукты-шашти-Азиз, а также другие исторические памятники, расположенные в регионе, являются святыми местами, известными у нас и за рубежом. Эти места способствовали сохранению не только духовных ценностей, но и культуры, традиций казахского народа. Святые места Туркестанской области являются важными направлениями для туристов и паломников, предоставляя возможность понять глубокий смысл ислама через суфизм. Эти святыи места, возникшие с приходом ислама, раскрывают историю казахского народа, пропагандируют духовные ценности и сегодня играют важную роль в сохранении национальной целостности и культурного наследия.

Ключевые слова: Туркестан, ислам, суфизм, святыи места, Исхак Баб, Арыстан Баб, Ходжа Ахмет Ясави, Абд аль-Азиз Баб, Баба Тукты Шашты Азиз.

Annotation. Turkestan region is a region that is the spiritual center of the country, where many holy places associated with the spread of Islam are located. Since the 9th-10th centuries, with the introduction of Islamic culture and traditions, Turkestan region has become an important religious and cultural center. Today, the mausoleums of Ishak Bab, Arystan Bab, Khoja Ahmed Yasawi, Abd al-Aziz Bab and Baba Tukty Shashty Aziz, as well as other historical monuments located in the region, are holy places known in our country and abroad. These places contributed to the preservation of not only spiritual values, but also the culture and traditions of the Kazakh people. The holy places of Turkestan region are important destinations for tourists and pilgrims, providing an opportunity to understand the deep meaning of Islam through Sufism. These holy places, which arose with the advent of Islam, reveal the history of the Kazakh people, promote spiritual values and today play an important role in preserving national integrity and cultural heritage.

Keywords: Turkestan, Islam, Sufism, Holy places, Ishaq Bab, Arystan Bab, Khoja Ahmed Yasawi, Abd al-Aziz Bab, Baba Tuktu Shashty Aziz.

КІРІСПЕ

Түркістан облысы киелі жерлер көптеп кездесетін аймаққа жатады. Олар шығу, қалыптасу тұрғысынан келгенде әртүрлі кезеңдерді құрайтынын ертеректе айтқан болатынбыз. Мәселен, ислам діні келгенге дейінгі дәуірге қатысты киелі жерлерге Қазығұрттағы киелі жерлерді жатқызуға болады: «Гайып ерен, қырық шілтен», «Ақ бура әулие», «Мейрам Ана»; Түркістан қаласында Күлтөбе қалашығындағы көне ғибадатхана; Сайрамдағы «Мариам Ана» қабірі; Төлеби ауданында «Мың шахид» төбесі. Ислам дінінің алғашқы келу кезеңіне қатысты әулиелі жерлерге Сайрам, Созақ, Түлкібас, Отырар мен Саурандағы ескерткіштер жатады. Қожа Ахмет Ясауи атымен байланысты әулиелі жерлерге «Қожа Ахмет Ясауи кесенесі», «Арыстан баб», «Исхақ баб», «Баб араб-Баба Мачин кесенесі», «Гаухар Ана кесенесі», «Алқожа Ата кесенесі», «Ибрахим шайх кесенесі», т.б. жатады.

Қожа Ахмет Ясауи ислам қағидаларын түркілік салт-дәстүрлермен біріктіру арқылы қазақ халқының діни-мәдени болмысын қалыптастыруда трансформациялық рөл атқарды. Ол түркі әлемінің рухани, әлеуметтік және саяси құрылымдарына ықпал ете отырып, негізін салған ілімі жергілікті әдет-ғұрыптарды іштей қамтып, сопылық исламның бірегей синтезін жасады. Ясауилік ілімінің діни тәжірибеге, саяси және мәдени сабақтастыққа ықпалын бірқатар ғылыми мақалаларда ашып көрсеттік. Ол сондай-ақ түркі қауымдары арасындағы әлеуметтік тұтастық пен этикалық құндылықтарды сақтауға атсалысатын сопылық құрылымының негізін жасап берді. Бірқатар жұмыстарымызда ішкі рухани тазару мен бұқаралық келісімге ерекше мән берген Қожа Ахмет Ясауидің түрлі кедергілерге қарамастан түркі мәдени-рухани мұрасын сақтауда шешуші рөл атқарғанын көрсеттік. Оның ілімдері діни тәжірибеге негіз болып қана қойған жоқ, сонымен бірге адамгершілік негіздер мен әлеуметтік құндылықтарға да ықпал етті. Ясауи мұрасы Орталық Азия халықтарында руханилық пен дәстүрдің тұрақты өзара әрекеттесуін көрсете

отырып, мәдени бірегейлік пен діни бейімделу туралы қазіргі заманғы тұжырымдарда өзекті болып қала береді.

ӘДІС-ТӘСІЛДЕР

Мақалада тарихи және діни-аңыздық ақпараттарға қатысты деректерді жинау және талдау әдістері қолданылады. Түркістан облысындағы исламның алғаш келген уақытында пайда болған киелі жерлердің шығу тарихына талдау жүргізілді. Түркістандағы сопылықтың қалыптасуы, түркі халықтарының мұсылман болуы, түркілік мәдениеттің сақталу мен қорғалуында Қожа Ахмет Ясауидің рөлі айқындалды. Мақалада Исхақ баб, Арыстан баб, Қожа Ахмет Ясауи, Абд ал-Азиз баб пен Баба Түкті шашты Азиздің исламды таратудағы қызметтері зерделенді.

ЗЕРТТЕУ НӘТИЖЕЛЕРІ

ТҮРКІСТАНДАҒЫ СОПЫЛЫҚ: ИСХАҚ БАБ ПЕН ҚОЖА АХМЕТ ЯСАУИ

Сопылық (суфизм) екінші мыңжылдықта діни-саяси салада үлкен жетістіктерге алып келетіндей серпін берді. Пайғамбарымыз (с.а.с.) дәуірінен бастау алған сопылық ілімі зухд не тақуалық деп аталып, құндылықтары туралы жазбалар хадистерде зухд бөлімінде орын алды. Дегдарлық, тасаауфи және фәлсафи сопылық атаулары ислам тарихындағы сопылық ілімінің даму кезеңдері деп те саналады. Алғашқы дәуірде сахабалар арасында сопы атанғандар болды, алайда Пайғамбарымыз (с.а.с.) олардың дүниелік істерден алшақтауына рұқсат бермеді. Олардың арасында қарилер де, факихтер де, хадисшілер де болды. Тасаууфи сопылықтың ерекшелігі арнайы құрылымдарға біріге отырып, сопылар өз әдеп ережелері мен ұғымдарын қалыптастырды. Сопылық тариқаттар дүниеге келген бұл дәуірдің тағы бір ерекшелігі хәл ілімі негіздерінің қалануында болды. Сондай-ақ, Түркістан жеріне алғаш рет ислам дінін әкелушілер осы сопылар болды. Қожа Ахмет Ясауи алғаш білімді өз әкесі Ибрахим шайхтан алған болса, әкесі Ибрахим шайх Исхақ бабтың он бірінші ұрпағы болатын. Яғни Исхақ баб Түркістан жеріне ислам дінін алғаш таратқан шайх-ұстаз саналады [1,114].

Түркістан өңіріндегі ислам дінінің таралуы мен дамуына қатысты жасалған зерттеулер көрсеткендей, бұл жерде исламның даму деңгейі Хорасан мен Халифат орталықтарынан жоғары болған. Ғылым салаларының көп саласының дамуына атсалысқандар да түркі тектілі ойшылдар болды. Мұнымен бірге, түркі сопылығы басқа да арабтық және парсылық сопылық тариқаттардан ерекшеленді. Бұған жергілікті түркілік мәдениет пен дәстүрлер ықпал етті. Исламға дейінгі түркі халықтарының ұстанған наным-сенімдері мен ғұрыптары негізге алынып, сопылық исламмен бірікті. Осылайша, сопылық ілімнің негіздері Түркістанда қалыптасты. Танымал исламтанушылар Ә.Муминов пен С.Прозоров Бағдат пен Хорасандағы сопылық ағымдардың ясауиия тариқатының қалыптасуына әсері соншалықты болмағанын айтады. Яғни, Түркістанда сопылық ерекше жағдайда шарифат пен жергілікті халықтың салт-дәстүрлері негізінде қалыптасты.

Исхақ баб кесенесі Түркістан облысы Созақ ауданының Баба-ата елдімекенінде орналасқан. Исхақ баб туралы түрлі аңыздар бар. Олардың бірін

И.А. Кастанье келтіреді: «VIII ғасырдың екінші жартысында, – дейді аңызда, – 360 араб басшыларының қолбасшылығымен 150 мыңдық әскердің басында сириялық Шақ Баб (Исхак-баб. – автор) сол кезде Йеменде билік құрған ағасы Абдужәмілмен солтүстікке қарай жылжиды. Бағдад, Исфахан, Сарахс, Балх, Бұхара, Шахрисабз, Самарқанд, Өзгент, Қасан мен Ош, Ферғананы жаулап алып, сол жерлерде ислам дінін орнатты. Осыдан кейін әскер үшке бөлінді. Шақ Баб үшіншісінің басында Сырдарияның оң жағалауымен Шаш пен Испиджабқа (Сай-Рам) барды. Ташкентті басып алып, оған имам Бәкр ад-Дин Кафалиді отырғызған Исхак-Баб сол кезде 160 мың үй мен 30 мың бау-бақшасы болған Сайрамға шабуыл жасады. Сайрам 300 күндік қоршаудан кейін құлады» [2,764]. Осы қайнар көзде ғалымдар (Р.М. Мустафина, З. Жандарбек, А.К. Муминов, И.В. Ерофеева, Девин ДиУис және т.б.) Түркістан қожаларының шежіресін зерттеп, Исхак бабтың Али б. Аби Талибтың ұлы Мұхаммед ал-Ханафияның ұлы болғандығын айтады. Оңтүстік Қазақстан мен Ташкенттік қожалар өз шежіресін тіке Исхак бабқа апарып тірейді және өздерін оның тікелей ұрпақтарымыз деп санайды. Оларға Арыстан баб, Қожа Ахмет Ясауи, Қарға баб, Лашын баб, Домалақ ана (Нурила ана), т.б. Қожа Ахмет Ясауи сияқты тұлғалардың дүниеге келуі, дінді тарихат деңгейіне көтеруі осы Исхак бабтың тарихтағы ролінің қаншалықты маңызды болғандығын көрсетеді.

Жалпы осы VIII ғасырдың екінші жартысынан бастап түркілердің рухани болмысынан терең орын алған исламдық ғылымдар XII ғасырда Қожа Ахмет Ясауиге өзінің сопылық жолын қалыптастыруындағы негізі қайнар болғандығы анық. Ең бастысы сопылықтың басты белгісі болып табылатын «рух әлемімен сабақтастықтың» сақталған жері Түркістан болатын. Өйткені, Түркістан жеріне «рух әлемімен сабақтастықты әкелген тұлға Исхак баб. «Насаб-нама» деректерінде рухани әлеммен сабақтастық мәселесі «суфра, суфрадарлік, суфра тұтмақ» және «хикма иләхийя» деген терминдермен беріледі. Сонымен бірге, Исхак бабтың Хзыр, Иляспен сұхбатта болғандығы жазылады. Ол туралы «Насаб-намада» былай делінген: «Одан Исхак баб Шашқа барды. Шаштан Ка‘баға барды. Ка‘бадан Сариамаға келіп, Жуба мешітін салды. 3500 алтын қаржы қылды. Исхак бабтың 120 жыл өмірі болды. 90 жыл Хзыр ‘алейһи-с-саламмен сұхбаты болды.» [3,76-83]. Немесе «Ол жерде Исхак баб 85 жыл падшалық қылды. Хзыр мен Иляс пайғамбарлармен сұхбатта болу үшін 80 жыл суфрадарлық қылды. Бір күнде 100 қой, 10 соғым (жылқы) соятын еді». [4,116-118]. Бұл жерде рух әлемімен сабақтастық Хзыр, Иляс арқылы болғандығын көрсетіп тұр. Бұл жерде Исхак бабтың рух әлемімен сабақтастығы Хзыр, Иляс пайғамбарлар арқылы болғандығы, ол үшін «суфрадарлық» жасағандығы айтылады. Демек, Түркістан жеріндегі рух әлемімен сабақтастықты Түркістан жеріне әкелуші Исхак баб екендігін дәлелдейді. Осы рух әлемімен сабақтастық Исхак бабтан Қожа Ахмет Ясауиге дейін жалғасып келді. Қожа Ахмет Ясауи бабамыздың сопылық ілім қайнарлары Хорасанда да, халифат орталықтарында да емес, түркілер жерінде болды. Көптеген зерттеушілер Қожа Ахмет Ясауи өзінің сопылық жолын қалыптастырғанда ілімді ана жақтан алды, мына жақтан алды дегенді айтады. Алайда, Түркістан жеріндегі ислам дінінің таралу және даму бағыттарына жасалған талдау – бұл жердегі исламның даму қарқыны

Хорасаннан да, Халифат орталығынан да жоғары болғандығын көрсетеді. Демек, сопылық ілім негіздері Түркістанның өзінде жасалды. Бұл туралы белгілі исламтанушы Ә. Муминов Ясауи ілімінің шығу негізі туралы былай дейді: «Бағдат пен Хорасандағы сопылық ағымдардың йасауийа тариқатының қалыптасуына ықпалы оншалықты күшті болмағанын байқаймыз. Йасауийа тариқатының ілімі – бірнеше ғасырлық тарихқа ие Түркістан мубайидиттері ілімі мен әдет-ғұрпының табиғи жалғасы болды» [5, 28]. Белгілі ислам тарихын зерттеуші ғалым С. Г. Прозоров та Йасауийа тариқаты өзінің бастауын исхакийа ілімінен алатынын жазады [6, с. 39].

АРЫСТАН БАБ ЖӘНЕ ҚОЖА АХМЕТ ЯСАУИ

Әкесінен кейін Қожа Ахмет Ясауи білімді Арыстан бабтан алды. Арыстан баб кесене-мешіті Отырар ауданы Қоғам ауылынан 1 км жерде орналасқан. Қожа Ахмет Ясауидің ұстазы болып танылған Арыстан бабқа тұрғызылған кешенге зиярат жасау, Қожа Ахмет Ясауи кесенесіне зиярат жасаудың басты талабы саналады. Арыстан бабтың 300, ал кейбір аңыздарда 600 жыл өмір сүргені айтылады. Абу Хафс ан-Насафидің мәлімдеуінше, Арыстан баб Фарабтан 14 хадис жеткізген. Кейінгі сопылық дәуірде 637 ж. дүние салған Салман ал-Фарси атымен танымал болады. Аңыз бойынша, Пайғамбардан (с.а.с.) рухани мұраны құрма арқылы Ахмет Ясауиге жеткізген тұлға. «Диуани Хикметте» Арыстан бабтың дүние салғаны туралы айтылып өткен. 35X12 м өлшемде, 12 м биіктігі бар қызыл кірпіштен соғылған сәулет ғимарат екі бөлмелі гурханадан тұрады [2, 756]. Ескерткіш 1982 жылдан мемлекет қарамағында. Бұл кісіден өзге Сауран ауданында Пайғамбар сахабасы аталған бірнеше тұлғаның қабірі бар. Олардың бірі – Имам Бахили. Екіншісі – Ерқоян сахаба. Үшіншісі – Үкаша Ата. Бұл кісілер туралы негізінен тарихи деректер жоқтың қасы. Алайда, олардың қабірі көне замандардан бері әлі күнге сақталып, құрметтеліп келеді. Түркістан облысындағы әулиелі жерлердің көпшілігі негізінен Қожа Ахмет Ясауидің атымен, ол кісі негізін салған тариқат жолымен тікелей байланысты.

Қожа Ахмет Ясауидің түркі халықтарының тарихи тағдырында шешуші ролі болғандығына қарамастан, сол ұлы тұлғаның тарихтағы ролін әлі толық бағалай алмай келе жатырмыз. Олай болатын себебі, кешегі кеңестік жүйе кезеңінде Ясауи бабамыздың атын өшіру мақсатында жасалынған жұмыстар нәтижесіз болған жоқ. Халық санасында материалистік дүниетаным қалыптасты. Тәуелсіздіктің алғашқы жылдарында дін жамылып келген қаншама діни қозғалыстар мен секталар босаған руханият алаңын толтырмақ болып, түрлі тарихымызбен жанаспайтын ілімдерді таратты. Осындай жатжерлік ағымдардың солардың ықпалымен жастарымыз шет ел асып, өзге мақсаттарды орындап жандарын беруде. Бірқатар ұл-қыздарымыз ілім-білім жолына түсудің орнына түрлі жамағаттардың шырмауында қалып, қоғам өмірінен жырақта қалып, тек сыртқы формаға мән беріп, дүниетанымдарын шектеуде. Бұл жағдайлар тарихымыздан толық хабарымыз жоқтығын және Қожа Ахмет Ясауидің орны мен ілімін білмегеніміздің көрсеткіші. Қожа Ахмет Ясауи сыртына қарап адамды бағаламаған, оған жүрек тазалығы, ниеттің дұрыстығы маңызды болды. Осы қасиет оны сынайтындардың қатарын көбейткен. Тарихта Қожа Ахмет Ясауидің атақ-даңқы алысқа кетіп, кеңінен мәлім болып, шәкірттері мындап саналатындай

дәрежеге жеткен кезде де қарсыластары көп болған. Шарифат үкімдерін сақтауға жауапты Хорасан әулиелері бұл айтылғанды тексеруге тексерушілерді жібереді. «Барлық жиналған жамиғатқа үн қатып былай дейді: Оң қолын бәлиғатқа келген күнінен қазірге дейін әурат мүшелеріне тигізбеген әулие бар ма? Ешкім жауап бермейді. Сол кезде шайх шәкіртінің бірі Жәлел ата ортаға шығады. Қожа Ахмет Ясауи сия сауытты оның қолына беріп, тексерушілермен бірге оны Мәуреннахр менр Қорасан мемлекетіне жібереді. Ол жерде барлық ғалым мен шарифатшылар бірлесіп сия сауытты ашады. Сөйтсе ішіндегі мақта мен от ешқандай бір-біріне әсер етпеген. Не мақта жанып кетпеген, не от сөніп қалмаған. Сонда тексеруге жіберген ғалымдар оның өздеріне бергісі келген сабақтың мағынасын түсінеді. Егер әйел-еркек бір жиналыста бірлесіп бірге зікір салып, ғибадат қылса «Хақ Тағала олардың жүректеріндегі әр түрлі жаман ниет пен дұшпандықты жойып жіберуге құдіреті жететін еді. Сондықтан бәрі қатты ұялып, тарту, сыйлар жіберіп қателерінің кешірілуіне күш салды» [7,34].

ӘБД АЛ-АЗИЗ БАБ ПЕН БАБА ТҮКТІ ШАШТЫ АЗИЗ

Ясауилік ілімінің маңызды тұстары түркілік далалық рухпен сабақтас келді. Жүректі алға шығаратын асыл тектілік ежелден түркі халықтарын ерекшелеп тұратын. Түркістан жеріне ислам дінінің таралу тарихына қатысты киелі жерлерде тараған аңыздардан мұны байқауға болады. Ерлік пен мейірімділік, жомарттық пен қайырымдылық түркі жеріндегі қахарман-батырлардың басты қасиеттері болған. Мысалы, Сайрам ауданында Әбд ал-Азиз Баб кесенесі бар. Бұл кісі «Насаб-нама» деректеріне қарағанда Түркістан жеріне алғаш ислам дінін әкелуші, Мұхаммед (с.а.с) пайғамбардың ұрпағы Исхақ бабтың сенімді серігі және ту ұстаушысы (аламдар) болған. Созақ ауданында ислам дініні алғашқы келу кезеңіне қатысты негізінен екі киелі жер бар. Оның бірі – Мұхаммед ибн ал-Ханафийа қабірі. Ол кісі Мұхаммед Пайғамбардың күйеу баласы, әрі немере інісі Али ибн Абу Талибтің Хаула деген әйелінен туылған ұлы. Дерек Әбд әл-Азизді Мұхаммед пайғамбардың сахабаларының екінші ұрпағына жататын және мұрагер болған табииндердің (табиундардың) қатарына жатқызады. Исламды орнықтырған көпірлерге қарсы қасиетті соғыста шәһид болып қаза табады. Ауызша деректерде Әбд әл-Азиздің Қожа Ахмет Ясауиден 300 жылдай бұрын өмір сүргені айтылады, тіпті кейбір хатшылар Қожа Ахметтің Абд әл-Азизден шыққан тегін анықтады. «Әулиелер туралы трактатта...» Әбділәзиз баба бейнесі ауызша әңгімеге қарағанда жанды әрі толық көрінеді. Сауран ауданы көлемінде, Иқанда Қожа Ахмет Ясауи бабамыздың шәкірті «Ғашық Жүсіп» кесенесі бар. Ол кісі де Қожа Ахмет Ясауи ілімін осы Түркістан маңында таратуға көп еңбек сіңірген. Сонымен бірге, «Шобанақ» елді мекенінде Имам Марғузи-Көктонды Ата кесенесі бар. Ол кісі де Қожа Ахмет Ясауиді дінді бұзғаны үшін жөнге салмақ болып келген оқымыстылардың бірі. Ордабасы ауданы территориясында «Бәйдібек Ата», «Домалақ Ана» кесенелері бар. Бұл кесенелер де Қожа Ахмет Ясауи жолымен тікелей байланысты. Бұл тұлғалардың тарихы Қожа Ахмет Ясауи жолының Жошы Ұлысында мемлекеттік идеология болып қалыптасуымен тікелей байланысты. Созақ ауданындағы «Қара бура» әулие де Қожа Ахмет Ясауи атымен тікелей байланысты. Аңыз бойынша қайтыс

болғанда Қожа Ахмет Ясауи бабамыздың жаназасын шығарған киелі тұлға ретінде сипатталады.

Оңтүстік Қазақстанда Баба түкті шашты Әзиз әулиенің орны ерекше деп айтуға болады. Бұл кісі Жошы ұлысында Қожа Ахмет Ясауи жолының мемлекеттік идеология ретінде қалыптасуына тікелей ықпал еткен төрт әулиенің бірі. Баба Түкті шашты Әзиз ортағасырларда Алпамыс батыр, Қобланды батыр сияқты жыр-дастандарға арқау болса, қазіргі күні де зиаратшылардың назарынан тыс қалған емес. Тарихта да, қазіргі күні де әулиенің рухани қуаты мен адамның рухани болмысына беретін жәрдемі халықтың санасынан мықтап орын алған. Сондықтан да халықтың бұл киелі жерге деген ықласы ерекше десек артық айтқандық емес. Солай бола тұра Баба түкті шашты Әзиздің тарихи тұлғасына қатысты деректер жоқтың қасы. Ол кісінің өмір сүрген кезеңін ислам дінінің Түркістан жеріне таралу кезеңімен байланыстыратын аңыздар бар. Ол аңыз бойынша Баба түкті шашты Әзиз жергілікті билеуші Құмар баба деген кісінің ұлы. Құмар баба да, оның ұлы Баба түкті шашты Әзиз де бақсылық, әулиелік қасиеті бар кісілер болады. Құмар бабаның үсті-басын түк басқан сұсты кісі екен. Ол кісінің пері қызынан Баба түкті шашты Әзиз дүниеге келеді. Ол кісі дүние – мүліктен ешқандай таршылық көрмейді. Есесіне үнемі рухани ізденісте жүреді. Осындай рухани ізденісте жүрген кезінде ислам діні келіп, өзінің рухани қажетін осы жаңа діннен табады. Осы өңірге ислам дінін әкелуші Мұхаммед (сас) пайғамбар ұрпағы Исхақ бабқа сенімді серік болады. Исхақ ол кісіні өзіне уәзір етіп тағайындайды. Алайда, ислам дінін ел басшылары қабылдағанымен, жалпы халықтың көпшілігі жаңа дінді қабылдай қоймайды. Халық айтады: «Ислам дінінің артықшылығын көрсет. Біз дініңізге кірейік дейді. Сонда Баба түкті шашты Әзиз Исхақ бабқа ақыл қосады. Халыққа алпыс арба отын жинатыңыз. Ол отынның ортасынан бір кісі сиятындай орын қалдырыңыз. Ол жерде мен отырайын. Отты жағып, жанып біткенше халық қарап тұрсын. Мен аман шығамын. Содан кейін мына халық өздері-ақ мұсылман дінін қабылдайды [8, 57-59],- дейді. Айтқанындай халық осы оқиғадан кейін ислам дінін толық қабылдаған екен. Осы аңыз азғана өзгерістермен «Аңыз әпсаналар» атты кітапта да қайталанады [9,92-94]. Баба түкті шашты Әзиздің әулиелік кереметке ие кісі екендігінен хабар береді. Әулиелік кереметке ие болған кісі Рухани әлем құдіретін қолдануға мүмкіндік алады. Мына екі аңыз Баба түкті шашты Әулиенің кереметке ие болған кісі болғандығын көрсетеді. Баба Түкті шашты Әзиз туралы тарихи фактілерді атар болсақ, олардың арасында Ф.Көпрүлү еңбегі мен «Шыңғыс-нама» кітабі бар, оларда Баба Түкті шашты Әзиздің Садр Ата екені көрсетілген. Садр Ата Жошы ұлысының ханы Өзбекті мұсылман қылған төрт әулиенің бірі және Қожа Ахмет Ясауидің шәкірті саналады [10].

ҚОРЫТЫНДЫ

Қорыта айтар болсақ, Түркістан аймағындағы исламның келуімен байланысты келіп шыққан киелі жерлер қатарында көптеген аңыздық және тарихи тұлаларға тұрғызылған кесене-мешіттер бары анық. Олардың қатарында алғаш ислам дінін таратумен байланысты аты аталатын тұлғалар Қожа Ахмет Ясауи ілімін насихаттаушы да болды. Себебі, сегізінші ғасырда алғаш араб қолбасшылары күшпен исламды енгізіп тарата алмасын түсініп, алғаш қожа-

ұстаздарды дінді үйрету үшін түркі халықтары арасына жібереді. Исхақ баб сол алғаш келіп дін мен дәстүрді бірлікте ұстауға әрекет жасаған тұлғалардың бірі, оның кесенесі Созақ ауданында орналасқан. Оңтүстік Қазақстан мен Ташкенттік қожалар өз шежіресін тіке Исхақ бабқа апарып тірейді және өздерін оның тікелей ұрпақтарымыз деп санайды. Оларға Арыстан баб, Қожа Ахмет Ясауи, Қарға баб, Лашын баб, Домалақ ана (Нурила ана), т.б. Қожа Ахмет Ясауи сияқты тұлғалардың дүниеге келуі, дінді тарихат деңгейіне көтеруі осы Исхақ бабтың тарихтағы ролінің қаншалықты маңызды болғандығын көрсетеді.

Қожа Ахмет Ясауи ислам қағидаларын түркілік салт-дәстүрлермен біріктіру арқылы қазақ халқының діни-мәдени болмысын қалыптастыруда трансформациялық рөл атқарды. Ол түркі әлемінің рухани, әлеуметтік және саяси құрылымдарына ықпал ете отырып, негізін салған ілімі жергілікті әдет-ғұрыптарды іштей қамтып, сопылық исламның бірегей синтезін жасады. Бұрын жариялаған еңбектерімізде және осы мақала барысында Қожа Ахмет Ясауидің түрлі кедергілерге қарамастан түркі мәдени-рухани мұрасын сақтауда шешуші рөл атқарғанын көрсеттік. Оның ілімдері діни тәжірибеге негіз болып қана қойған жоқ, сонымен бірге адамгершілік негіздер мен әлеуметтік құндылықтарға да ықпал етті.

Ибрахим шайхтан соң Қожа Ахмет Ясауидің ұстазы Арыстан баб болды. Отырар ауданында Арыстан бабқа тұрғызылған кешенге зиярат жасау, Қожа Ахмет Ясауи кесенесіне зиярат жасаудың басты талабы саналады. Хадисшы Абу Хафс ан-Насафидің мәлімдеуінше, Арыстан баб Фарабан 14 хадис жеткізген және түркі-парсы аңыздарында аты аталады. Түркілік далалық рух пен ясауилік ілімі, таза жүректі бірінші орынға қоятын асыл тектілік көрсеткіштері болды. Түркі әдебиетінде малым жанымның садағасы, жаным арымның садағасы деп берілген тектіліктің белгісі түркі ерлері мен батырларының, сонымен бірге ясауилік жолындағы ғайып-ерендердің басты қасиеті болды. Түркістан жерінде тараған аңыздардан мұны байқауға болады. Ерлік пен мейірімділік, жомарттық пен қайырымдылық түркі жеріндегі қахарман-батырлардың басты қасиеттері болған. Мысалы, Сайрам ауданында Абд ал-Азиз Баб кесенесі бар. Бұл кісі «Насаб-нама» деректеріне қарағанда Түркістан жеріне алғаш ислам дінін әкелуші, Мұхаммед (с.а.с) пайғамбардың ұрпағы Исхақ бабтың сенімді серігі және ту ұстаушысы (аламдар) болған.

Исхақ бабтың уәзірі болған Баба Түкті шашты Азиз тұлғасына қатысты аңыздар мен тарихи деректер аз емес. Баба Түкті шашты Азиз кесенесі Құмкентте орналасқан. Ол кісі исламға дейін де рухани ізденісте жүретін адам болған, алғаш исламды алып келген Исхақ бабтан дінді үйреніп қабылдайды. Сол өңірге исламды тарату жолында еңбегі ұшан-теңіз. Бұл туралы аңыздар мен тарихи еңбектерде жазылғаны көрсетілді. Қожа Ахмет Ясауидің түркі халықтарының тарихи тағдырында шешуші ролі болғандығына қарамастан, сол ұлы тұлғаның тарихтағы ролін әлі толық бағалай алмай келе жатырмыз. Тәуелсіздіктің алғашқы жылдарында дін жамылып келген қаншама діни қозғалыстар мен секталар босаған руханият алаңын жаулап, тарихи тамырымызды кеспек болды. Осындай жатжерлік ағымдардың салдарынан өз тарихымыз бен рухани құндылықтарымыздан мақрұм қалдық. Осы мақала

арқылы Қожа Ахмет Ясауидің ұлттық болмысымызды сақтауда орны мен қызметін, ұстаздары мен жолын қушылардың рөлін ашықтауды мақсат еттік.

(Бұл зерттеу жұмысы Қазақстан Республикасы ғылым және жоғары білім министрлігінің Ғылым комитеті тарапынан қаржыландырылды (Грант № AP23490104))

ӘДЕБИЕТТЕР ТІЗІМІ:

1. Заманханұлы З. Ясауи жолының Алтын Орда тарихындағы ролі: Түркі-ислам тарихы. -Алматы, 2024. «Орхон» баспа үйі. – 384 бет.
2. Сакральная география Казахстана: Реестр объектов природы, археологии, этнографии и культовой архитектуры / Под общей редакцией академика НАН РК Байтанаева Б.А. – Алматы: Институт археологии им. А.Х. Маргулана. Алматы, 2017. – Вып. 1. – 904 с.
3. Аққорғандық қожалар шежіресі, А.Юлдашев қолжазбасы
4. Аққорғандық қожалар шежіресі, П.Маменов қолжазбасы
5. Муминов А.К. Новые направления в изучении истории братства йасавийа // Общественные науки Узбекистана. - Ташкент, 1993. №10-12. сс. 34-38. (82)
6. Прозоров С. Г. Исхакийя // Ислам на территории бывшей Российской империи. Энциклопедический словарь. Выпуск 1. - Москва: Издательская фирма «Восточная литература» РАН, 1998.
7. Көпрүлү Ф. Түркі әдебиетінде алғашқы сопы-ақындар. – Түркістан, 2017. -176 бет
8. Тұрантегі Д. Ысхақ баб. – Алматы: «Сөздік», 1999.
9. Оңтүстіктің қасиетті орындары: аңыз-әпсаналар. – Алматы: «Қазығұрт» баспасы, 2018.
10. Мәуліна Али бин Хусейн. Рашахат айн ал-Хаят. –Түркістан: Ясауитану ғылыми зерттеу орталығы, 2022. - 458 б.

ҰЛТТЫҚ ҚОЛӨНЕР ЖӘНЕ ПЕДАГОГИКА: ОҚУШЫЛАРДЫҢ ҰЛТТЫҚ ҚҰНДЫЛЫҚТАРҒА ДЕГЕН ҚЫЗЫҒУШЫЛЫҒЫН АРТТЫРУ ЖОЛДАРЫ

Алшымбаева С.Н.

*Ж.Тәшенев атындағы университеті
(Шымкент, Қазақстан)
mechtamms1974@gmail.com*

Аннотация. Мақалада ұлттық қолөнер мен педагогиканың өзара байланысы, сондай-ақ оқушылардың ұлттық құндылықтарға деген қызығушылығын арттыру жолдары қарастырылады. Ұлттық қолөнердің мәні мен маңызын түсіндіру арқылы оқушыларға ұлттық мәдениетке деген құрмет пен қызығушылықты қалыптастырудың тиімді әдістері талданады. Мақалада ұлттық

қолөнер туындыларының тәрбиелік мәні, оны оқыту барысында қол жететін нәтижелер мен балалардың шығармашылық қабілеттерін дамытудағы рөлі туралы айтылады. Сондай-ақ, ұлттық құндылықтарды мектепте оқытудың әдістемелік тәсілдері мен тиімді әдістері ұсынылады. Осы арқылы оқушылардың патриоттық сезімін оятып, олардың мәдениетке деген көзқарастарын қалыптастыруға болады.

Кілт сөздер: Ұлттық қолөнер, педагогика, ұлттық құндылықтар, шығармашылық қабілеттер, қолөнер туындылары.

Аннотация. В статье рассматривается взаимосвязь Национального ремесла и педагогики, а также пути повышения интереса учащихся к национальным ценностям. Анализируются эффективные методы формирования у учащихся уважения и интереса к национальной культуре путем разъяснения сущности и значения национального ремесла. В статье рассказывается о воспитательном значении произведений национального ремесла, достигаемых в процессе его обучения результатах и роли в развитии творческих способностей детей. Также будут предложены методические подходы и эффективные методы обучения национальным ценностям в школе. Таким образом, можно привить учащимся чувство патриотизма и сформировать у них отношение к культуре.

Ключевые слова: национальные ремесла, педагогика, национальные ценности, творческие способности, поделки.

Annotation. The article discusses the relationship between national crafts and pedagogy, as well as ways to increase students' interest in national values. By explaining the essence and significance of National Crafts, effective methods of forming students' respect and interest in national culture are analyzed. The article discusses the educational value of the works of National Crafts, the results achieved in the course of their teaching and the role of children in the development of their creative abilities. Also, methodological approaches and effective methods of teaching national values at school are proposed. Through this, it is possible to instill in students a sense of patriotism and form their attitude to culture.

Key words: National Crafts, pedagogy, national values, creative abilities, works of crafts.

Қазақстанның ұлттық мәдениеті мен дәстүрлері өзіне тән байлыққа ие, оның ішінде қолөнер ерекше орын алады. Ұлттық қолөнер - бұл ғасырлар бойы ұрпақтан-ұрпаққа жеткен өнер түрі, ол халықтың тұрмысын, дүниетанымын және әлеуметтік мәнін көрсетеді. Қазақ қолөнері негізінен табиғи материалдардан жасалатын түрлі бұйымдар арқылы көрінеді. Олардың әрбірінің өзіндік мәні, тарихы мен мағынасы бар. Қазақ халқының бай мәдени мұрасы, оның ішінде ұлттық қолөнер - ғасырлар бойы қалыптасқан және ұрпақтан-ұрпаққа сақталған құндылықтардың бірі. Ұлттық қолөнердің ерекшелігі – оның халықтың тұрмыс-тіршілігін, дүниетанымын, табиғатпен үйлесімділігін, сондай-ақ халқымыздың рухани өмірін бейнелеуінде жатыр. Мектеп оқушыларын ұлттық қолөнермен таныстыру, олардың шығармашылық қабілеттерін дамыту

және ұлттық құндылықтарға деген қызығушылығын арттыру педагогикалық процестің маңызды құрамдас бөлігі. Ұлттық қолөнердің мәнін түсіндіру арқылы балалардың танымдық, шығармашылық және эстетикалық қабілеттерін дамытуға болады. Ұлттық қолөнердің мәні мен маңызы ұрпақтан-ұрпаққа беріліп келе жатқан мәдени құндылықтарды сақтау мен дамытуда зор рөл атқарады. Оқушыларға ұлттық қолөнерді үйрету – олардың ұлттық мәдениетке деген сүйіспеншілігін арттырудың, шығармашылық қабілеттерін дамытудың, сондай-ақ эстетикалық талғамдарын қалыптастырудың тиімді жолы. Ұлттық қолөнерді педагогикалық процесте қолдану арқылы балалардың еңбекке, табиғатқа, өнерге деген құрметін оятып, олардың рухани байлығын арттыруға болады. Ұлттық құндылықтар мен дәстүрлерді сақтап, дамыту – әрбір ұрпақтың міндеті.

Бұл мақалада ұлттық қолөнер мен педагогика арасындағы байланысты, оқушыларға ұлттық құндылықтарды үйрету жолдарын қарастырамыз.

Ұлттық қолөнер - халықтың рухани және материалдық мәдениетінің бөлінбес бөлігі болып табылады. Қазақ қолөнері негізінен тоқыма, тігін, кілем тоқу, зергерлік өнер, ағаш өңдеу, тері өңдеу, саз балшықпен жұмыс істеу сияқты дәстүрлі әдістермен жасалады. Осы өнер түрлері арқылы халқымыздың дүниетанымы, табиғатпен үйлесімділігі, рухани өмірі мен әлеуметтік қатынастар жүйесі көрсетіледі.

Қолөнердің басты ерекшелігі – бұл адамның қолымен жасаған дүниесі. Әрбір бұйымның өз тарихы, жасалу тәсілі мен мәні бар. Мысалы, қазақтың кілемдері мен текеметтері, тері бұйымдары, сәндік-қолданбалы өнердің әртүрлі түрлері халықтың тұрмысымен тығыз байланысты. Ұлттық қолөнер арқылы оқушылар тек қана өнердің қырларын меңгеріп қана қоймай, сонымен бірге өз халқының мәдени мұрасына деген сүйіспеншілігін оятады.

Ұлттық қолөнердің педагогикадағы маңызын түсіну үшін, ең алдымен оның білім беру мен тәрбиелеудегі роліне назар аудару керек. Педагогика ғылымы оқушыларды білім мен дағдылармен ғана емес, сонымен қатар олардың рухани және моральдық құндылықтарын қалыптастыруға бағытталған. Қазақ халқының қолөнері – бұл тек өнердің бір түрі емес, сондай-ақ балаларды еңбекке, табиғатқа деген сүйіспеншілікке, шығармашылыққа баулитын тәрбиелік құрал. Ұлттық қолөнерді оқу процесінде пайдалану арқылы балалардың танымдық қабілеттері ғана емес, сонымен қатар олардың ұқыптылық, шыдамдылық, еңбекке деген жауапкершілігі артады.

Қолөнерді оқытудың педагогикалық негіздерінде шығармашылық дамуға, эстетикалық тәрбиелеуге, еңбекке баулуға, ұлттың дәстүрлерін сақтау мен дамытуға бағытталған әдістер жатыр. Ұлттық қолөнердің оқыту процесінде қолданылуы оқушылардың өз халқының мәдениеті мен дәстүріне деген сүйіспеншілігін арттырады, бұл олардың ұлттық құндылықтарға деген құрметін қалыптастырады.

Ұлттық қолөнер мен педагогика арасында тығыз байланыс бар. Ұлттық қолөнердің элементтерін мектеп бағдарламасына енгізу арқылы оқушыларға ұлттық мәдениетті, тарихты және дәстүрлерді үйретуге болады.

Педагогикада білім беру мен тәрбиенің бірігуі маңызды орын алады. Ұлттық қолөнерді оқыту арқылы балалардың рухани, эстетикалық және

танымдық дамуын қамтамасыз етуге болады. Сонымен қатар, ұлттық қолөнер – бұл еңбекке баулу және шығармашылық қабілеттерді дамыту үшін тиімді әдіс. Оқушылар ұлттық қолөнер арқылы еңбекке, шығармашылыққа, ұқыптылыққа, табиғатты сүйуге үйренеді. Мұның бәрі баланың жеке тұлғасын қалыптастыруға және оның адамгершілік құндылықтарын дамытуға үлкен әсер етеді.

Ұлттық қолөнер мен педагогикалық әдістердің байланысы

Шығармашылықты дамыту. Ұлттық қолөнер оқушыларға шығармашылық қабілеттерін дамытуға үлкен мүмкіндік береді. Оқушылар түрлі бұйымдарды жасауды үйрене отырып, шығармашылық ойлауды және өз идеясын нақты жүзеге асыруды меңгереді. Қазақтың өрнектері, киім дизайны, кілем тоқу, тері өңдеу, ағаш өңдеу сияқты қолөнер түрлері балаларға көпке таныс емес дүниелерді ұсынады. Осы арқылы олар жаңа нәрсені үйреніп, өз шығармашылықтарын дамытуға жол ашады.

Тәжірибелік дағдыларды қалыптастыру. Қолөнер арқылы оқушыларды еңбекке баулиды. Олардың еңбекке деген көзқарасы, шыдамдылығы, ұқыптылығы қалыптасады. Сонымен қатар, ұлттық қолөнер арқылы балалар өздері жасаған бұйымдарды бағалай білуге үйренеді. Бұйымды жасаудағы қиындықтарды жеңу, оны сәтті аяқтау баланың көңіл-күйіне оң әсер етеді. Бұл да балалардың еңбекке деген құштарлығын арттырады.

Табиғатпен үйлесімділік. Ұлттық қолөнер көбінесе табиғи материалдарды пайдалануды талап етеді. Мұндай жұмыстар балаларды табиғатты сүйуге, оны қорғауға тәрбиелейді. Қазақ қолөнерінің негізі табиғатқа жақын болғандықтан, балалар табиғаттың сұлулығын көріп, оны шығармашылықта пайдалануды үйренеді. Әсіресе, текстильдік өнер, ағаш өңдеу, керамика сияқты жанрлар табиғи материалдармен жұмыс істейтін шығармашылық түрлері болып табылады.

Эстетикалық тәрбие. Ұлттық қолөнер эстетикалық тәрбиелеудің маңызды құралы болып табылады. Қазақтың ою-өрнектері, көркем бұйымдары арқылы балалар эстетикалық талғамдарын қалыптастырады. Олар табиғаттың әсемдігін, геометриялық өрнектердің үйлесімділігін, сұлулық пен гармонияны түсінеді.

Оқушылардың ұлттық құндылықтарға қызығушылығын арттыру жолдары:

Ұлттық қолөнерді оқу процесіне енгізу. Ұлттық қолөнерді оқыту мектеп бағдарламасына енгізу оқушылардың ұлттық құндылықтарға деген қызығушылығын арттырудың тиімді жолы. Бейнелеу өнері, көркем еңбек, технология пәндерінде ұлттық қолөнердің элементтерін таныстыру арқылы балалардың қазақ мәдениетіне деген қызығушылығын арттыруға болады.

Сабақта немесе үйірмеде қазақтың ою-өрнегін, кілем тоқыма, киім тігу сияқты жұмыстарды орындау арқылы оқушылардың қолөнерге деген қызығушылығын оятуға болады. Ұлттық қолөнердің мәнін түсіндіру және оны оқушыларға үйрету

арқылы олардың ұлттық құндылықтарға деген қызығушылығын арттыруға болады. Сабақтарда немесе арнайы үйірмелерде қазақ қолөнерінің түрлі түрлерін көрсету арқылы балалардың шығармашылық қабілеттерін дамытуға болады. Бұл

балаларға тек қолөнердің техникалық әдістерін үйретіп қана қоймай, олардың халқымыздың мәдениеті мен дәстүріне деген қызығушылығын оятады.

Қолөнер шеберлерімен кездесулер ұйымдастыру. Мектептерде ұлттық қолөнер шеберлерімен кездесулер ұйымдастыру балалардың өз қолымен түрлі бұйымдар жасауды үйренуіне мүмкіндік береді. Шеберлер өз тәжірибелерімен бөлісіп, ұлттық қолөнердің ерекшеліктері мен тарихы туралы түсіндіреді. Мұндай кездесулер балалардың ұлттық мәдениетке деген құрметін арттырады және оларды шығармашылыққа шабыттандырады.

Ұлттық қолөнермен байланысты шығармашылық жобаларды ұйымдастыру және қолөнер бұйымдарын жасауға қатысуы. Оқушылар үшін ұлттық қолөнер тақырыбына арналған шығармашылық жобалар ұйымдастыру – олардың қызығушылығын арттырудың тағы бір тиімді тәсілі. Мысалы, оқушыларға қазақтың дәстүрлі қолөнері бойынша жобалар жасау ұсынылуы мүмкін: кілем, текемет, ою-өрнек салу, ағаштан бұйымдар жасау және т.б. Бұл жобалар балалардың қолөнермен танысып, өздерінің шығармашылық қабілеттерін көрсетуіне мүмкіндік береді. Оқушыларды ұлттық қолөнер бұйымдарын жасауға белсене қатыстыру оларды шығармашылық жұмысқа ынталандырады. Бұл балалардың ұқыптылық, еңбекқорлық, шыдамдылық қасиеттерін дамытуға көмектеседі. Сонымен қатар, балалар өздерінің жасаған бұйымдарымен мақтана алады, бұл олардың ұлттық мәдениетке деген сүйіспеншілігін арттырады.

Көрмелер мен мәдени шаралар өткізу. Мектепте ұлттық мәдениетті насихаттау мақсатында ұлттық қолөнер көрмелер, мерекелік іс-шаралар, фестивальдар ұйымдастыру балалардың ұлттық құндылықтарға деген қызығушылығын арттырады. Бұл көрмелерде қолөнер бұйымдары ұсынылып, олардың тарихы мен мәні туралы ақпарат беріледі. Оқушылар бұл шаралар арқылы ұлттық қолөнердің әртүрлі түрлерімен танысып, сол арқылы өз халқының мәдениетін бағалайды. Мұндай шараларда ұлттық қолөнер бұйымдарын көрсету, сол бұйымдардың тарихы мен мәнін түсіндіру оқушылардың мәдениетке деген қызығушылығын оятады.

Ұлттық қолөнермен байланысты жобалар ұйымдастыру. Оқушыларға ұлттық қолөнер негізінде шығармашылық жобалар жасау ұсынылуы мүмкін. Бұл жобалар оқушылардың шығармашылық қабілеттерін дамытады, сонымен бірге оларды еңбекке баулып, мәдениетке деген қызығушылықтарын арттырады. Мысалы, оқушыларға қазақтың дәстүрлі ою-өрнектерін құрастыру, ұлттық киім үлгілерін жасау сияқты тапсырмалар беру оларды қазақ қолөнерін тереңірек зерттеуге ынталандырады.

Қорыта айтқанда, ұлттық қолөнердің оқушыларға берері мол. Ол тек қана өнер емес, халықтың мәдениеті мен дәстүрлерін сақтап, ұрпақтан-ұрпаққа жеткізудің жолы. Ұлттық қолөнерді мектептерде оқыту арқылы балалардың шығармашылық қабілеттерін дамытуға, олардың эстетикалық талғамын қалыптастыруға, сондай-ақ ұлттың мәдени құндылықтарына деген құрметті арттыруға болады. Оқушыларды ұлттық қолөнермен таныстыру арқылы олардың ұлттық санасы мен дүниетанымын қалыптастыруға мүмкіндік береді.

Сондықтан, ұлттық қолөнерді мектептерде оқыту маңызды және қажетті шара. Бұл әдіс оқушыларға ғана емес, бүкіл қоғамға пайда әкеледі, өйткені

жастардың ұлттық құндылықтарға деген қызығушылығы мен сүйіспеншілігі әрқашан ұлттың рухани байлығын сақтап, дамытуға ықпал етеді.

Әдебиеттер тізімі:

1. Асанова С., Птицина А. Қазақтың ұлттық киімдері және қолөнері тарихы оқулық. - Астана, 2011.
2. Әбдіғаппарова Ұ.М., Ұзақбаева С.А. Қазақ сәндік қолданбалы өнерінің білім беру жүйесінде пайдалану тұжырымдамасы. - Алматы, 2007.
3. Қасиманов С. Қазақ халқының қолөнері. – Алматы: Қазақстан, 1969.
4. Нұрланова Ұ. Н. Ұлттық қол өнер арқылы оқушыларды эстетикалық тәрбиеге баулу. Жас ғалым, 2016. №8.
5. Хазбулатов А. Р., Құлсариева С. П. Қазақстан қолөнерін сақтау және жаңғырту саласындағы кешенді шаралар жөнінде. - Алматы, 2022.

**ҚАЗАҚ ХАЛҚЫНЫҢ МУЗЫКАЛЫҚ АСПАПТАРЫ ЖАЙЫНДА
ТАРИХИ ДЕРЕКТЕР МЕН МӘЛІМЕТТЕР**

Джандарбаев Е.Е.

Халықаралық туризм және меймандостық университеті

(Түркістан, Қазақстан)

e-mail: erbol.zhandarbayev@iuth.edu.kz

Аннотация. Бұл мақала қазақ халқының музыкалық аспаптары мен олардың тарихы туралы баяндайды. Қазақтың музыкалық аспаптарының әртүрлі түрлерінің шығу тарихы, дамуы және қолданысы зерттелген. Мақалада музыкалық аспаптардың ертедегі мәдениетке және тарихи кезеңдерге қалай ықпал еткендігі, сондай-ақ, қазақ музыкасының түрлі дәуірлердегі орны ерекше атап көрсетілген. Сонымен қатар, түрік қағанаты мен басқа да ортағасырлық кезеңдердегі музыкалық мәдениет туралы деректер келтірілген. Қазақтың музыкалық аспаптарының әртүрлілігі, олардың жасаушы шеберлері мен олардың музыкалық мәні туралы да мәліметтер берілген. Әсіресе, Қорқыт, Нысан, Әл-Фараби сынды тарихи тұлғалардың музыкалық аспаптану ғылымына қосқан үлесі ерекше бағаланған. Мақалада музыка аспаптарын зерттеген ғалымдардың еңбектері, сондай-ақ, ХХ ғасырдағы қазақ музыкасының дамуы мен ұлт оркестрінің құрылуы туралы да сөз болады.

Кілт сөздер. Қазақ музыкалық аспаптары, Домбыра, Қобыз, Бірғақтық аспаптар, Музыкалық мәдениет, Этнографиялық деректер, Аспаптар тарихы, Дабыл, керней, сырнай.

Анотация. В статье рассказывается о музыкальных инструментах казахского народа и их истории. Изучается история возникновения, развития и использования различных видов казахских музыкальных инструментов. В статье

рассматривается влияние музыкальных инструментов на древнюю культуру и исторические периоды, а также место казахской музыки в разные эпохи. Кроме того, приводятся данные о музыкальной культуре Тюркского каганата и других средневековых периодов. Также представлена информация о разнообразии казахских музыкальных инструментов, их создателях и их музыкальном значении. Особо отмечен вклад в науку о музыкальных инструментах таких исторических личностей, как Коркыт, Нисан и Аль-Фараби. В статье будут рассмотрены труды ученых, изучавших музыкальные инструменты, а также развитие казахской музыки в XX веке и создание национального оркестра.

Ключевые слова. Казахские музыкальные инструменты, Домбра, Кобыз, Ритмические инструменты, Музыкальная культура, Этнографические данные, История инструментов, Колокол, труба, сырнай.

КІРІСПЕ

Қазақ халқының музыкалық мәдениеті - оның ғасырлар бойғы тарихы мен дәстүрінің айқын көрінісі. Осы мәдениеттің даму жолында музыкалық аспаптардың алатын орны ерекше. Қазақ музыкасы, оның ішінде ұлттық аспаптар, ерте замандардан бастап қазіргі заманға дейін өз ерекшеліктерін сақтап, ұрпақтан-ұрпаққа жетіп отыр. Қазақ музыкалық аспаптары – тек дыбыстық құралдар ғана емес, олар халықтың рухани мәдениеті мен тұрмыс-салтынан айқын хабар береді. Халқымыздың тарихындағы түрлі әлеуметтік, мәдени және рухани өзгерістер музыкалық аспаптардың түрлері мен олардың қолданыс аясында елеулі із қалдырды. Көп ғасырлық тарихы бар музыкалық аспаптар қазақ халқының мәдени-рухани мұрасы ретінде бүгінгі күнге дейін сақталып, дамып келеді. Олардың қолданылуы мен дамуы қазақ қоғамының экономикалық, әлеуметтік және мәдени жағдайына сәйкес өзгеріп отырды. Сонымен қатар, аспаптардың құрылымы, орындау техникасы және әуендік тілінің ерекшеліктері қазақ музыкасының өзіндік айшықты стилін қалыптастырды. Мақалада қазақ музыкалық аспаптарының тарихы мен олардың ұлттық мәдениеттегі маңызы қарастырылады. Әртүрлі тарихи деректер мен археологиялық қазбалар арқылы көне музыкалық аспаптардың пайда болуы мен дамуы зерттеледі, сондай-ақ қазақ музыкасының тарихы мен мәдениетіндегі аспаптардың алатын орны ашылады. Әсіресе, осы аспаптарды жасаушылар мен орындаушылардың шығармашылық қызметі және олардың ұрпақтан-ұрпаққа жеткізген музыкалық мұралары туралы сөз қозғалады.

Көп ғасырлық тарихы бар музыкалық аспаптар қазақ халқының музыкалық мәдениетінің пайда болуының және дамуының куәсі болып табылады. Мыңдаған жылдар аясында Ұлы Дала көшпелілерінің шыңдалған ғажайып мәдениетінің кіндік жұрттағы мұрагері қазақтар болды (өз төңірегінде тек қазақтар ғана бірыңғай түркі тілдес халықтармен шегараласады) және олар сол ұлы мәдениеттің арқауын үзіп алмай, бүгінгі күнге дейін жеткізіп келеді. Осы уақытқа дейін ғылыми тұрғыда қазақтың дәстүрлі музыкасы біртұтас мәдени-рухани құбылыс ретінде парақтала қойған жоқ. Нәтижесінде, қазақ музыкасы жалпы қазақ тарихы аясында мәдени-рухани айғақ ретінде ғана зерделеніп келді. Орта ғасырлық, әсіресе, түрік қағанаты кезінде (VI-VIII ғғ) көшпенділердің

музыкалық мәдениеті туралы құнды құжаттар Нара (Жапония) қаласында Сесоид император қазынасында сақталған. Тарихи экспонаттардың ішінде ерекше назар аудартатыны – Дунухуадада табылған түріктің ноталық хаты (Партитура, табулатура). Бұл – Будданың жиырма бесінші сутрасының нотасы, оның әуені қазақтың халық әні «Гэккуге» сәйкес келеді. Ол кезде жапондықтар Шығыс Түркістанның музыкалық аспаптар оркестрін «гагаку» деп, осы аспаптарда ойнау әдісін «билли» деп атаған. Бұл сөздер қазақтың гэкку-әуен, музыка, би сөздеріне ұқсас. Ыбырай Сандыбайұлы өзінің әндер циклын «Гэкку» деп атаған.[1]

«Кодекс Куманикус» (1303 ж.) кітабында бізге келіп жеткен қыпшақ әуендерінің романдық квадрат ноталары түрінде жазылған нота жазбалары бар, олар кейіннен батыс еуропа музыкасында католиктік хорлар үшін қолданылған. Бұл қыпшақтарда сол кездің өзінде-ақ нота жазуы болғандығын білдіреді. Қазақ музыкасын зерттеуші Б.Т.Ерзакович былай деп жазған: «Біздің болжауымыз бойынша «Құман кітабында» қазақтардың музыка тілінің белгілері бар деп сенімді түрде айтуымызға болады». Оның осы сөзінен біз халқымыздың сазды шартты белгілермен (ноталармен) жазу үрдісінен бұрыннан хабардар болғанын байқаймыз. Ал қазіргі кейбір музыка зерттеушілер «нота сауаты Қазақстанға ХХ ғасырдың 20-30 жылдары келді» деп жүр. Әлі күнге дейін қазақтың музыкалық терминологиясы музыкалық та, лингвистикалық та әдебиеттерде жақсы бейнеленбеген. Музыкалық аспап – музыкалық терминологияны және музыканы толығымен түсінудің негізгі факторы, себебі оның жалғыз «құжаты» және материалдық ізі. Ол бұрынғы тарихты, мәдениетті, халықтың ғасырлық музыкалық салтын танытатын болғандықтан да өте құнды.

Қазақ аспаптары туралы құнды мәліметтерді ауыз әдебиетімізде жиі ұшырастырамыз. «Алпамыс батыр» жырында үрлеп тартатын және соғып ойналатын аспаптар: керней, сырнай, дабыл, шыңдардың аты кездеседі. Кейбір ежелгі аспаптар халық әндері мен өлеңдерінде, мысалы, «Жетігеннің жетеуінде» дәріптеледі. Біз қазақ музыкасының ежелгі дәуірін, түп-төркінін ғылыми негізде танып-білу үшін алдымен халқымыздың бұрын-соңғы тарихынан толық хабардар болуымыз керек. Біздің зерделеуімізше, арнаулы әдебиеттерде «екі ішекпен тартылатын, лютня тектес аспаптар Орта Азия аймақтарында біздің жыл санауымыздың бас кезінде пайдаланыла бастаған» деп саналып келді. Тарихшылар мен аспап зерттеушілер бұл тұжырымды деректі түрде негізделген деп қарайды. Ал Арал маңындағы Қойқырылған қаласына қазба жұмыстарын жүргізген кезде табылған, қолында қос ішекті домбырасы бар ер адамның күйдірген саз балшықтан жасалған мүсіні біздің дәуірімізге дейінгі IV-III ғасырдан қалған екен.[2]

«Майтөбе» жайлауы (Алматы облысы, Жамбыл ауданы) теңіз деңгейінен 2000 метрлік биіктікте орналасқан. Бұл жотаның ұзындығы 13 километрге созылған жоғарғы тау шатқалындағы көптеген суреттердің арасынан тастан қашалған көне домбыраға ұқсас музыкалық аспаптың суреті табылған. Тастың ұзындығы 1 м 30 см, қалыңдығы 80 см, түсі қара. Бұл суретті 1986 жылы белгілі этнограф Жағда Бабалықұлы тауып, Ықылас Дүкенұлы атындағы халық аспаптар музейінің сол кездегі директоры, философия ғылымының докторы Сәбетқазы

Ақатаевқа хабарлап, музейге қабылдатады. Жағда Бабалықұлы қағазға түсіріп әкелген тақтатастағы суретте музыкалық аспаптың артында бес адамның әр түрлі қимылда билеп тұрған бейнесі белгіленген. Ал фотоға түсірген суретте музыкалық аспаптың артында билеп тұрған адамдар саны – төртеу. Осы фотосуретті «Сен домбыраны зерттеп жүрген адамсың ғой» – деп, маған Сәбетқазы Ақатаев берген болатын. Тақтатастың шеткі бұрышындағы бір адам суретке түспей қалған секілді. Бұдан біз музыкалық аспап пен билеудің ғұрыптық рәсім атқаруда қатар қолданғанын байқай аламыз. Сыртқы көрінісіне қарағанда, көне дәуірдің бұл музыкалық аспабы қазақ халқының домбыра аспабынан басқа ешбір музыкалық аспапқа ұқсамайтындығы талас тудырмайтын деңгейде бейнеленген. Аспаптың екі құлағы бар, яғни екі ішекті, ұзын мойны, кеудесі бар, бетін бетқақпақпен жапқан. Домбыраның басына үкі байланған. Ал домбыраға үкі тағу әдеті бізге күні бүгінге дейін жеткені баршаға мәлім. Домбыраның сырт көрінісінің қарапайымдылығы, бір қарағанда «жеңіл-желпі» жасала салғандығы оның күрделі тылсымға толы рухани дүниесіне көлеңке түсіріп тұрғандай сезіледі. Алайда оның үні өзінің табиғилығымен, адам мүмкіншіліктеріне үндестігімен, мынау жарық дүниеге деген адам баласының қуаныш-ренішін білдіретін тілімен баурап алады. Домбыра тілінің мүмкіншілігі ұшан-теңіз, оның құлақ күйін келтірудің өзіндік ерекшелігі көп.

Ерте дүние суретшісі осынау музыкалық аспапты құрметтеу рәсімін ұрпаққа биік тау шыңына шығып тұрып, тас бетіне түсіріп бейнелеуді қоғамдық қажеттілік деп білгендей. Этнографиялық мәліметтерге жүгінсек, әлемнің көптеген халықтары музыкалық аспаптарға қасиетті, табиғаттан тыс күш ретінде қараған. Суретші кішкентай ғана тас қашаудың көмегімен қатты тау жынысынан бишілердің дене қимылын, сондай-ақ аспапта ойнаушылардың шаттыққа толы сезім сәтін ұтымды бере білген. Ертедегі суретшілердің өнерін бізге жеткізген тақтатастас Орта Азия мен Қазақстан халықтары музыка аспаптары өнерінің өркендеуінің тарихы мен тағдырын жаңаша ұғынуға септігін тигізеді. Бұл олжа тек домбыра тағдырына ғана қатысты емес, ол – байырғы кезеңде жеке орындаушылықтың болғандығының және Орта Азия мен Қазақстан аймағындағы аңшы, малшы, тайпалары арасында гүлденген музыка мәдениеті болғандығының айқын айғағы.

Қазіргі белгілі болып отырған көне түрік жазба ескерткіштерінен сол кезде пайдаланылған кейбір аспаптар жайлы әжептәуір мағлұмат алуға болар еді. Жүсіп Баласағұнның (XI ғ.) «Қалай бақытты болу жөніндегі ғылым» атты дастанында соқпалы-сілтемелі және үрлемелі аспаптар жөнінде хабардар беретін мынадай жолдар бар:

«Күн күркіреді, бұл — қарауыл соққан барабан үні», (Древнетюркский словарь, 34, 35, 37, 38-беттер).

Сол сияқты — «Дивану лугат ат түрк» (XI ғ.) ескерткішінен де осы іспеттес аспаптар атауларын кездестіреміз. Әлі де терең талдап, бұл ескерткіштерді аспаптық-музыкаға, аспаптануға қатысты қарастырап болсақ, мол дерекке, тың ойларға тап боларымыз хақ. [3]

Қазақ музыкалық аспаптары дегенде ойға оралып, тілге тиек болатын тарихи тұлғаның бірі — Қорқыт. Ол — қазақ музыкасының атасы. Композитор,

қобызшы, аспап жасаушы, дана, білгір. Қорқыт атаға байланысты туған өлеңдерде, мәселен, қобыздың неден жасалатыны былай баяндалады:

*Қарагайдың діңінен
Қайырып алған қобызым.
Үйеңкінің түбінен
Үйіріп алған қобызым.
Қара еменнің өзегін
Жарып алған қобызым,
Ақ қайыңның безінен
Қағып алған қобызым...
Таусылғанда амалым
Нақыл берген қобызыл.
Шағылғанда табаным
Ақыл берген қобызым...*

«... Бұл ретте алғанда жете танылмаған орта ғасыр ойшылдарының бірі — Қорқыт, — деп жазады Ә. Қоңыратбаев, — оның музыкалық, эпостық бай мұрасы. Бұл мұраға тек фольклор деп қарамай, шығыс ренессансы тұрғысынан да келуге тиіспіз. Өйткені Қорқыттың күйшілік дәстүрі, Орта Азиядағы мәдени оянудың IX-X ғасырдағы жарқын бір көрінісі болған еді. Қазақ халқы үшін оның эпостық жырлары мен музыкасы теңдесі жоқ жаңалық, үлкен прогресс болды...» Заманында Қорқыт жалғыз болған жоқ. Оның өскен ортасы — туған жері, туған елі болды.

Жақсы ісімен көрінген сондай абыздың бірі — Нысан еді. Нысан Абыз музыка аспаптарының тарихын ғана емес, ішкі сырын да жетік білген болса керек. Керней, сырнай, сыбызғы, дабыл, дадғара, қобыз, адырна, домбыра ол кезде де бар еді. Бұлардың бәрінің тарихын біліп қана қойған адам абыз бола алмас еді. Ол сонымен бірге неден жасалатынын, қалай жасалатындығын, қалай ойналатынын, дыбыс ерекшелігін, үн ауқымын да білуі керек-ті. Білу аздық етеді. Абыз білгенін басқаға үйретеді. ұстаздық етеді. Халыққа жариялап отырады.

Қорқыт, Нысан сияқты абыздарды көзімен көріп, көңіліне тоқыған шәкірттер болды. Бұлардың осындай ұлағатты істері болмаса, Әл-Фараби сияқты ірі музыкант, аспаптанушы ғалым шықпас еді, Қорқыт, Нысан, Әбунасыр замандас ұлылар. Бірін-бірі білген, көрген.

Әл-Фарабидің философиялық ой-көзқарастары ішінде қазақ музыкатанушылары үшін аса құнды еңбегі, — «Музыканың ұлы кітабы». [4]

Бұл кітабында Әл-Фараби музыкатану, оның ішінде аспаптану ғылымының да негізін қалайды. Оның бұл тұрғыдағы ой-тұжырымдары әлі де терең зерттеу қажетке жаратуды керек етеді. Әл-Фарабидің аспаптануға, аспаптық музыкаға қосқан үлесі барша ғалам еліне ортақ. Қазіргі қазақ аспаптанушылары назарынан да тыс қалуға тиіс емес баға жетпес мұра.

Қорқыт, Нысан, Әл-Фараби кезеңі — музыкалық аспаптану ғылымның практикалық-теориялық тұрғыдан өркендеп, өрістеген кезеңі деп білеміз. Бұл кезең VIII-X ғасырларды қамтиды.

Бұдан кейінгі ғасырларда ондай мұралар мүлдем болған жоқ деу қателік болар еді. Жеткендері бар, жетпегендері одан көп. Біз қазіргі халықтың мәдени

өмірінде ерекше орын алған тұлғалардың есімін ғана атай аламыз. Хакім-Ата (ХІІ), Ғаме (ХІІІ), Дүрбек, Сейф Саран (ХІҮ г.), Махмуд Қашқари, Жүсіп Баласағұн мұраларынан да аспаптарға қатысты деректерді табуға болар еді. Бұлар өмір сүрген ғасырлар сан алуан ғаламат оқиғалардың қоғамдық, әлеуметтік, экономикалық күрделі жағдайлардың заманы еді. Сөз жоқ, бұл өзгерістер елдің рухани өміріне, мәдени мұраларына әсер етті.

Орта ғасырда орасан мол мұра қалдырды. Осы кездегі қазақ, өзбек, татар, қырғыз, қарақалпақ, ноғай, түркмен т. б. туыстас халықтардың бір-біріне өте ұқсас музыкалық көне аспаптары сол орта ғасыр мұралары секілді. Сайып келгенде, біз қазақ музыкалық аспаптану ғылымының атанып келген кезеңін V ғасырдан бергі дәуір еншісіне енгіздік. Бұл кезеңдегі ірі тұлға Әл-Фараби. Одан басқа түркі музыкалық аспаптары жайында терең талдап, ғылыми ой қалдырған адам қазірше белгісіз.

XV ғасыр мен XVIII ғасыр аралығында қазақ музыкалық аспаптары жайында біз тек эпостық жырлардан, аңыз-ертегілерден, ақын жыраулардың шығармаларынан ғана көреміз. Мұнда олар сөз арасында атын атап, түсін түстеп кеткенімен, терең талдап ештеме айтпайды. Дегенмен, сол бір-екі ауыз ұғымның өзінен көп нәрсе аңғаруға болар еді. Батырлық жырлар «ХІҮ ғасырдың ақырында, XV-XVI ғасырларда жасалған сияқты», — дейді Шоқан Уәлиханов. (Валиханов Ч. Ч. Сочинение. Спб. 1904, 30-бет). Демек, аты аңызға айналған батырлар, солар қатысқан бұған дейін ғаламат соғыстар болған. Халық соларды ой елегінен өткізіп, өнеге боларлық өнер туындысына арқау еткен. Бұл өнер туындыларында музыкалық аспаптар жөнінде де айтылып отырады. [5]

Паллас, Гмелин, Иогани Георгий, И. Г. Андреевтер XVIII ғасырдағы қазақ музыка мәдениеті жөнінде құнды деректер қалдырды. ХІХ ғасыр қазақ музыкасының қауырт дамыған кезеңі. Жезтаңдай ақын, күміс көмей әнші, балбармақ күйші, ұста, шеберлер осы ғасырда халық өнерін биікке өрлетті. Күйші, әнші, жыршылар көбіне өз аспаптарын өздері жасап алатын болған. Сондықтан да олар аспаптың құрылысын, ішкі мүмкіндігін жетік білді, және оны үнемі жетілдіріп отырды. Ел ішінде асқан күйшілігі, жыршылығы болмаса да ептеп музыкаға бейімі бар, аспаптың құлақ күйіне алатын ұста, шеберлер де болды. [6]

Ал енді бір шеберлердің ұсталардың музыкадан мүлдем хабары болмады. Бірақ қолы ұсынақты, талғамы жоғары болғандықтан бұлар да аспаптарды дамытуға елеулі үлес қосты. Әлбетте аспап төрешісі — әнші, күйші, жыршы, жырау. Аспап тек солардың бағыт-бағдарымен, қалаумен жасалды. Ал жасалған дүние сыншысы — қай уақытта да көпшілік қауым, тыңдаушы халық еді.

Құрманғазы Сағырбаев (1806-1879), Дәулеткерей Шығаев (1820-1887), Біржансал Қожағұлов (1832-1894), Мұхит Мералиев (1847-1918), Абай Құнанбев (1845-1904), Жаяу Мұса Байжанов (1835-1929), Тәттімбет Қазанғапов (1815-1882), Ықылас Дүкенов (1843-1920) т. б.

Аспап үлгілерін жинау, соларды кейінгі ұрпаққа мирас ету қазақ даласында осы ғасырда болған. Шоқан, Жаяу Мұса, Абай музыкалық аспаптар үлгілерін музейлерге табыстайды. Кезінде мол жазылып, аты әйгілі болған белгілі, көрнекті адамдар айналасынан шыға алмай, іздейтініміздің бәрін соның төңірегінен ғана табатындай көретініміз бар. Кейде жоқты бар етіп, болмаған нәрсені болды деп сол

есімге таңа салу да аз кездеспейді. Біз мұны зиянды дер ек. Өйткені, бұл — бірі тарихты бұрмалар, екіншіден, өзін де өзгені де шатастыру, үшіншіден, сол есімнің тасасында басқа асылдарды қалдыру. Іздей білгенге ашылмаған асылдар, айтылмаған есімдер қаншама десеңізші. Болашақта аспаптану, таныту саласында еңбек еткен, бүгінге дейін ескерусіз келе жатқан адамдарды іздестіріп, солар туралы молырақ айту парыз.

Дабыл — біріншіден, жорыққа аттанарда пайдаланылады, екіншіден, оны атты кісі алдына, ердің қасына ұстайды, үшіншіден, үні зор, дыбысының жер жаңғыртар дүмпуі бар.

Қобыз— біріншіден, ішегі қыл, екіншіден, ол ішекке тұтқырлығын арттыру үшін қарағайдың шайырын жағады.

Домбыра— той-думанда, сән-салтанатта тартылады, оны жыршы, жыраулар да пайдаланған.

Уран— қос мүйізден жасалған көлемі әр түрлі. Сондықтан да ойнағанда екеуі бір-бірімен «ақылдасқандай» үн шығарады.

Сырнай, керней-шеру кезінде тартылатын аспаптар, екеуінің үнемі қатар айтылуына қарағанда, сол кездегі ең көп қолданылған үрлемелі аспаптар екендігін білеміз. Біз бұл үзіндіден қазақ музыка аспаптарының төрт тобын көреміз. Соқпалы аспап — дабыл, ыспалы аспап, — қобыз, шертпелі аспап — домбыра, үрлемелі аспап, — ұран, сырнай, керней. Сондай-ақ осы аспаптардың өзіндік ерекшеліктерін де аңғарамыз. [7]

Шындығында да, атақты ғалымның күй, ән туралы байыпты да, дәл бағаларын оқысаңыз, көз алдыңызға еріксіз домбыра немесе қобыз, әйтпесе сыбызғы елестейді. Осы аспаптардың дыбысы, сүйкімді сазы құлағыңызға келеді. Қос ішектің құдіретіне таң қаласыз әрі сүйсінесіз. Сіздің көкейіңізге аспапқа, аспапты жасаған шеберге деген сүйіспеншілік ұялайды. «... Сырт көзге сұрықсыз көрінетін домбыра шебер орындаушының қолына тигенде өз шамасынан әлдеқайда асып түсіп, құлпырып шыға келетініне қайран қаласыз, ол біресе әндетіп, не үрлемелі аспап үн шығарғандай есіле егіліп, біресе дыбыстар аспанға шоқ шашқандай көздің жауын алып, болмаса жалт-жұлт еткен үн шапшаңдығымен есіңді алады...»

«Архивтік, әдеби археологиялық материалдардан, эпикалық әңгімелерден және халық, арасынан сұрастыру, жинау арқылы ол қазір қолданылып жүрген домбыра, қобыз, сыбызғы, дауылпаз сияқты аспаптардан басқа қазақ халқы өткен замандардан пайдаланған 25 түрлі аспапты тапты. Бұл музыка аспаптары Б. Сарыбаевтың басшылығымен жүргізілген реставрациялық жұмыстар нәтижесінде алғашқы қалпына келтіріліп қана қойған жоқ, сонымен бірге ғалым олардың бәрінде де ойнай білді, басқа орындаушылармен бірге ансамбльге қатысты, концерттерде және жеке өзі де өнер көрсетті, бірқатар ескі музыканы магнитофон және граммофон пластинкаларына түсірді». [8]

Қазақ музыкалық аспаптарын зерттеу мәселесіне келгенде ХХ ғасыр бұл екі альппен ғана шектелмейді. Қазақ музыкалық аспаптарының шығу тарихын, таралуын, дамуын қарастырған, елеулі еңбек еткен де ғалымдар бар. Садоков, Вызко, Толстов, Вертков, Караматов сынды аспаптанушы ірі

ғалымдар археологиялық-этнографиялық тарихи деректерге сүйене отырып Орта Азия музыкалық аспаптарына зерттеулер жүргізді. Топ-тармаққа бөлді. Біз бұлардың да еңбегін қазақ музыкалық аспаптануына қосылған орасан зор үлес деп білеміз. Алайда, қазақ музыкалық аспаптанушыларының тындырғанынан тындырмағаны көп. Бүгінге дейін барлық аспап толық зерттеліп болған жоқ, аспаптану тарихы әлі жызылмай келеді.

Қазақ музыка аспаптарының шын мәніндегі дамуы ұлт оркестрінің құрылуына байланысты болды. Бұл салада аспаптарды жетілдіріп, оркестр ұйымдастыру және оны халық арасына насихаттау ісінде жолбасшы Ахмет Қуанұлы Жұбанов болды.

«Зерттеу жұмысымен айналысуға мүмкіндік берерліктей болмашы ғана жағдайлар жасалғаннан кейін бірер жыл өтпей-ақ, күлден көтерілген Феникс сияктанып, қазақтың ұлт аспаптар оркестрі пайда болды. Мен Ахмет Қуанұлының көп даусты ұлттық оркестрді құруы — аса елеулі, сонымен қатар тарихи еңбек деп санаймын... Ұлт оркестрінің кіндік атасы — Ақан» (Ғ. Мүсірепов). Алғашқы шағын ансамбль 1933 жылдары құрылды. Оның құрамындағылар музыка техникумының шәкірттері еді. Қазақ музыка өнерінің ісашарлары — қобызшы Жаппас Қаламбаев, сыбызғышы — Ысқақ Уәлиев, домбырашы-күйшілер Дина Нұрпейсова, Қали Жантілеуов, Уақап Қабигөжин, Ғабдулман Матов осы оркестр сапында болды. [9]

Жаңа құрылған оркестрдің алдында мынадай ірі проблемалар тұрды:

Бірінші – инструмент яғни оркестрді ұлттық музыкалық аспаптармен жабдықтау және олардың дыбыс диапазонының үндік ерекшеліктерін үйлестіру, бір арнаға түсіру;

Екінші – музыка аспаптарын ғылыми негізде жетілдіру, яғни дыбыс ауқымын молайту, үн қуатын арттыру;

Үшінші – осы аспаптарда ойнау, орындаушылық шеберлігін арттыру, яғни жаңа әдіс-тәсілдерді (тремоло-итальян тілінен аударғанда «дірілдету», бір дыбысты өте тез, шапшаң бірнеше рет қайталау; пиццикато — итальян тілінен «шерту», «іліп-тарту» саусақпен іліп-тартып ойнау әдісі т. б. үйрену);

төртінші – шығармаларды оркестр құрамындағы аспаптарға лайықтап, бөліп беру, нотаға түсіру. Осы проблемаларды шешу ісінде де Ахмет Жұбанов алдыңғы сапта болды. Домбыра, прима, тенор, бас, контрабас секілді оркестрлік түрлерге бөлініп, қалыпты стандартқа түсірілді.

Қобыз бөлшектері сапалы, акустикалық талаптарға сай материалдан құрап жасалып, қыл ішегінің орнына тарамыс және сым ішектер тағылды. Бұрауы да өзгерді. Бұл да оркестрлік түрлерге жіктеліп, прима, альт, бас, қобыз болып бөлінді. Ішек саны төртке жеткізілді. Үрлемелі, соқпалы аспаптар да кең пайдаланылды.

Құрманғазы атындағы оркестр музыка өнерін дамытудағы ірі жетістіктері үшін 1978 жылы Академиялық оркестр деген құрметті атақ алды, ал 1984 жылы Халықтар достығы орденімен наградталды. Өз репертуарын қазақ халқының және бауырлас, іргелес халықтар мен музыкасының алтын қорынан алған саңлақ туындыларымен байытты. Дәл осы оркестрдің

құрылымының арқасында өзге аспаптардан бұрын домбыра мен қобыздың бағы жанды. Домбыраның ән сүймелдеу қабілеті мен мүмкіндігін алғашқы ресми түрде дүниежүзіне танытқан атақты әнші Әміре Қашаубаев, ал күй орындауда Дина Нүрпейісова, Рүстембек Омаров, Қали Жантілеуов, Әзидолла Есқалиев, қазақ қыздарының ішінде көнеден келе жатқан қобыз үнін Фатима Балғаева бірінші болып танытып, дүниежүзі құлақ түрген ұлы дүрмекте үлкен абыройға ие болды.

Жаңа бой көтеріп келе жатқан қазақ аспаптық музыкасының жұртшылыққа танылуы ең әуелі орындаушылар талантына, екіншіден аспап жасаушы шеберлердің іскерлігіне байланысты еді. Өйткені, қаншалықты шебер орындаушы болғанымен, аспабы келіспесе шығарманың шықпайтыны белгілі.

Өткен күндерге үңілсек, сазды әуенді сөйлететін аспапты жасау қай кезде де зор құрметке ие болып, атағы көпке жайылған. Қазақ даласында да мұндай асқан шеберлер аз болмаған. Кеңес дәуірінде халқы танып, еңбегі бағаланған алғашқы осындай халық шеберлерінің бірі Қамар Қасымов еді. Домбыра, қобыз, басқа да аспаптар түрлерін ерінбей-жалықпай жасауда алдына жан салмағай, он саусағынан өнері тамған Қ. Қасымов өмірі мен творчествосы көпшілікке әлі танымал емес.

Қамар ақсақалға ұстаз болып, аспап жасау өнерінің дамуына белсене еңбек сіңірген ағайынды Романенколар да қазақтың аспаптық музыкасына, олардың жетілуі жолында орасан зор еңбек сіңірді. Бізде аспапқа, аспап жасаушыға деген ынталы ықылас, ілтипатты құрмет әлі төмен. [10]

Домбыраның болмаса сазсырнайдың үнін сүйсіне тыңдап, сүйіспеншілік сезімізді ақтара салғаннан әрі аса алмай жатамыз. Байыппен бағдарлар болсақ, сол аспаптар дыбысының “құлақтан кіріп, бойды алуында” ерекше мән, өзгеше сыр бар. Мәселе аспапты неден, қалай, кім жасағандығында. Осыны есте ұстасақ, көп-нәрсенің құпиясын ашып, көп нәрсенің сырына қаныққан болар едік.

Әдебиеттер тізімі:

1. Медоев А.Г. Гравюры на скалах. Сарыарка, Мангышлак. Алматы: Жалын, 1979
2. Бейсенбекұлы О. Сазды аспаптар сыры. Алматы: Ана тілі, 1994. – 128 б.
3. Қазақстан Республикасының Конституциясы: Схема-альбом./Құраст. С.А.Табанов, В.В.Мамонов. – Алматы: Жеті жарғы, 1998. – 112 б.
4. Боровков А., Надеяев В., Насилов Д., Тенишев Э., Щербак А. Древнетюркский словарь Ленинград: "Наука", 1969. 34, 35, 37, 38-беттер.
5. О кочевках киргиз //Собрание сочинений Ч.Ч.Валиханова. Под ред. Н.И. Веселовского, СПб., 1904, 30-бет
6. Иманғалиева А. Рәміздерді құрметтеу – халықты құрметтеу: Патриоттық тәрбие // Сыныптағы тәрбие. – 2004. - №2 – 25-26 бет.
7. Қазақстан Республикасы. 10 жыл шежіресі. / Бас ред. Ә.Нысанбаев. – Алматы: Қазақ энциклопедиясы, 2001. – 504 бет, сурет.
8. Жанайдаров О. Менің елім – Қазақстан: Балаларға арналған энциклопедия – Алматы: Балауса, 2003. – 160 бет, сурет

9. Қазақтың мақал-мәтелдері. / Құраст. Смайлова А.Т. – Алматы: Көшпенділер, 2003. – 312 бет.

10. Бейсенбекұлы О. Сазды аспаптар сыры. Алматы: Ана тілі, 1994. – 128 б.

ХАЛЫҚТЫҚ ПЕДАГОГИКА ҚҰНДЫЛЫҚТАРЫМЕН ҰРПАҚТЫ ТӘРБИЕЛЕУДІҢ МАҢЫЗЫ

Майлыбаева Л.С.

Орталық Азия инновациялық университетінің п.ғ.к., аға оқытушысы

Абдрасилова С.Т.

*Оңтүстік Қазақстан медицина академиясының магистр, аға оқытушысы,
(Шымкент, Қазақстан)*

Аннотация. Бұл мақалада халықтық педагогика құндылықтарының жас ұрпақ тәрбиесіндегі маңызы қарастырылады. Халықтық педагогика – ата-бабаларымыздың ғасырлар бойы жинақтаған тәлім-тәрбиелік тәжірибесі мен ұлттық құндылықтарын насихаттайтын тәрбие жүйесі. Оның негізінде салт-дәстүр, әдет-ғұрып, ауыз әдебиеті, мақал-мәтелдер, батырлар жыры мен шешендік сөздер жатыр. Осы құндылықтар арқылы балаға адамгершілік, елжандылық, еңбекқорлық, үлкенге құрмет, кішіге ізет секілді қасиеттер сіңіріледі. Сонымен қатар, халықтық тәрбие әдістерін қолдану ұрпақтар сабақтастығын нығайтып, ұлттық сана-сезімді қалыптастыруға ықпал етеді. Бүгінгі білім беру мен тәрбие жүйесінде халық педагогикасының әдістерін тиімді пайдалану – саналы, тәрбиелі және рухани бай азаматтарды қалыптастырудың басты шарты. Сондықтан халықтық педагогика құндылықтарын сақтау және дамыту – өскелең ұрпақ тәрбиесінің маңызды аспектілерінің бірі.

Кілт сөздер: Тарихи даму, дерексіз идея, менталитет, әлеуметтік орта.

Аннотация. В данной статье рассматривается значение ценностей народной педагогики в воспитании подрастающего поколения. Народная педагогика-это воспитательная система, пропагандирующая накопленный веками опыт и национальные ценности наших предков. В его основе лежат традиции, обычаи, устная литература, пословицы, героические песни и ораторские речи. Через эти ценности ребенку прививаются такие качества, как человечность, патриотизм, трудолюбие, уважение к старшим, уважение к младшим. Кроме того, применение народных методов воспитания способствует формированию национального самосознания, укреплению преемственности поколений. Эффективное использование методов народной педагогики в современной системе образования и воспитания – главное условие формирования сознательных, воспитанных и духовно богатых граждан. Поэтому сохранение и развитие ценностей народной педагогики-один из важнейших аспектов воспитания подрастающего поколения.

Ключевые слова: Историческое развитие, абстрактная идея, менталитет, социальная среда.

Annotation. This article examines the importance of the values of folk pedagogy in the upbringing of the younger generation. Folk pedagogy is an educational system that promotes the accumulated centuries of experience and national values of our ancestors. It is based on traditions, customs, oral literature, proverbs, heroic songs and oratorical speeches. Through these values, such qualities as humanity, patriotism, hard work, respect for elders, and respect for the younger are instilled in the child. In addition, the use of folk methods of education contributes to the formation of national identity, strengthening the continuity of generations. The effective use of folk pedagogy methods in the modern system of education and upbringing is the main condition for the formation of conscious, well-mannered and spiritually wealthy citizens. Therefore, the preservation and development of the values of folk pedagogy is one of the most important aspects of educating the younger generation.

Keywords: Historical development, Annotation idea, mentality, social environment.

Қоғамның барлық тарихи даму кезеңдерінде халық педагогикасы жайлы ұғымды анықтау, әр түрлі ғылыми-педагогикалық көзқарастарды қалыптастыру проблемаларына көптеген ғалымдар, педагогтар көңіл аударды, құнды пікірлер айтты, өмірлік мұра қалдырды.

Соның ішінде орыс педагогі К.Д.Ушинский әрбір елде халықтың мүддесіне, мұқтажына сәйкес өзіндік білім және тәрбие беру жүйесінің қажет екендігін айтты.

К.Д.Ушинский халық дәстүрлерін, әдет-ғұрыптарын, салт-санасын жақсы білген. «Дерексіздік идеяларға сүйеніп жазылған ең жақсы тәрбие жүйесін, халықтың мол тәжірибесіне негізделген тәрбиеге еш уақытта тең бола алмайды»-деп тұжырымдайды, ол.

Оның пікірі бойынша халық- бірінші тәрбиеші, ал халық ертегілері- халық педагогикасын жасаудың бірінші және жарқын әрекеті[1].

Бүгінгі таңда, халықтық педагогика негізінде жастарды тәрбиелеу мүмкіндіктеріне жол ашылуымен қатар, этнопедагогика ғылымына тән өзіндік анықтамалар, негізгі қағидалар ғылыми тұрғыда тиянақтауды, этнопедагогика мен халықтық педагогикаға байланысты және оның қағидаларын оқу-тәрбие үдерісіне тиімді пайдаланудың жолдарын ғылыми- әдістемелік тұрғыда ашып көрсету С.Қалиевтің “Қазақтың халықтық тәлім- тәрбиесінің ғылыми- педагогикалық негіздері” атты кандидаттық диссертацияда керемет айтылады. Халықтық педагогика мен ғылыми педагогиканың қағидаларын салыстырып, зерттей келе, ол халықтық педагогиканың негізгі қағидаларын ұсынады:

1. Келер ұрпақтың ақылды, арлы, намысқой, өміршең азамат болуын тілеу.
2. Баланы жастайынан еңбек сүйгіш, елгезек етіп тәрбиелеу.
3. Тән сұлулығы мен жан сұлулығын қатар қалыптастыру.
4. Адамгершілік, ар- ождан, кішіпейіл, қайырымдылық, ізгілікті арқау ету.

5. Гуманизм мен патриотизм – халықтық тәрбиенің басты қағидаларының бірі.

6. Тіршілік тұтқасы өмірдің шамшырағы өнер мен ғылым деп ұққан халқымыз жастарға “Өнерлі өлмейді”, “Білім таусылмас кен, өнер өшпес мұра” дегенге талдау бере отырып, ертегі, жыр, өлең, батырлар жыры, аңыз-әңгімелер, мақал- мәтелдерді жастардың жас ерекшеліктеріне байланысты топтап, жіктеген [84, 19-б.].

Халық педагогикасының негізіне халық ауыз әдебиетінің шығармалары, этнографиялық материалдар, халықтық тәрбие дәстүрлері, халық ойындары, отбасы тәжірибелері т.б. жатады. Демек, халық педагогикасы-ғасырлар бойы өмір тәжірибесіне негізделген ұрпақ тәрбиесіндегі дәстүрлер мен әдет-ғұрыптың, мәдени ой-пікірлердің жиынтығы.

Отбасы-халық педагогикасының негізі. Отбасы ғасырлар бойы өмір сүріп келе жатқан адам баласының әлеуметтік ортасы. Халықтың салт-дәстүрлері мен әдет-ғұрыптарының сақтаушысы. Сондықтан, отбасы тәрбиесі халықтың ой-арманымен, әр түрлі іс-әрекетімен, мол тәжірибесі және ұлттық дәстүрімен байланысты дамып, ұрпақтан ұрпаққа жалғасып жеткен тарихи мұра.

Отбасының негізгі мақсаты-бала тәрбиесі. Отбасындағы ең басты тұлға ана мен әке, ата мен әже. Ата мен әже отбасының ұйытқысы, отбасы мүшелерінің тірегі, үлгісі өнеге көрсетуші, ақыл айтушы, балаларына, немерелеріне өмірге, еңбек етуге жолдама береді.

Ата мен әжесі арқылы ұрпақ өзінің шыққан тегімен, үрім-бұтақ шежіресімен, туған-туыстарымен, құрбы-жекжаттарымен, ұлттық тәрбиенің мән-мазмұнымен танысады. Ғасырлар бойы қазақ отбасылары жас өспірімдерді тәрбиелеуде көптеген әдістерді қолданып келген. Олардың көпшілігі қазіргі кездегі педагогика мен психология ғылымдарының саласында қолданылып жүрген әдістер және тәсілдер, мазмұны мен мақсатқа-сәйкестілігі жағынан бір-бірімен байланысты, бірі-бірін толықтырады.

Ұлттық құндылықтарды баланың бойына егуде отбасының алатын ролі зор. Бірақ көптеген отбасы сол ұлттық құндылықтарды біле ме, білмесе не істемек керек?

Міне осы кезде оған көмекке мектеп мұғалімдері келеді. Ал мектеп мұғалімдерін жоғары оқу орындары халықтық педагогика материалдарымен қаруландырып шығару қажет болады. Ол үшін жоғары оқу орындарында Этнопедагогика, Этнопсихология, Этнография, Мәдениеттену т.б. пәндері өтіледі. Міне осы пәндерді өтуде жоғары оқу орындары ұстаздарының тәжірибесі қажет ақ.

Себебі болашақ мұғалім жаһандану дәуіріндегі батыстың жағымсыз, қазақ менталитетіне сәйкес келмейтін, адамды арсыздыққа, мейірімсіздікке, ақымақтыққа алып келетін дәстүрсімақтарына төтеп беретін, керісінше арлы, ойлы, ұлт жанашыры, байқампаз, отаншыл азамат болып шығуы тиіс. Сондықтан да қазіргі таңдағы барлық жауапкершілік жоғары оқу орындарының оқытушыларына түспек. Оны біз жақсы түсініп отырмыз. Енді тәрбие тал бесіктен демекші тәрбиені ол, болашақ мұғалім ата-анасынан және мектептен алды. Сосын ол жоғары оқу орнына келді. Және ол жоғары оқу орнын бітірген

соң қайта мектепке бармақ. Яғни болашақ мұғалімнің тағдыры бумеранг сияқты қайталануда. Бұдан шығатын қорытынды Мектепте, Жоғары оқу орны да тәрбие мәселесінде кімді тәрбиелеп жатырмыз, қалай тәрбиелеп жатырмыз, қайтсек ұлт азаматын тәрбиелейміз деп бас қатыруы керек. Бұл өзекті мәселе болып қала бермек.

Сондықтан да бұл мәселенің жауабы мектеп те, жоғары оқу орны да тек жалаң сөзге, қағазбастылыққа, студенттің қара көрсетіп келіп кеткеніне ғана емес, олардың мұғалімдік қызметке, ұстаздық қызметке деген махаббатын ашуы керек. Ұстаз оқушылардың тағдырына жауаптымын, олардың өміріне өзгеріс енгізе аламын, оларды жақсы азамат етіп тәрбиелеуіме менде мүмкіндік бар, ол менің қолымнан келеді деген сенім болуын қалыптастыра білуіміз керек.

Ұлттық құндылық дегеніміз не? Ұлттық құндылық дегеніміз, ол тіл, діл, дін, мәдениет, тарих, салт-дәстүр, әдет-ғұрып, салт-сана, ол атамекен, ол көк туымыз, ән-жыр, ертегі, айтыс, терме тағы, тағылар. Осы құндылықтарды көзіміздің қарашығындай сақтау біздің аға ұрпақтың, жастардың мойнындағы аманат. Ата-баба оны бізге аманаттап кеткен. Осы жауапкершілікті түсінетін кез келді. Оны осы елдің барлық азаматтары, өз мойнына алғанда ғана аманатқа қиянат жасалмақ емес.

Сөзіміздің соңында айтарымыз отбасы, мектеп, жоғары оқу орны бұл үш одақ бір-бірімен тығыз байланыста болмақ керек, байланыс бұзылса онда істің бәрі бекер. Мына алапат заманда кім-кімді басып озбақ, кім кіммен бәсекеде, мемлекет қайтсе мәңгілікке болмақ, оның мүддесі ортақ мүдде. Осы қағиданы басшылыққа алып ұлт азаматын тәрбиелеу тағы да мектеп пен жоғары оқу орнының мақсаты мен мұраты болмақ.

Әдебиеттер тізімі:

1. Ж.Б.Қоянбаев, Р.М.Қоянбаев. Педагогика. Астана 1998 ж. 316-317 бб.
2. Қалиев С.К. Қазақтың халықтық тәлім-тәрбиенің ғылыми-педагогикалық негіздері: пед. ғыл.канд.дисс. –Алматы, 1996. –157 б.

ТӘРБИЕДЕГІ РУХ ПЕН ҰЛТТЫҚ ҚҰНДЫЛЫҚТАР

Сейтқасым А.М.

*М.Х. Дулати атындағы Тараз университеті
(Тараз, Қазақстан)*

E-mail: am.seitkasym@dulaty.kz, aibek_taraz.94@mail.ru

Аннотация. Білімгерлердің ұлттық құндылықтарды құрметтеуге тәрбиелеу, ұлттық құндылықтар - біздің бабаларымыздан қалған асыл мұра екенін түсіндіру басты мақсатымыз. Қазіргі ғаламдану үрдісінде ұлттық құндылықтарды сақтау мен өзінің бет – бейнесін, ізгі дәстүрін сақтау жолындағы күрес ұлттың сананы сақтау күресі екенін түсіну, яғни, ұлттық сана – сезімімен мінез құлқының ана тілінде, ата тарихын, төл мәдениетін

және ұлттық салт – дәстүрді меңгеруі негізінде қалыптасқан жеке тұлғаны тәрбиелеу. Ұлттық құндылықтарын бойына сіңіру арқылы қалыптасқан тәні мен жаны сұлу, өзіне - өзі сенімді, халықтың салт – дәстүрін, ата заңын, тарихын құрметтейтін, елжанды, әлемдік бәсекеге қабілетті тұлғаның негізін қалау. Бастапқы білім, тәрбие негізін салу.

Кілт сөздер: Ұлттық рух, ұлттық идеология, ұлттық тәрбие, патриоттық тәрбие, рухани тәрбие.

Аннотация. Наша главная цель - воспитывать уважение к национальным ценностям, разъяснить, что национальные ценности-это благородное наследие наших предков. Понимание того, что борьба за сохранение национальных ценностей и сохранение своего лица, добрых традиций в современном глобализационном процессе – это борьба нации за сохранение сознания, то есть воспитание личности, сформированной национальным сознанием на основе усвоения им родного языка поведения, истории предков, родной культуры и национальных традиций. Заложить основу для красивой, уверенной в себе личности, уважающей традиции и традиции народа, закон предков, историю страны, мировой конкурентоспособности. Основы начального образования, воспитания.

Ключевые слова: национальный дух, национальная идеология, национальное воспитание, патриотическое воспитание, духовное воспитание.

Annotation. Our main goal is to foster respect for national values, to explain that national values are the noble heritage of our ancestors. Understanding that the struggle for the preservation of national values and the preservation of one's face, good traditions in the modern globalization process is the struggle of a nation for the preservation of consciousness, that is, the upbringing of a personality shaped by national consciousness based on the assimilation of their native language behavior, ancestral history, native culture and national traditions. To lay the foundation for a beautiful, self-confident personality who respects the traditions and traditions of the people, the law of the ancestors, the history of the country, and global competitiveness. The basics of primary education and upbringing.

Keywords: national spirit, national ideology, national education, patriotic education, spiritual education.

КІРІСПЕ

Адамға ең бірінші білім емес, тәрбие берілуі керек, тәрбиесіз берілген білім – адамзаттың қас жауы, ол келешекте оның барлық өміріне опат әкеледі (Әл-Фараби). Ұлттық рух - халықтың өзін-өзі тануымен айқындалып, арман-мұраттарымен сипатталатын, елдік тұтастық идеясымен негізделетін өміршеңдік күш-қуаты. Ұлттық рух жалпы ғаламдық рух пен жеке адамдық рухтың дәнекері болғандықтан, кез келген ұлттың, мәдениеттің өкілі өзінің әлемдегі орнын өзіндік ұлттық төлсанасы арқылы

бағамдауы заңды құбылыс болып табылады. Сондықтан жеке адамның таным терезесі ұлттық таным тұрғысынан, әлемдегі жалпы адамзаттық құндылықтарды игеріп, рухани игіліктерге өз үлесін қоса білуі тиіс. Қай халықтың болсын бойында өз табиғатына тән өзге де қайталанбас қасиеттері, мінезі, діні болуы ұлттық рухпен тікелей байланысты. Көзбен көріп, қолмен ұстайтын зат болмағандықтан, Ұлттық рухтың көрініс беруі ұлт өкілдерінің көркем шығармашылығынан, халық даналығынан, ғасырлар бойы сабақтастығын үзбеген рухани мұраларынан көрінеді. Әрбір ұлттың өзіне тән ұлттық рухы бар дегенде, оның өзі жайлы дүниетанымынан, дүниеге көзқарастары мен мінез-құлқынан, мұрат-мақсатынан даму, өзгеру, кейде әлсіреу, яғни үнемі қозғалыс үстіндегі құбылыс екенін аңғарамыз. Ұлт болып ұюдың өзі этностың мекендік және мезгілдік факторларына байланысты болуымен қатар, оның табиғи, тарихи, рухани бітім-болмысы, ұлттық санасы, ділі, мінезі, мәдениеті, әлеуметтік-саяси мұрат-мүдделерінің қалыптасып, тұлғалануы үздіксіз процесс және ұлттық рухтың түлеп-толысып отыратын өміршендігінің көрінісі. Ұлттық рухтың буырқана бой көрсетер тұсы бодандық бұғауына қарсылық, тәуелсіздік мұратына ұмтылыс сәті болса, сол кезеңдерде қордаланған көркем рухани мұралардың ерлікке, елдікке үндер күш-қуатының маңызы бұғаудан босанып, болашаққа бет түзеген, баянды бағдарын айқындаған ұлттар үшін де зор. Ұлттың рухани тәжірибесін саралап-салмақтау үшін мол мағлұмат беретін басты байлығы оның сөз өнері. «Ақын сөзіне жұрт рухының сәулесі түспей тұрмайды» деп А. Байтұрсынұлы айтқандай, Ұлттық рухтың көркем образдар арқылы бедерленуі қазақ әдебиетінен көрінеді[1].

Әдіс-тәсілдер. Тәрбие – ұрпақты биік мұратқа жетелейтін сапалы білімнің тұғыры. Адам жанын игілікпен, ізгілікпен қуаттандырып, адами құнды қасиеттермен қанаттандырады. Ал, қазіргі уақыт – өзгермелі әлемдегі жасампаз ұрпақтың дәуірі. Ұлттық құндылықтармен сусындап өскен ұрпақ ұлағатты болмақ. Ұлағатты ұрпақ ұлттың сапасын құрайды. Ал ар-ұят, намыс, адалдық, отаншылдық, жауапкершілік, әдептілік пен инабаттылық, мейірімділік пен бауырмалдық, отбасына сүйіспеншілдік, үлкенге құрмет, кішіге ізетті болу қасиеттері берік қалыптасқан жасампаз азаматты тәрбиелеу маңызды. Еліміздің өркендеп дамуы үшін халқын сүйетін, мемлекет мүддесін жоғары ұстайтын, білімді де адал ұрпақ тәрбиелеу аса өзекті мәселелердің бірі ретінде үнемі назарда ұстауды қажет етеді.[6]

Құндылықтар – тәрбие мен оқытудағы адамгершілікке бағытталған мұраттар, ол шынайы болады, ол адамға тәуелді емес, дегенмен ол адам санасында орын алады. Ұлттық құндылықтарға әр халықтың ғасырлар бойы жинақтаған ұлттық, рухани және мәдени құндылықтары жатады. Осы құндылықтарды ұрпағымыздың бойына сіңіріп, оқу-тәрбие үдерісінде ұлтжандылыққа, отаншылдық пен салт-дәстүрімізді құрметтеуге баулып, өз халқын, өз мемлекетін көздің қарашығындай қорғайтын тұлғаларды тәрбиелеу – ұстаздар алдындағы басты міндет. Ұлтымыздың тұнып тұрған асыл мұра, рухани байлығын оқыту үдерісіне енгізу арқылы қазақ халқының құнды ойларын, даналық пәлсапасын, өмірлік тәжірибесін халық игілігі

үшін қолдана алатын жан-жақты дамыған, білімді, өзіндік көзқарасы бар жеке тұлғаны қалыптастырамыз. Құндылықтар сезім арқылы қабылданады, ал сана арқылы оны түсінуге болады, соның нәтижесінде тұлға құндылықты игереді, соған сай әрекет етеді. Нақтырақ айтатын болсақ, ана тілі мен ұлттық дәстүрді құрметтейтін, дүниетанымы, ақыл ой парасаттылығы қалыптасқан, мақсат қоя алатын, сол мақсатқа жету жолында жауапкершілігі мол, мінез құлқы, айналадағы адамдарға қарым – қатынас мәдениеті жоғары, Отанын сүйетін, күрделі жағдайда нақты шешім қабылдай алатын, салауатты тұлға.[2]

Зерттеу тәсілдері. Халықта «Балаңды өз тәрбиенмен тәрбиелеме, өз ұлтыңның тәрбиесімен тәрбиеле» деген мақал бар. Жас ұрпаққа тәрбие мен білім беру саласында халықтық педагогиканы енгізе отырып, қазақ халқының салт-дәстүрін, әдет-ғұрпын, мінез-құлық мәдениетін меңгеруде оқушылардың бойына ұлттық имандылық, адамгершілік, сыпайылық қасиеттерін қалыптастыру. Ұлттық тәрбие біздің ұрпақтан-ұрпаққа жеткізетін асыл қазынамыз. Ол болашақ ұрпақты өмір сүруге тәрбиелейтін үлкен тәрбие кітабы. Ал тәрбие тамыры тереңде-халық қазынасында, оның қадір қасиеті мен бітім-болмысында. Бұл қазына ұлттық құндылықтар арқылы бала бойына сіңетіні даусыз. Ұлттық құндылықтар дегеніміз не? Қарапайым тілмен айтқанда, ұлттық құндылықтар белгілі бір ұлтқа ұлт азаматына тән зат, адами қадір-қасиет, яғни ғасырлар бойы жинақтаған ұлттық рухани және материалдық құндылықтар. Ол-тәрбие мен оқытуға бағытталған мұрағаттар. Оларға меймандостық, кісілік, сыйластық, имандылық, кішіпейілділік, салауаттылық, қайырымдылық, ізгілік, еркіндік, өнерпаздық, сыпайылық, мәдениеттілік, шығармашылық, рухани байлық, махаббат сынды қасиеттер жатады. Кез-келген ұлттың сипаты бес қағидаға келіп тіреледі. Біріншісі – тілі, екіншісі – діні, үшіншісі – дәстүрі, төртіншісі – тарихы, бесіншісі – атамекені. Құндылықтар – шынайы ғана болады, ол адамға тәуелді емес, дей тұрғанмен ол ең алдымен адам санасында орын алады. Құндылықтарды сезім арқылы қабылдап, ал сана арқылы түсінуге болады, соның нәтижесінде тұлға құндылықты игереді, соған сай әрекет етеді. Өз ұлтын қадірлеп, қастерлеген, ұлт қадірін білген азаматтың бірі Ж. Аймауытов: «Мен халыққа кіндігіммен байланып қалғанмын. Оны үзе алмаймын. Үзу қолымнан келмейді» дейді. Сырым Датұлы: «Мен ағайынды екеумін: бірі – өзім, екіншісі – халқым», -дейді. Қазақ халқының осындай дәріптеуге, қастерлеуге, дамытуға тұрарлық ұлттық рухани материалдық құндылықтары туралы ұлағатты, құнды ойларын халық игілігіне келешек ұрпақты ел жұртқа ие болатын азаматтарды тәрбиелеуге неге қолданбасқа? Қазақ халқы баланы жамандықтан жиреніп, жақсылықты жаны тілеп тұратын құлықты болуын, сұлу сөз сыйқырлы үн-әдемі өң мен түрлі ләззат ала білетін, һәм байсалды, ойламдышымыр болып өсуін ұлт тәрбиесінің негізгі қағидасы етіп ұстаған. Ұрпақ тәрбиесіне кешігу дегеніміз мертігумен бірдей. Тәрбие бала тумай тұрып, дүниеге келмей тұрып берілуі тиіс. Қоғамға қызмет ететін болашақ жеткіншектерге сапалы білім мен өнегелі ұлттың тәрбие беру – ұстаздың басты парызы. Оқу мен тәрбие егіз. Оны бір

– бірінен бөліп қарауға болмайды. Қазақстан елін қорғаған батырлар, билер, шешендер, даналар, көсемдер, абыздар, ағартушылар мен ұлт зиялыларының мекені. Тәрбие беруде осындай алаш зиялыларының өнегелі өмір жолын дәріптеп, оқушы санасына ұлтқа деген адалдықты, отаншылдық сезімді сіңіре отырып тәрбиелеу басты мақсат болмақ. Тәрбиенің өзі күнделікті сабақтың әр бір негізінде – ақ оқушы бойына сіңіре бастайды.[6] Ұлттық рух – ұлттың жетістігін, рухани байлығын (құндылықтарын) біріктіріп отыратын, ұрпақтан-ұрпаққа табысталып отыратын рухани қазынаны (ұлттың мүддесін) қорғап отырудағы зиялылардың тұлғалығымен көрінеді. Ұлт болмысындағы «даналық, тектілік, елдік, елдікті нығайтудағы ақыл-парасат, батырлық және тағы басқа рухани қасиет үлгілерінің халықпен жеке адам бойында бірігуін ұлттық рух» дейміз. Қазақ ойшылы Шәкәрім «рух дегеніміз таза ақыл» деген. Ұлттық рух халықтың дүниетанымынан, дүниетанымы өмір сүру тәжірибесімен үндескен, ұлт тарихының дәстүріне ілескен ұрпақтың ой өрісінен шығады. Бойында ұлттық рух болмаса, ұрпақтың іянен зиялылар қатары қалыптаспайды, қалыптасқанда емес. Ұлттың, жеке адамның рухани қасиеттерін негіздейтін ұлттық сана, тектілік, даналық адам бойындағы қабілет пен білімді ұштастырған тәрбиенің өнімі, бұл қасиеттер адам бойына ұлттық рух арқылы тұрақтамақ. Ұлттық тәрбие негізінде адам бойына даритын, ел болмысының бойында тұрақтап отыратын рух ұрпақты ұлтымен, мемлекетімен, тарихымен біріктіріп отыратын құндылық, рухани қасиеттердің жиынтығы. Ұрпақтың ұлттық рухын қалыптастырып отыратын елдің тарихы, мәдениеті, дәстүрі, тілі, әдебиеті, ата-баба дәстүрімен сақталып келе жатқан ата діні. Осы құндылықтарды жеке адам өз бойында біріктіре алса, қоғамында ұлттық рух сақталып отырады. Ұлттық рух сақталған ортада халықтың ұлттық бірегейлігі мен зиялылардың азаматтық және тұлғалық бірегейлігінің өздігінен күш алары анық.[3]

Халықтың ұлттық бірегейлігін, азаматтың еркіндігін сақтап, нығайтып отырудағы қазақтың тағылымы, жастарды зиялылыққа тәрбиелеудегі өнеге ұлттық рухтың мәнін тереңнен ұғындырады. Ұлт ісіне жұмылуда қазақ зиялыларының арасында байлық, ақша, мал-мүлік, саудасаттық деген жүрмеген. Атамекеннің қасиетін, батырлардың еңбегін тереңнен ұғындыратын елдік, бірлік, ар-намыс ерікті түрде қазақ жастарын ұлттық мүдде ісіне жұмылдырып отырған. Өзгенің дәулетіне тамсанбай, өзінде бар нәрсені қадірлеген тұлғаларымыз ел болмысының негізінде жатқан, оның болашағына ауадай қажет (қызмет ететін) дүниелерді (жер байлығы, ұлт руханияты) қорғап өткен. Өз заманында елеусіз болса да, кейінгі заманда бағалы болатын елінің төл дүниелерін қадірлей алған. Бойында төл болмысымен, ел тұрмысымен, оның болашағымен ұштасатын қасиеттері мол адам ұлт зиялысы деңгейіне қол жеткізетіндігін қазақ тұлғаларының тарих өрісінде қалған тағылымынан көреміз. Әрине, ұлт зиялысы болу, атақты болу, не атақ алу, мақтан үшін жасалынатын нәрсе емес. Бұл ұғым жеке адамға үлкен жауапкершілікті, міндеттерді жүктеп отырады. Тарихымыздан белгілі, нағыз зиялылар ұлт ісіне жұмылуда, ел

мүддесіне қызмет етуде оның игілігін өздері көре алған жоқ. Ел тағдыры үшін әділетсіздікпен күрескені үшін патшаның, одан қалды, кеңес билігінің тарапынан қудаланды, ең соңында саясаттың құрбанына айналды. Бірақ, қашан да нағыз зиялылардың ел үшін атқарған істерін кейінгі ұрпақ көреді, ұрпақ зиялылары қалдырған дүниені ел игілігіне пайдаланады. Бұны ұлт зиялыларының өміріне, тағдырына тән ерекшелік деп айтамыз. Ұлт зиялыларының қадір-қасиеті олар шындық пен жалғанды күні бұрын біліп, халыққа, ұрпаққа ажыратып береді. Әр халықтың, әр аймақтың өз ерекшелігі болады. Сол сияқты қазақ зиялыларының да ұлт тарихының мәдени құбылысына айналған өз ерекшелігі бар. Бұл неден көрінеді? Тектілігіміз, халықтың бірлігін жоймаған дәстүріміз, қоғамда рухани тереңдікті сақтап отырған асыл дініміз, ана тіліміз қазақ тұлғаларының қалыптасу ерекшеліктерін негіздейтін ұлттық рухымыздың тұтқасы болып табылады.

Қазақтың ұрпақты тұлғалыққа тәрбиелеудегі тәжірибесінің бір ғана сыры бар. Ол халықтың басын біріктіретін, ұлттық рухты көтеретін, жастарды елге жақын тәрбиелейтін ортақ ұлттық сананың болуы. Осының нәтижесінде тарих сынынан халқымыз сүрінбей өткен. Бүгінгі ұрпақ осыны ескеруі қажет. Тарихтағы қазақ зиялыларының бейнесі шынайы, таза, әділ, ақиқатқа табанды, төзімді, ақылды, қабілетті, тектілігі мол, ер жүрек, ауыз біршілікті, елді қадірлеген, ұлт ісін қасиетті санаған, білімді, өзін ел мүддесіне жауапты санаған деңгейде ұлтының жадында мәңгі сақталып қала бермек. Бұл қашан да қазақ зиялыларының қалыптасу ерекшеліктерін негіздейтін рухани түп қазық болып қала бермек.[5]

Жаңа Қазақстан үшін қазақ өркениетін дамыту, салт-дәстүрін, әдет-ғұрпын, тілін, т.б. ұлттық құндылықтар аясында кеңейту - өзекті мәселенің бірі. Сондықтан алдымызда тұрған үлкен мақсат – ұлттық мұра құндылықтарын қазіргі таңның мәдени жетістітерімен үйлестіру. Жас ұрпақ тәрбиесінде үйлесімділік заңы салтанат құруы шарт. Яғни ол өзінің өсу, есею кезінде ақ сүт беріп асыраған ата-анасымен де, көкірек көзін ашқан ұстаздарымен де үйлесім таба білуі тиіс. Сонда ғана тұлға бойында ұлттық рухани қасиеттер бірте-бірте қалыптасары сөзсіз.

Қорытынды. Қорыта айтқанда, бүгінгі күнде жастарды әдепті де саналы етіп тәрбиелеу үшін ең алдымен тәрбие ережелеріне сүйене отырып, ұлттық дәстүрімізді, әдет-ғұрыптарымызды, дінімізді, ата-бабаларымыздан қалған насихат-мұраларды жастардың санасына сіңіре білуіміз қажет. Тәрбиенің көзі ата-бабамыздан қалған мұралар мен дана сөздер десек, біз соларды насихаттайтын жүргізушіміз. Бүкіл қоғам болып қолға алып, мәдениетті, тәрбиелі болып жүруді әрқайсысымыз өзімізден бастасақ, жас ұрпақтың тәрбиесі де өз жемісін берері анық. Иә, еліміздің гүлденіп, көркеюі мен дамуында, өзге елдермен терезесі тең болып, тарихқа тыңнан түрен салуында ең бірінші елдің рухы ескерілуі тиіс. Сондықтан бұл бастаманың көтерілуі дер шағында саяси көрегенділікпен қабылданған шешім болатын. Мұнда қамтылған бәсекелестік қабілет, прагматизм, ұлттық бірегейлікті сақтау, білімнің салтанат құруы, революциялық жолмен емес,

эволюциялық жолмен даму, сананың ашықтығы секілді факторлар бүгінгі заман талаптарына сай ұлттық мемлекет құрудың алғышарттары болмақ. Болашақта да тәуелсіздігіміздің баянды болуы үшін ең алдымен ұлттық рухымызды көтеруіміз керек. Сонда ғана іргесі шайқалмайтын мықты мемлекет боларымыз анық бүгінгі таңда белең алған жастар арасындағы келеңсіз жайттардан арыламыз десек, ұлттық тәрбиеге баулитын салт-дәстүріміз бен әдет-ғұрпымыздың маңызының тереңде екендігіне көз жеткіземіз. Жалпы баланың бойына қадір-қасиетін жоймаған жыраулық қисса-дастандар, шешендік өнер және нақыл сөздермен, эпостық және батырлар жырымен, мақал-мәтелдер, ұлттық ойындармен тәрбиелеу арқылы сіңіргені абзал..[2]

Әдебиеттер тізімі:

1. Айбын. Энциклопедия. / Бас ред. Б.Ө.Жақып. - Алматы: «Қазақ энциклопедиясы», 2011. - 880 бет.ISBN 9965-893-73-Х
2. Қазақстан [Мәтін]: Ұлттық энциклопедия; [бас редакторы Б. Аяған; редакция алқасы: С. Әбиев [ж. б.]] .- Алматы: Қазақ энциклопедиясы, 2005.– 20000 дана . – ISBN 9965-9746-5-9 (7-т.),
3. Ұлттық рух және ақпараттық кеңістік [Text]: (мақалалар) / Ұ. Сыдықов ... – Алматы: Дәстүр, 2015. - 287 б.
4. Өркениет және ұлт [Мәтін] / М. Қ. Қозыбаев ... – Алматы: Сөздік-Словарь, 2001. - 369 б. - Қуаныш Сұлтанов қоры . . – 1000 дана – 5-7667-8695-6 (мұқ.)
5. Рухнама [Мәтін]: Түрікмендердің рухани ұлылығы / С. Түрікменбашы- Алматы: Рейс, 2005.– [т. ж.]. (мұқ.) - Қаныш Сұлтанов қоры . 2-кітап .– 439 б.,
6. Ұлттық тәрбиенің патриоттық мазмұны [Мәтін]: (оқу құралы) /; [С. Ж. Пірәлиев [ж. б.]]... – Алматы: [б. ж.], 2011. - 540 б. .

МӘДЕНИЕТ ПЕН ӨНЕР ҚҰНДЫЛЫҚТАРЫНЫҢ ЖАС ҰРПАҚҚА ӘСЕРІ

Таджибаева Ж.С., Жаскиленова А.Е.
М.Х.Дуллати атындағы Тараз университеті
(Тараз, Қазақстан)
E-mail: zhanna.tadzhibaeva.84@mail.ru

Аннотация. Бұл мақалада мәдениет пен өнер құндылықтарының жас ұрпақтың рухани дамуына тигізетін ықпалы талданады. Мәдени мұра мен өнер түрлері балалар мен жасөспірімдердің дүниетанымын кеңейтіп, эстетикалық талғамын қалыптастыруда маңызды рөл атқарады. Сонымен қатар, театр, музыка, бейнелеу өнері және әдебиет сияқты шығармашылық салалар жастардың ой-өрісін дамытып, ұлттық құндылықтарға деген

күрметін арттырады. Өнер мен мәдениет арқылы берілетін адамгершілік қасиеттер жаңа буынның тәрбиесі мен саналы азамат болып қалыптасуына оң ықпал етеді.

Кілт сөздер: мәдениет, өнер, жас ұрпақ, рухани даму, ұлттық құндылықтар, эстетикалық тәрбие, шығармашылық, адамгершілік, тарихи сана, тұлғалық даму.

Аннотация. В данной статье анализируется влияние ценностей культуры и искусства на духовное развитие подрастающего поколения. Культурное наследие и виды искусства играют важную роль в расширении мировоззрения и формировании эстетического вкуса детей и подростков. Кроме того, такие творческие области, как театр, музыка, изобразительное искусство и литература, способствуют развитию мышления молодежи и повышают ее уважение к национальным ценностям. Нравственные качества, передаваемые через искусство и культуру, положительно влияют на воспитание и становление нового поколения сознательным гражданином.

Ключевые слова: культура, искусство, молодое поколение, духовное развитие, национальные ценности, эстетическое воспитание, творчество, нравственность, историческое сознание, личностное развитие.

Annotation. This article analyzes the influence of cultural and artistic values on the spiritual development of the younger generation. Cultural heritage and art forms play an important role in expanding the worldview and shaping the aesthetic taste of children and adolescents. In addition, creative fields such as theater, music, fine arts, and literature contribute to the development of young people's thinking and enhance their respect for national values. Moral qualities transmitted through art and culture have a positive effect on the upbringing and formation of a new generation of conscious citizens.

Keywords: culture, art, the younger generation, spiritual development, national values, aesthetic education, creativity, morality, historical consciousness, personal development.

Мәдениет пен өнер – қоғамның айнасы, елдің рухани мұрасы, асыл қазынасы. Өйткені өркениетке қол созған еліміз үшін экономикалық өсіммен қатар елдің рухани бай құндылықтарын да дамыту мәселесі қолға алынғаны жасырын емес. Заманауи мәдениет ошақтары салынып, ел игілігіне беріліп, түрлі бағдарлама негізінде елдің мәдени білімін тереңдету, ең бастысы, ел дамуы үшін мәдениеттің де озық деңгейде дамуы қарастырылды.

Мәдениеттің қоғамдағы қарым-қатынастық қызметі мен міндетінің сан алуан қыры бар. Ал біздің өркениеттілігіміз жаппай компьютерге көшумен сипатталмауы керек, мәдени диалогтің түрін жасап, оны сақтай білу қабілетімізбен көрінуі керек. Тек жоғары деңгейде мәдениеті бар өркениет ғылым мен техниканың дамуындағы теріс салдарларды жоя алады.

Егер біз ғылым арқылы шындықты ашсақ, өнер арқылы әсемдікке ұмтыламыз, ал құндылықтар арқылы жақсылық пен жамандықты айырамыз.

Адамдардың қарым-қатынасы, мәдениеттер сұхбаттасуы – әлеуметтік шындықтың басым көрінісі. Қазіргі құндылықтар белгілі бір әлеуметтік-мәдени қауымның немесе халықаралық қауымдастықтың қандай да бір құндылықтарды насихаттауы барысында қалыптасады. Онда адам ерекше бір өрісте – қарым-қатынас өрісінде болады. Руханилық пен ізгілік, әдемілік пен жақсылық тербелісі адамды нәзік тормен қоршаған; қоғамдық өмірде тек зат пен тауар ауысуы ғана емес, ең алдымен идеялар, мамандық, шеберлік тәжірибелерімен, сезімдік үлгілерімен ауысу толастамақ емес.

Мәдениеттің өзекті бөлігі – өнер. Әр халықтың шығармашылық рухынан туған сұлу дүниелерсіз, өнер әлемінсіз, қандай мәдениеттің болсын рухын сезіне алмаймыз. Өйткені өнер – мәдениеттің алтын қазынасы, адамның ұлылығын білдіретін ғажап көріністердің бірі. Өнер – адамның әсемдікке, сұлулыққа ұмтылуы. Осыған дейін қарастырылған анықтамалардан бір түйінді ой айтуға болады: мәдениет – адам әлемі. Мәдениет көріністерінде адамдық парасат, ақыл-ой, ізгілік пен әдемілік заттандырылып, игіліктер дүниесі, құндылықтары құралған.

Мәдениет – адамды тұлға деңгейіне көтеретін негізгі құрал. Әл-Фараби айтқандай, адам – мәдениетке құштар тіршілік иесі. Адам саналы әрекетінің арқасында өзінің мәдени деңгейін көтереді. Әрекеттену – жалпы адам мен қоғамның өмір сүру тәсілі, тіршіліктің тірегі. Мәдени әрекет деп, әдетте, мәдениет игіліктерін өндіруге, таратуға, тұтынуға бағытталған мақсатқа сәйкес әлеуметтік іс-қимылдарды атайды. Мәдени игіліктердің толассыз жасалуы нәтижесінде ғана адамзаттың өзінің де мәдени деңгейі көтеріледі. Осы әрекеттің қайнары, түпкі қозғаушы күші ретінде ғылым адамның талап-мұқтаждарын, мәдени қажеттіліктерді бөліп қарастырады. Олардың қатарына мынадай адамдық қажеттіліктер жатқызылады: өмірдің мәні мен мағынасын іздеу, өмірден өз орнын табуға ұмтылу, шығармашылыққа талпыныс, альтруизм, гумандылық және тағы басқалары.

Әр елдің өз мәдениетінің қайталанбас тарихы бар. Тарихи тұрғыдан алғанда, Қазақстан көпұлтты, көпконфессиялы республика, онда көптеген халықтар екінші Отанын тапты және әрқайсысы өзінің байлығын, алуан түрлілігін және жан-жақтылығын қосуға ықпал ете отырып, жалпы қазақстандық мәдениетті қалыптастыруға қайталанбас үлес қосты.

Бүкіл әлем елдерінің қолөнершілері жасаған өнер туындылары – бұл әр адамның жасау қажеттілігін білдіретін біртұтас мәдени кеңістік. Осы орайда халықтық-қолданбалы өнерді ұлттық мәдениеттің маңызды компоненттерінің бірі деп санауға болады. Бұл өнер иесінің шығармашылық әлеуетінің байлығы мен жан-жақтылығын жақсы көрсетеді және музыкамен, әнмен, ауызша және поэтикалық шығармашылықпен біте қайнасақ.

Қазақстанның бай және алуан түрлі табиғаты қазақ қолданбалы өнерінің түрлі-түсті және мазмұнды келбетін қалыптастыруға, дамытуға әсер етті. Біздің ата-бабаларымыз қалдырып кеткен ең бай мұра

мұражайлардың, жеке коллекциялардың меншігіне айналды. Бүгінгі таңда өз мәдениетіне деген қызығушылық жыл сайын өзекті бола түсуде. Бірнеше жыл бұрын қолданбалы өнер өткеннің сарқыншағы саналатын еді. Бірақ ұжымдық парасаттылықтың құндылығы мен маңызын түсінген адамдардың арқасында біздің бүгінде мұражай экспонаттары арқылы ұлт тарихына көз тастауға мүмкіндігіміз бар.

Жиырма жыл бойы түрлі этнографиялық экспедицияларға, оның ішінде Ш.Ш.Уәлиханов атындағы тарих, археология және этнография институты ұйымдастырған экспедицияларға қатысқан М.С.Мұқанов халықтық қолданбалы өнерді зерттеуге үлкен үлес қосты. Институт қызметкерлері қазақтың халық қолөнері мен ою-өрнектерін зерделеу бойынша негізгі жұмыстарды жүргізді. Бұл ғалымдар мен зерттеушілердің еңбектері халықтық қолданбалы өнерді зерттеудегі аса құнды материал болып саналады, ол зерттеу базасын кеңейтуге және тереңдетуге ықпал етті.

Қазақ халқының рухани байлығын сақтауға деген ұмтылыс ғасырлар бойғы тарихқа, дәстүрлерге-этникалық мәдениетті және адамдардың әлеуметтік-тарихи тәжірибесін өзін-өзі сақтау, молайту және қалпына келтіру тетігіне негізделген. Этникалық жаңғырудың қазақстандық феномені рухани құндылықтарды сақтаудың жаңа мүмкіндіктерін ашып, оларды байыту мен дамытудағы өнердің айрықша маңызын атап көрсетеді.

Мысалы, Қазақстанның бейнелеу өнері қысқа тарихи кезеңде – ХХ ғасырдың 80 жылдарында құрылған. Бұған дейін қазақтардың көркем шығармашылығы негізінен қолданбалы, ою-өрнек өнерімен байланысты болған. Қазақ шеберлерінің көркем шығармашылығының заттары көшпелі өмірдің қажеттіліктері үшін жасалды, әр киіз үй жылжымалы мұражайдың бір түрі болды. Отандық бейнелеу өнерінің ұлттық өзін-өзі сәйкестендіруі бірден және айқын көрінді, ал тәуелсіздік жылдарында ұлттық дүниетанымның эстетикасы мен философиясы көркем тілдің жаңа құралдарымен үйлестіре отырып, ауқымды сипатқа ие болды.

Қазақ ұлттық мәдениетінің ең байырғы, аса құнды салаларының бірі - қолөнері, оның ішінде ою өрнек болып табылады. Ою өрнектер әсемдікпен, сәнділіктің белгісі ғана емес, сонымен бірге халықтың арман- ойының, тілек мүддесінің нышаны, осы тұрғыдан алып қарағанда ою өрнектің мазмұндылық ерекшеліктері сан алуан. Бүгінгі ұрпақ өзінің ұлттық сезімдерін, өнерін жоғалтпауы қажет. Өнер адамға жақсы әсер ететін және оны тәрбиелейтін нәзік дүние. Оның құндылығы орасан зор. Сонау жазу-сызу шыға қоймаған ерте заманда адам өз ойын тасқа, сүйекке, ағашқа ойып, қашап түсіріп отырған. Қазіргі қолөнер саласындағы «сүйек ою өнері», «ағаш ою өнері» деген сөздер сол ерте заманда қалыптасқан ұғымдар. Қолөнердің сала-саласында кең қолданылып келген, өнердің өте көне әрі күрделі түрі- ою-өрнек өнері. Қазақтың қол тума сәндік өнерінің барлық түрлеріне де оюлар мен өрнектер алғашқы элемент ретінде қолданылады. Ою мен өрнек қолөнер бұйымдарының тұтынушылық және эстетикалық мәнін аша түседі. Сондықтан да қолөнер заттарының әр қайсысындағы оюлау мен өрнектеуге, әшекейлеуге жіті зер сала білу керек.

Бір кезде тасқа, ағашқа, сүйекке түсірілген ою-таңбалар келе-келе киізге, алаша, кілем тағы басқа заттарға салынатын болған. Ол белгі таңбалар арқылы халық белгілі бір ұғым түсініктерді аңғартып, біліп отырған. Бұдан ою-өрнек белгі таңбалары өмір қажетінен туғанын байқауға болады. Мысалы, қазақ халқының ерте кезден бергі әдет-ғұрып салты бойынша, бөтен жерге, алыс ауылға күйеуге ұзатылған қыз баланың белгілі бір уақыттан кейін төркін жағына сәлемдеме жіберуі тиіс екен. Сәлемдемеде жас келіншек өзінің күйеуге шыққаннан кейінгі тұрмыс жағдайын ою-өрнекпен бейнелеп жіберуі шарт болған. Қазақтың ұлттық ою-өрнектері мен оның атаулары көп. Ою-өрнек тарихына ой жіберсек, көп мағлұмат аламыз, даму кезеңдерін байқаймыз, уақыт өткен сайын жетіле бергенін көреміз. Сонымен, ою-өрнек дегеніміз геометриялық және бейнелеу элементтерінің жүйелі ырғақпен қайталанып, үйлесімді құрылуы.

Ұлттық архетиптер дәстүрлі формаларда – ою-өрнектерде, қолданбалы өнерде, қазіргі бейнелеу өнері-кескіндемеде, спектакльдер, бейнелеу өнері, дизайнда да көрініс тапқан. Самал желдің, тұлпардың тұяғының дүбірін, жайлаудағы көшпенді елдің қуанышын, шайқаста жақынын жоғалтқан жанның ащы дауысы мен бостандық салтанатының дыбыстарын – мыңдаған әуезді нюанстар арқылы ежелгі қобыз, жетіген, сырнай, домбырада ойнаудың орындаушылық тәсілдері жеткізе алады. Тұтас Қазақстанда халық музыкасын орындаушылар саны өте көп, сондықтан біреуді бөле-жара атау өте қиын.

Бір халықты өзге жұрттан ерекшелетін – тілі, мәдениеті, салт-дәстүрі. Және ол халық осы өзіндік ерекшелігін жоғалтқан күні тарих сахнасынан да жоғалады. Тарихта болған қандай да бір мемлекет туралы сөз қозғалғанда, оны сипаттайтын: жері, шекарасы, әскері, материалдық байлығы, басқа елдермен қарым-қатынасымен бірге міндетті түрде мәдениеті айтылатыны сондықтан.

Ана сүтімен бойға сіңіп, бағзы замандардан қалыптасқан салтымыз, қайырымдылық, кеңдік, жанашырлық сияқты асыл қасиеттер, өмір сындарына философиялық көзқараспен қарай білу еліміздің бейбіт тірлік мекеніне айналуының басты алғышарты болғаны анық. Қазақстан әлемге сонысымен беделді. Бүгінде 100-ден астам этностың, бірнеше конфессияның басын біріктіріп отырған Қазақстан олардың ұлттық мәдениеті мен тілінің, дәстүрі мен салтының сақталуына қамқорлық танытуда. Өз ана тілінде білім беретін мектептер, өнерлерін ұштайтын үйірмелер, сахна төріне шығаратын ансамбльдер еліміздің түкпір-түкпірінде он-ондап жұмыс істейді. Көшпенді өмір салты ұлттық киім үлгілерінің өзіндік ерекшеліктерін қалыптастырды: егер ол күнделікті болса ыңғайлы, ара-тұра киер киім болса қымбат та сәнді етіп тігілетін. Қазақтар тұрмысында жыл мезгілінің қай-қайсына да лайықталған киімі болып, оны пайдаланудың қатаң тәртібі қалыптасқан. Ол киімдердің тігілуінің өзі иесінің кім екенін айқындап тұрғаны белгілі. Ал киімдегі ою-өрнектер жансыз суреттер емес – иесінің әлеуметтік мәртебесін, бақуаттылығын көрсетіп, тіпті көңіл-күйін білдіретін «тілсіз»

айғақтар болған. Ұлы Дала елі – келісім мен татулықты мұрат еткен, өз жерін мекен еткен халықтарға қамқорлық таныта білуімен әлемдік қауымдастықта өзіндік орны бар ел.

Қазіргі таңдағы қазақ халқының мәдени дәстүрлерінің тағы бір қыры - заманауи костюм дизайнында көш бастап келе жатқан этно стиль. Оның бастауы көшпелі мәдениеттің дүниетанымдық тереңдігімен астасқан. Fashion-индустрияның көп қырлы әлемінде қазақстандық дизайнерлер топтамасы этномәдени бағытты сәйкестендірумен, функционалдылығымен, орындаушылық шеберлігімен ерекшеленеді. Бағзыдан қазақ ою-өрнек саларда дүниетанымға қарай табиғатты, табиғат құбылысын, жан-жануарды зерттеген. Құдайға, бір жағы иіліп келген ою шексіздік белгісі болса, қошқармүйіз, аймүйіз – береке мен бірліктің, молшылықтың белгісі. Оюды кім басса да мән-мағынасына, тарихына сүйеніп бедерлеген»

Қолөнершілер көшпенді халықтың тұрмысына сай, мал шаруашылығына керекті заттарды өндіріп отырды. Олар ноқта, жүген, желі, құрық, ер-тұрман, кісен жасады. Мүйізден, мал және аң терісінен, сүйектен, тастан, құмнан, әртүрлі ағаштардан қолөнерлік бұйымдар жасап отырды. Музыкалық аспаптарды ағаштан жасады: домбыра, шаңқобыз, қобыз, сыбызғы және тағы басқалар. Қару жарақтар: найза, садақ, қалқан, қылыш, айбалта, қанжар және тағы басқа заттар. Ыдыс аяқтан құмыра, торсық, месі, күбі, кесе, қасық, құман, қазан т.б. Қол өнердің кеңінен дамыған саласы киіз үйдің заттары, киіз басу, жүннен мақта-мата, тон, көрпе-жастық, кесте тігу, ши орау, ағаш төсек жасау, бесік жасау. Сонымен қатар сәндік, зергерлік бұйымдар моншақ, сырға, сақина, білезік, шолпы, алқа және тағы басқа заттар.

Қазақ халқының қолөнері деп халық тұрмысында жиі қолданылатын өру, тігу, тоқу, мүсіндеу, құрастыру, бейнелеу сияқты өнер жиынтығын айтады.

Негізінде қолөнер түрлерінің әрқайсысының өзіндік ғасырлық тарихы бар. Қазақ халқы өзінің күн көріс тіршілігіне қажетті киіз үйлер жасады. Күнделікті тұрмысқа киім-кешек тігуді, азық-түлік өндіруді өзінің тұрмыстық кәсібі етіп, оларды күнбе-күнгі тіршілік барысында орынды пайдаланды. Зергерлік бұйымдар жасап, өмірде сән-салтанат, той - думан да құра білді. Халық қолөнерінің қандай түрі болса да, халық өмірімен, сол халықтың қоғамдық тарихымен, кәсібімен, күн көрісімен, тығыз байланыстырады.

Қыз-келіншектерге арналған киімдер, соның ішінде сәукеле, сырға, шашбау, білезік жасады. Оларды түрлі-түсті өрнектермен әшекейлейлеп, безендіру өнерін дамытты. Қыз балаларына арналған зергерлік әшекей бұйымдарына келетін болсақ, әр бұйымның өзіндік тарихы мен тәрбиелік мәні бар. Әр затқа шебер өзінің махаббаты мен энергиясын қосып жасайтын болғандықтан, әрбір зат құнды.

Зергерлік бұйымдардың ішінде сәукеле мен шолпыны алып қарайтын болсақ, бұл бұйымдардың тарихы тым тереңде жатыр.

Сәукеле – ұзатылатын қыздың бас киімі, ол қазақтың бай тарихи-мәдени мұрасы, өткен ғасырлардағы әдет-ғұрып, салт-дәстүрінен хабар береді. Қазақтың ұлттық киімі өзіндік қасиетке толы, себебі ол сол халықтың табиғат төсінде өсіп, еркін ғұмыр кешуіне байланысты қалыптасқан.

Ертеректе ұзатылатын қызға арнап сәукелені алдын ала тіктірген. Тіпті сәукеленің сәнді болуына, құнына аса мән берген. Сәукеле де басқа ұлттық киімдер секілді халықтың ақыл-ойының, эстетикалық талғамының жемісі. Ондағы қымбат бағалы тастар, матасы мен ою-өрнегі қыз баланың қоғамдағы статусын көрсетеді.

Сәукеле – қазақтың қызына деген көзқарасының бір белгісі. Дәстүр бойынша сәукелені ұзатылатын қыз киіп, оны ештеңеге айырбастамайды, басқаға киюге бермейді.

Сәукеленің құны туралы этнограф Мәшһүр Жүсіп Көпейұлының еңбегінде де кездеседі. Ол ХІХ ғасырдың алғашқы жартысында Кіші жүздің Байсақал атты байы мен Орта жүздің Сапақ байы құда болған оқиғаны жазған. Сонда Байсақал құдаларына қыздың сәукелесін жіберіп: "Басқа ештеңе сұрамаймын, тек осы бір сәукеленің бағасын өздері есептеп берсе болды", - депті. Сонда Кенесарының ағасы Саржан төре: "Бұл сәукеленің бағасы 500 байтал болады екен, сондықтан қызының малы 500 жылқы болсын",- деп кескен екен.

Ертеде жаугершілік заманда қызды барлық жасауымен ұзатқанда жолдан ешқандай қарақшыларға ұрынбай, аман-есен қайын жұртына жеткенде алдымен басындағы биік сәукелесі көрінеді екен. «Сау келе жатыр» деп қуанған халықтың эмоциясынан сәукеле сөзі туындаған деген қызықты мәлімет бар.

Шолпыны о баста әйелдер қара ниетті тылсым күштерден қорғану үшін тағып жүрген. Халық адамның жарты жаны шашта болады деп, оны қорғау мақсатында шолпы, шашбау таққан. Кейде олардың салмағы 3 кг-ға жеткен. Шолпы жас қыздардың жүрісі мен бойын тік ұстау мәнерін қалыптастырған.

Шолпыны екі үзбелі етіп, күмістен соғады. Қақталған күмістен үш бұрышты немесе сопақша пішінді етіп жасалады да, ортасына асыл тас орнатылады. Төменгі үлкен тұмаршасының етегіне шынжырлап немесе үзбелеп соғып, сөлкебай тіркелген бірнеше салпыншақ тағылады. Ол баулары арқылы бұрымға қоса өріледі.

Ертеректе қыздың мінезін шолпы арқылы таныған екен. Биязы, тәрбиелі қыздың шолпысының сыңғыры білінбей қыз баласына тән нәзіктікпен ақырын қозғалған болса, ерке, қылықты, балалығы басылмаған қыздың шолпысының сыңғыры анадайдан естілетін болған.

Қазіргі жаһандану дәуірінде жас ұрпақтың рухани, эстетикалық және интеллектуалды дамуына мәдени және өнер құндылықтарының тигізер әсері зор. Өнер мен мәдениет – адамның ішкі әлемін байытып, оның өмірге деген көзқарасын қалыптастыратын маңызды факторлардың бірі. Бұл құндылықтар арқылы жастар ұлттық мұраны түсініп, өз болмысын табуға, шығармашылық ойлау қабілетін дамытуға мүмкіндік алады.

Мәдениет пен өнер жас ұрпақтың рухани дүниесін байыта отырып, олардың адамгершілік қасиеттерін дамытуда үлкен рөл атқарады. Әдебиет, музыка, театр және бейнелеу өнері арқылы балалар мен жастар әділдік, мейірімділік, жанашырлық секілді құндылықтарды бойына сіңіреді. Бұл олардың өмірлік ұстанымдары мен мінез-құлық нормаларын қалыптастыруға ықпал етеді.

Өнер адам бойында сұлулықты қабылдау мен бағалау қабілетін дамытады. Музыка, кескіндеме, мүсін, сән өнері сияқты бағыттар балалардың эстетикалық талғамын қалыптастырады. Сонымен қатар, өнер мен мәдениет баланың шығармашылық әлеуетін арттырып, оның өзін-өзі еркін әрі толыққанды тұлға ретінде танытуына жол ашады.

Өнер мен мәдениет адамның танымдық қабілеттерін дамытуға да ықпал етеді. Театр қойылымдары, әдеби шығармалар, тарихи мұралар жас ұрпақтың ойлау қабілетін жетілдіріп, олардың логикалық байланыстарды түсінуіне көмектеседі. Сонымен қатар, музыка мен бейнелеу өнері есте сақтау қабілетін нығайтып, кеңістіктік ойлау дағдыларын дамытады.

Жастардың өз халқының мәдениетін, салт-дәстүрін, тарихи мұрасын тануы олардың ұлттық сана-сезімін нығайтады. Ұлттық өнер түрлерін меңгеру, халық музыкасын тыңдау, дәстүрлі қолөнермен айналысу жас ұрпақтың отаншылдық сезімін күшейтіп, тарихи сананың қалыптасуына ықпал етеді. Бұл құндылықтар ұлттық болмысты сақтауға және мәдени мұраны келесі ұрпаққа жеткізуге мүмкіндік береді.

Мәдени және өнер құндылықтары жас ұрпақты жан-жақты дамытатын маңызды құрал болып табылады. Олар балалар мен жастардың рухани және зияткерлік деңгейін көтеріп қана қоймай, олардың шығармашылық қабілеттерін дамытады, өмірге деген көзқарасын қалыптастырады. Сондықтан білім беру жүйесінде мәдениет пен өнерге ерекше көңіл бөлінуі тиіс. Бұл болашақ ұрпақтың саналы, мәдениетті және шығармашыл тұлға болып қалыптасуына ықпал етеді.

Әдебиеттер тізімі:

1. «Қазақстан»: Ұлттық энциклопедия / Бас редактор Ә. Нысанбаев – Алматы «Қазақ энциклопедиясы» Бас редакциясы, 1998 ISBN 5-89800-123-9, IX том
2. Қазақтың этнографиялық категориялар, ұғымдар мен атауларының дәстүрлі жүйесі. Энциклопедия. – Алматы: РПК “СЛОИ”, 2012. – (илл.) ISBN 978-601-7026-17-23-том: К – Қ – 736 бет. ISBN 978-601-7026-21-9
3. Қазақ мәдениеті. Энциклопедиялық анықтамалық. Алматы: “Аруна Ltd.” ЖШС, 2005 ISBN 9965-26-095-8
4. Шаңырақ : Үй-тұрмыстық энциклопедиясы. Алматы : Қаз.Сов.энцикл.Бас ред., 1990 ISBN 5-89800-008-9

СОКРАЩЕНИЕ ДИСПРОПОРЦИЙ СОЦИАЛЬНО-ЭКОНОМИЧЕСКОГО РАЗВИТИЯ ТУРКЕСТАНСКОЙ И НЕФТЕГАЗОДОБЫВАЮЩИХ ОБЛАСТЕЙ В КОНТЕКСТЕ НАЦИОНАЛЬНЫХ ИНТЕРЕСОВ

НУРЛАНОВА Н.К.

д.э.н., профессор Институт экономики КН МНВО РК,

(Алматы, Казахстан)

e-mail: n.k.nurlanova@gmail.com

Аннотация. В статье проведен сравнительный анализ экономических и социальных показателей нефтегазодобывающих регионов и Туркестанской области Казахстана. Применялись методы логического анализа, системного подхода, экономико-статистический, индексный, сравнений, аналогий и обобщений. Результаты исследования: выявлены существенные региональные диспропорции социально-экономического развития; сделан вывод, что высокий экономический рост не гарантирует устойчивое социальное развитие, противоречит национальным интересам; разработаны рекомендации по совершенствованию региональной политики с ориентацией на сокращение выявленных диспропорций.

Ключевые слова: Диспропорции, регион, экономика, социальное развитие, региональная политика.

Аннотация. Мақалада Қазақстанның Түркістан облысы мен мұнай-газ өндіретін өңірлерінің экономикалық және әлеуметтік көрсеткіштеріне салыстырмалы талдау жүргізілді. Логикалық талдау, жүйелік тәсіл, экономикалық-статистикалық, индекстік, салыстыру, ұқсастықтар мен жалпылау әдістері қолданылды. Зерттеу нәтижелері: әлеуметтік-экономикалық дамудың елеулі өңірлік диспропорциялары анықталды; жоғары экономикалық өсу тұрақты әлеуметтік дамуға кепілдік бермейді, ұлттық мүдделерге қайшы келеді деген қорытындыға келді; анықталған диспропорцияларды қысқартуға бағдарлана отырып, өңірлік саясатты жетілдіру бойынша ұсынымдар әзірленді.

Кілт сөздер: Диспропорциялар, аймақ, экономика, әлеуметтік даму, аймақтық саясат.

Annotation. The article presents a comparative analysis of the economic and social indicators of oil and gas producing regions and the Turkestan region of Kazakhstan. Logical analysis, a systematic approach, economic statistics, index comparisons, analogies, and generalizations were employed.

Research results: Significant regional imbalances in socio-economic development were identified. It was concluded that that high economic growth does not necessarily lead to sustainable social development and may even contradict national interests. Recommendations have been developed to improve regional policies, with a focus on addressing the identified imbalances.

Key words: Disproportions, region, economy, social development, regional policy.

ВВЕДЕНИЕ

Ученые многих стран уделяют большое внимание проблемам сбалансированного территориального развития. Причиной такого внимания является высокая степень дифференциации территорий по финансовым, социальным и экономическим показателям, неуклонный рост неравенства уровня жизни людей, проживающих в разных регионах. Такие тенденции способны привести к спаду экономики, нарушению социальной стабильности и снижению уровня конкурентоспособности экономики в целом, что противоречит национальным интересам.

Большие региональные диспропорции развития экономики и социальной сферы характерны и для Казахстана, что во многом обусловлено объективными факторами – природно-климатическими условиями, ресурсным потенциалом, определяющим экономическую специализацию регионов. Но нередко наблюдается большое неравенство развития регионов, имеющих примерно одинаковые условия. Такая ситуация складывается в результате влияния субъективных факторов – слабая проработка институциональных условий, нерациональные межбюджетные отношения, неэффективная региональная политика и ее механизмы, просчеты в местном управлении и отсутствие самоуправления, а также наличие коррупционных рисков, менталитет и культура населения. В результате, как показали наши предыдущие исследования, различия между регионами-лидерами и регионами аутсайдерами Казахстана по уровню валового регионального продукта (ВРП) на душу населения в последние годы достигали 10-12 раз, по бедности - более 8 раз. Поэтому особый интерес вызывает исследование уровней развития экономики и социальной сферы в регионах разной экономической специализации, расположенных в разных природно-климатических условиях и имеющих разный стартовый экономический потенциал.

Цель статьи – на основе сравнительного анализа выявить диспропорции социально-экономического развития нефтегазодобывающих регионов и густонаселенной Туркестанской области и разработать рекомендации по их сокращению.

МЕТОДЫ

В исследовании применялись методы логического анализа, системного подхода, экономико-статистический, индексный, сравнений, аналогий и обобщений. Информационной базой послужили официальные статистические данные Бюро национальной статистики Министерства национальной экономики Республики Казахстан.

РЕЗУЛЬТАТЫ ИССЛЕДОВАНИЯ

Вопросам региональных диспропорций и неравенству жизни людей, проживающих на разных территориях, уделяли внимание ученые многих стран, такие, как Nakhverdyan, D., & Badadyan, G. [1], Milanovic [2], Morais [3]. Аналогичные исследования проводились и казахстанскими учеными [4].

В данной статье в качестве объекта исследования выбраны нефтегазодобывающие Атырауская и Мангистауская области и густонаселенная Туркестанская, для которых характерна разная ресурсная обеспеченность,

большие различия в уровне диверсификации экономики, разная плотность населения и, как следствие, разные уровни и условия жизни людей. Рассмотрим конкретные параметры социально-экономического развития этих областей. Наиболее распространенными и более точно отражающими уровень развития экономики являются показатели валового регионального продукта (ВРП), ВРП на душу населения, инвестиции в основной капитал. В таблице 1 показана динамика основных экономических показателей в анализируемых областях за последние 4 года.

Таблица 1 – Динамика основных экономических показателей в регионах Казахстана за 2020-2023 годы

Регионы	2020 г.	2021 г.	2022 г.	2023 г.
Динамика ВРП, млн. тенге				
Республика Казахстан	70 649 033	83 951 588	103 765 518	119 808 039
Атырауская	7 738 259	10 627 583	13 725 399	14 327 274
Мангистауская	3 074 393	3 627 008	4 401 193	4 470 840
Туркестанская	2 384 159	2 808 046	3 517 281	4 053 963
Коэффициент различий max/min	3,2	3,8	3,9	3,5
Динамика ВРП на душу населения, тыс. тенге				
Республика Казахстан	3 766,8	4 417,9	5 284,7	6 020,40
Атырауская	11 883,2	16 037,4	19 974,1	20 509,20
Мангистауская	4 335,1	4 966,5	5 817,8	5 754,20
Туркестанская	1 174,2	1 363,1	1 671,8	1 902,60
Коэффициент различий max/min	10,1	11,8	11,9	10,8
Объем инвестиций в основной капитал, млн. тенге				
Республика Казахстан	12 270 144	13 242 233	15 251 104	17 649 313
Атырауская	3 178 960	2 910 114	3 003 503	2 934 834
Мангистауская	582 279	629 138	785 759	1 102 172
Туркестанская	705 722	659 114	742 588	948 810
Коэффициент различий max/min	4,5	4,4	4,0	3,1

Примечание - Составлено на основе данных www.stat.gov.kz.

Как показала динамика коэффициентов различий, рассчитанных путем отношения максимального показателя к минимальному, объем ВРП в Атырауской области в 2020-2023 гг. в 3,2-3,5 раз превосходил этот показатель в Туркестанской области. При этом в период пандемии разница между ВРП данных областей увеличилась до 3,8-3,9 раз, что, на наш взгляд, может объясняться снижением доходов Туркестанской области от туризма. Что касается подушевого ВРП, то здесь разница между данными областями огромная – более 10 раз. И это понятно,

поскольку численность населения Туркестанской области (2 119 226 человек) более, чем в 3 раза превышает численность населения Атырауской области (693079 человек) и в 2,8 раза – Мангистауской области (767106 человек). По объему инвестиций в основной капитал разница не такая значительная и колеблется от 3, до 4, 5 раз, причем в 2023 г. она снизилась за счет роста вливаний в развитие г. Туркестан.

Таблица 2 – Динамика основных показателей социального развития в регионах Казахстана за 2020-2023 годы

Регионы	2020 г.	2021 г.	2022 г.	2023 г.
Среднедушевые номинальные денежные доходы населения, тенге				
Республика Казахстан	116 126	130 616	164 438	189 953
Атырауская	215 076	251 597	291 852	319 998
Мангистауская	141 506	156 740	200 232	231 263
Туркестанская	63 443	69 103	90 078	103 735
Коэффициент различий max/min	3,4	3,6	3,2	3,1
Медианный доход населения, тенге в месяц				
Республика Казахстан	49671	54766	63231	73883
Атырауская	46967	49867	58738	64476
Мангистауская	46344	49582	61462	73488
Туркестанская	35611	42005	51162	55105
Коэффициент различий max/min	1,3	1,2	1,1	1,2
Доходы домашних хозяйств, использованные на потребление, в среднем на душу населения, в месяц, тенге				
Республика Казахстан	61 358	69 038	79 223	91 020
Атырауская	52 750	57 161	67 870	74 588
Мангистауская	52 072	55 891	67 633	80 144
Туркестанская	39 542	46 664	57 484	62 666
Коэффициент различий max/min	1,3	1,2	1,2	1,3
Доля населения, имеющего доходы ниже величины прожиточного минимума, %				
Республика Казахстан	5,3	5,2	5,2	5,2
Атырауская	3,0	3,3	3,3	3,6
Мангистауская	5,7	8,6	8,1	7,0
Туркестанская	12,2	9,8	9,7	9,0
Коэффициент различий max/min	1,9	3,0	3,0	2,5
Примечание - Составлено на основе данных - https://stat.gov.kz/ru/industries/labor-and-income/stat-life/dynamic-tables/				

Для сравнительного анализа уровней социального развития анализируемых областей были выбраны такие показатели, как: среднедушевые номинальные денежные доходы населения, месячный медианный доход населения, среднедушевые доходы домашних хозяйств, использованные на потребление за месяц и уровень бедности.

По среднедушевым номинальным денежным доходам населения коэффициент различий между Атырауской областью, лидером экономических показателей, и Туркестанской областью колеблется в пределах 3,1-3,6 раз. Нужно отметить, что среднедушевые номинальные доходы населения нефтедобывающих регионов значительно превышают среднереспубликанский показатель (189 953 тенге в 2023г.), а показатель Туркестанской области (103 735 тенге) в 1,8 ниже среднереспубликанского. Большие различия объясняются разной оплатой труда в отраслях специализации регионов, самая высокая оплата труда наблюдается в нефтегазодобыче Атырауской и Мангистауской областях, и самая низкая в аграрном секторе, доля которого в Туркестанской области велика. Так, доля сельского, лесного и рыбного хозяйства в валовой добавленной стоимости (ВДС) Туркестанской области в 2023г. составляла 10,7%, что является одним из самых высоких показателей среди регионов Казахстана [5].

Однако номинальные доходы не отражают реального положения. Более точно уровень доходов характеризует медианный доход населения, то есть доход, который в ранжированном списке по возрастанию находится посередине. Другими словами, медианный уровень делит регионы по уровню доходов населения на 2 группы: ниже находятся регионы с более низкими доходами, а выше – с более высокими.

По медианному доходу наблюдается совсем другая картина региональных различий, чем по номинальному. Так, коэффициент различий не превышает 1,2, при этом наибольший медианный доход из анализируемых регионов характерен для Мангистауской Области, а не для Атырауской – лидера по ВРП, при этом он ниже среднереспубликанского показателя. В Атырауской области медианный доход ненамного выше, чем в Туркестанской (55105 тенге), всего 64 476 тенге против 319998 тенге в номинальном исчислении. Такой низкий медианный доход свидетельствует о большом неравенстве социальных групп населения, занятых в нефтегазодобыче и в других секторах экономики.

Коэффициенты различий анализируемых областей по доходам домашних хозяйств, использованных на потребление, на душу населения были не очень велики и за 2020-2023гг. менялись не столь значительно, их значения находились в диапазоне 1,2-1,3. Это свидетельствует о том, что несмотря на высокие номинальные доходы в нефтегазодобывающих областях, потребление на душу населения отличалось не столь существенно от аграрной Туркестанской области.

Анализ уровня бедности по показателю «доля населения, имеющего доходы ниже величины прожиточного минимума» показал, что в целом по Казахстану и анализируемым регионам прослеживается далеко не неоднозначная тенденция. В 2023г. уровень бедности оставался высоким не только в Туркестанской области (9 %), но и в Мангистауской (7%), причем в некоторых

сельских районах он превышал 12%, что предсказуемо вызывает социальную напряженность. Примером тому неутихающие волнения в г. Жанаозен.

ОБСУЖДЕНИЕ РЕЗУЛЬТАТОВ И ВЫВОДЫ

Сложившиеся тенденции позволяют прийти к выводу, что высокий уровень ВРП не гарантирует устойчивое социальное развитие и достойные доходы и уровень жизни для всех слоев населения нефтедобывающих регионов.

Разная ресурсная обеспеченность, большие различия в уровне диверсификации экономики приводят к существенным диспропорциям социально-экономического развития как между регионами страны, так и внутри регионов, что требует изменения подходов в региональной политике и принятия комплексных регулирующих мер для их смягчения.

Для сокращения региональных дисбалансов в Казахстане принят Национальный проект «Сильные регионы – драйверы развития страны» [2], в которых поставлены задачи по обеспечению благополучия людей и формированию сильной экономики на основе сбалансированного территориального развития. Однако этот документ ориентирован на укрепление развитых регионов, он не решает проблемы устойчивого развития всех регионов Казахстана и сглаживание значительных диспропорций в их социально-экономическом развитии, не учитывает влияние современных глобальных вызовов. Данный Национальный проект в основном руководствуется бытующим среди ученых мнением, что приоритет на выравнивание территорий в ущерб развитию «точек роста» может привести к застою экономики.

ЗАКЛЮЧЕНИЕ

В Казахстане корни региональных диспропорций лежат не только в ресурсных, географических и природно-климатических различиях, но и в недостатках регулирующего воздействия региональной политики. Для сокращения диспропорций необходимы комплексные меры экономического и социального характера, способствующие справедливому распределению ресурсов между территориями и слоями общества и более равномерному социальному развитию.

В частности, рекомендуются следующие меры:

Внедрить новые социальные региональные стандарты для обеспечения равного доступа населения к инфраструктуре, социальным, информационно-коммуникационным и финансовым услугам во всех регионах независимо от их территориального расположения.

Необходимо совершенствование налоговой политики на следующих принципах: расширение налогового кредита на образование детей; внедрение дифференцированных налоговых ставок, в частности, повышение налогов на дорогостоящую недвижимость и транспортные средства, снижение налогов на доходы малообеспеченных граждан. Нужно правильно установить нижнюю границу стоимости имущества и доходов, облагаемых повышенным налогом, чтобы не было обратного эффекта — снижения слоя среднего класса, сокрытия налогов, сокращения налогооблагаемой базы.

Целесообразно уменьшение налога на добавленную стоимость (НДС) для стартапов и новых высокотехнологичных производств, создаваемых в отстающих регионах.

Предлагается уменьшение ставок корпоративного налога, введение нулевых экспортных ставок для предприятий обрабатывающей промышленности, производящих продукцию с высокой добавленной стоимостью.

Для повышения занятости населения и увеличения доходов населения необходимо упрощение регистрации и исполнения налоговых обязательств для индивидуальных предпринимателей, а также максимально возможное налоговое послабление для микробизнеса. Это не только увеличит занятость населения и его доходы, но и снизит нагрузку на бюджет за счет сокращения социальных выплат.

Необходимо совершенствование межбюджетных отношений путем соблюдения следующих принципов: стимулирование расширения налогооблагаемой базы регионов; снижение числа регионов, требующих субвенций государства; сокращение встречных, неэффективных межбюджетных финансовых потоков; гарантирование государством минимального объема бюджетного обеспечения жителям всех регионов.

Для того, чтобы обеспечить эффективность предлагаемых мер, необходимо организовать независимую систему мониторинга и контроля, создать альтернативную систему обратной связи на основе местного самоуправления с привлечением заинтересованных общественных организаций.

Финансирование. *Статья подготовлена при поддержке Комитета науки МНВО РК (грант AP23488456 «Дисбалансы развития экономики и социальной сферы проблемных регионов Казахстана и их риски: факторы, оценка, возможные сценарии, механизмы нивелирования»).*

Список литературы:

1. Nakhverdyan, D., & Badadyan, G. Assessing disproportionate territorial development: insights from 10 countries// Journal of Liberty and International Affairs. - 2023. - No9(3). - pp. 119-139. URL: <https://doi.org/10.47305/JLIA2393106h>
2. Milanovic, B. Half a world: Regional inequality in five great federations// Journal of the Asia Pacific Economy. – 2005. - No 10(4). - P. 408–445. URL: <https://doi.org/10.1080/13547860500291562>
3. Morais, L.P. & Bacic, M.J. Social and Solidarity Economy as a tool for territorial development and socio-occupational inclusion. Working paper, CIRIEC. - 2017. - No.06, 28 p. URL: <https://doi.org/10.7203/CIRIEC-E.98.14138>
4. Инклюзивное региональное развитие Казахстана: концептуальные основы, методы, оценка, механизмы /Монография /под ред. академика НАН РК А.А. Сатыбалдина, д.э.н., проф. Н.К. Нурлановой. Алматы, Институт экономики КН МНВО РК. - 2023. – 426 с.
5. Регионы Казахстана в 2023 году / статистический ежегодник / на русском языке /Бюро национальной статистики Агентства по стратегическому планированию и реформам Республики Казахстан. Астана. – 2024г. – С.107.

ПРОБЛЕМНЫЕ ТЕРРИТОРИИ КАЗАХСТАНА И РАЗЛИЧИЯ В СОЦИАЛЬНОМ РАЗВИТИИ¹⁰

Бримбетова Н.Ж.

*к.э.н., доцент Института экономики КН МНВО РК,
(Алматы, Казахстан)
e-mail: nbrimbetova@mail.ru*

Аннотация. В статье обоснованы и раскрыты важные аспекты регулирования межрегиональных социально-экономических отношений и поддержки проблемных территорий, где наиболее остро проявляются различия в социальном развитии.

Такая ситуация позволила разработать методологию выявления проблемных территорий и рассмотреть методические подходы к оценке социальных различий в регионах. Обосновано, что базовым элементом системы регулирования развития проблемных территорий является механизм управления. На основе такого подхода предлагается новая парадигма регионального саморазвития

Ключевые слова: регион, проблемные территории, социальные различия, механизм управления.

Введение

Сбалансированность экономики может реально осуществляться на фоне инклюзивного развития, достижение которого позволит решить проблемы экономической и социальной диспропорций на территории. В этой связи актуально и важно, что одним из критериев оценки уровня развитости экономики страны наряду с показателем ВВП на душу населения могут быть использованы ряд индикаторов инклюзивного социального развития, отражающие реальное положение дел в регионах:

аккумуляция инвестиций для создания в регионе эффективного комплекса производств, которые впоследствии принесут территории прибыль или доходность;

направление специальных средств на создание адекватной нормальным стандартам инфраструктуры и комплекса жизненных условий;

создание институциональных условий, которые дадут возможность людям, предпринимателям на данной территории искать и находить источники дохода, которые обеспечат качество жизни.

Неодинаковая степень обеспеченности территорий ресурсами, неэффективное их использование в процессе хозяйствования приводят к определенной диспропорции, появлению определенных проблем. Проблемная территория, являясь объемным понятием, имеет особую масштабность и может охватить как район, область, так и весь регион в целом. Масштаб проблемной территории определяется размером и качеством структурных деформаций на

¹⁰ Статья выполнена в рамках грантового финансирования МНВО РК «Дисбалансы развития экономики и социальной сферы проблемных регионов Казахстана и их риски: факторы, оценка, возможные сценарии, механизмы нивелирования» (2024-2026 гг)

отдельно взятой территории. На этих территориях социально-экономические проблемы являются вопиюще острыми и для них характерны неуправляемая миграция, социальная напряженность, высокая безработица, снижение уровня жизни населения, экологическая деградация. Они делают дискретным экономическое пространство и в конечном итоге, нарушают ход расширенного воспроизводства [1].

Таким образом, в контексте общей социально-экономической ситуации в стране к типу проблемных территорий относят регионы, имеющие традиционно низкий уровень жизни по сравнению с основной массой территории страны.

Методы. В настоящее время используются разные методологии для определения проблемных территорий в зависимости от особенностей страны и развития экономических наук. По имеющейся системе оценок отдельных населенных пунктов, округов и других территориальных единиц выделяют четыре категории проблемных территорий:

- слаборазвитая зона,
- промышленные районы, приходящие в упадок,
- сельские районы,
- зона с высоким уровнем безработицы.

В зависимости от масштабности и глубины проблем, возникающих на протяжении определенного времени, территории сгруппированы следующим образом:

I - сельские населенные пункты, имеющие низкий потенциал развития, т.к. основной сферой деятельности является сельскохозяйственное производство, которое убыточно;

II — малые города, приграничные районы;

III — экологически проблемные территории, депрессивные и кризисные регионы.

Рассматривая методические подходы к оценке социальных различий в регионах, считаем, они являются результатом разрыва во времени и пространстве в состоянии развития социальной сферы относительно нормативно установленной системы социальных стандартов и относительно уровня экономического развития регионов. Разрывы или отклонения можно представить в виде блоков диспропорций между:

- уровнями экономического развития территорий и развитием социальной сферы;

- ресурсной обеспеченностью социальной сферы и объемами оказываемых ею услуг населению;

- республиканским и региональными уровнями основных индикаторов социального развития.

Оценка социальных диспропорций по ряду индикаторов по этим блокам дает общее представление о социальном развитии в регионах, о необходимости принятия правильных решений местными органами власти по поводу обеспечения достойного уровня жизни при наличии существующей социальной инфраструктуры. Таким образом, на наш взгляд, *социальные различия* — это такое состояние функционирования региональных систем, когда имеет место

несбалансированность между экономическим и социальным развитием, когда наблюдается разрыв во времени между реальным развитием социальной сферы и нормативно установленной системой социальных стандартов, приводящий к невозможности достижения равного доступа к социальным услугам [2].

Результаты и обсуждение

Методические подходы к оценке параметров позволили обосновать и выделить основные различия:

- *усиление межрегиональной дифференциации по показателю уровня жизни населения, особенно по уровню доходов населения;*
- *неравномерное распределение экономической активности по территориям страны;*
- *низкие темпы роста производительности труда в регионах.*

Структурные изменения и степень интенсивности процессов технико-технологической модернизации предприятий реального сектора и социальной сферы экономики регионов не с одинаковой направленностью отражаются на темпах роста производительности труда. Поэтому целесообразным считается обеспечение такого территориально-отраслевого подхода к организации хозяйственного процесса на местном уровне, который ускорит переход на траекторию выхода из кризиса и достижения устойчивого развития.

2. Социальные различия являются следствием общей разбалансированности экономики, в частности, неэффективности управления проектами, распределением и использованием финансовых ресурсов, несоответствием квалификации кадров к реальным предложениям на рынке труда, социальным расслоением общества в большей степени не по объективным причинам. Таким образом, пространственная дифференциация не является следствием ошибочной экономической политики, а результатом неправильной ее реализации.

Каждый гражданин страны, независимо от того, в каком регионе, в городе или на селе он живет, есть или нет на территории его проживания особых условий для «точек роста», имеет право на одинаковые (сопоставимые) стандарты комфорта, безопасности, транспортной доступности, количественные и качественные параметры потребления по сравнению с любым другим гражданином, проживающим на другой территории. Государство обязано это право граждан обеспечить. И вот с этого момента начинается реализация идеи инклюзивного развития, которая зависит от совершенно конкретных для каждого данного места и для каждого данного набора потребностей населения способов распределения ресурсов, необходимых для решения этой задачи.

3. Определив инклюзивность как равный доступ к социальным благам, полагаем, что при формировании новой политики пространственного развития следует объективно и правильно скорректировать социальную функцию государства на региональном уровне. Например, понятия «достойная жизнь» и «свободное развитие человека» в социальной политике должны иметь фактическое наполнение, иначе возникает их декларативность в восприятии населения.

В условиях неравномерного экономического развития в регионах инклюзивность в социальном обеспечении населения - это плата за спокойствие в обществе, что полагает усиление социальной ориентации нашей экономики:

- удовлетворение потребностей людей в полноценных продуктах питания;
- усиление насыщения рынка товарами народного потребления и услугами высокого качества;
- обеспечение реализации программ жилищного строительства.

В обеспечении достойного социального развития основным критерием, характеризующим вовлеченность населения в процессы экономического развития, является занятость на рынке труда или уменьшение уровня безработицы в секторах экономики регионов.

Это означает:

обеспечение трудоспособного населения работой на территории проживания;

активное развитие малого и среднего бизнеса (создание экономических и институциональных стимулов для предприятий МСБ);

создание производств и развитие кооперации в сельских территориях при непосредственной государственной поддержке и использовании механизмов ГЧП (государственно – частного партнерства).

Низкая доступность медицинской помощи и удовлетворенности пациентов работой медицинского персонала в ряде регионов Казахстана являются следствием:

- дефицита кадров по отдельным медицинским специальностям;
- отсутствия единства подходов в диагностике и лечении заболеваний;
- ограниченных возможностей обмена информацией между лечебно-профилактическими учреждениями;

низкой плотности населения в ряде регионов Казахстана (Актюбинская, Мангистауская, Карагандинская, Кызылординская области), что не стимулируют интенсивное развитие социальной инфраструктуры, тем самым снижается доступность медицинской помощи для лиц, проживающих в отдаленных населенных пунктах.

Минимальные социальные стандарты часто устанавливаются в расчете не на душу населения или на одного получателя услуги, а на объекты инфраструктуры, предоставляющие услуги населению. Это приводит к неэффективному расходованию бюджетных средств, т.к. ориентирует органы власти не столько на предоставление услуг, сколько на содержание объектов инфраструктуры. Оценка расходных потребностей бюджетных учреждений ставит жителей города и села в неравное положение. Так, жители районов и села, лишенных инфраструктуры, должны иметь право претендовать на дополнительные финансовые средства, которые позволят им получить доступ к равноценным услугам, предоставляемым на соседней территории.

Анализ типологии проблемных территорий позволяет констатировать наличие следующих явлений: недостаток квалифицированных рабочих и специалистов во всех отраслях экономики, отсутствие резерва их пополнения;

приток социально незащищенного сельского населения с низкой трудовой квалификацией; отсутствие средств на развитие; устаревшее оборудование и технологии на промышленных предприятиях, отсутствие рынка сбыта продукции; высокий уровень безработицы; низкие доходы населения, невысокая заработная плата; высокий процент износа коммунальных и социальных объектов; наличие значительного массива пустующего брошенного жилья, требующего больших затрат на эксплуатацию и утилизацию; неудовлетворительное состояние транспортных коммуникаций в сочетании с большой удаленностью многих городов от областных центров; экологические проблемы.

Заключение

Базовым элементом системы государственного регулирования развития проблемных территорий является механизм управления. От работоспособности системы управления, которая предопределяется четкостью распределения полномочий и ответственности между центром и региональными органами власти и управления зависит общая результативность системы регулирования территориального развития. В Казахстане распределение государственных функций и полномочий между центральным Правительством и областными акиматами базируется на одном функциональном принципе: вопросы, касающиеся интересов всего общества, должны быть прерогативой центрального Правительства, а вопросы, выражающие интересы регионального характера прерогативой областных акиматов.

В настоящее время формируется новая парадигма регионального саморазвития на базе учета интересов регионов и возложения ответственности за развитие регионов на местные власти. В ее основе - теории регионального роста. Именно на этой парадигме в значительной мере основывается современная региональная политика Казахстана. Также в нашей стране определенную роль играют посткейнсианская теория и теория несбалансированного регионального развития, направленные на активную поддержку проблемных регионов и становление местного государственного управления и самоуправления.

Повышение самостоятельности регионов, с увеличением управленческой, финансовой функций, в то же время с увеличением соответствующей ответственности необходимо проводить в тесной координации с вышестоящими органами власти. Децентрализация государственного управления значительно повышает ее эффективность.

Список литературы:

1. Куатбаева Г.К. Институциональные основы поддержки проблемных территорий РК// Регион: Экономика и социология. – 2002. - №1 – С.148-154.
2. Economic and Social Survey of and Pacific. ESCAP. 2015. P. 120-127. (Электронный ресурс). Режим доступа: [http //data world bank. org/data-catalog/Word-development-indicators](http://data.worldbank.org/data-catalog/World-development-indicators) (Дата обращения 05.05.2015).

ҚАЗАҚСТАН ЭКОНОМИКАСЫН ДАМЫТУДАҒЫ МҰНАЙ-ГАЗ САЛАСЫНЫҢ РӨЛІ

Ыдырыс С.С.

*экономика ғылымдарының докторы, профессор, Халықаралық туризм және
меймандостық университеті
(Түркістан, Қазақстан)*

e-mail: serikbay-s@mail.ru; <https://orcid.org/0000-0003-0593-1990>

Жұмаділла Ш.А.

*PhD докторант, Қожа Ахмет Ясауи атындағы Халықаралық қазақ-түрік
университеті
(Түркістан, Қазақстан)*

e-mail: sholpan.zhumadilla@gmail.com

Аннотация. Бұл мақалада мұнай-газ саласының Қазақстан экономикасындағы стратегиялық маңызы қарастырылады. Мұнай мен газ өндірісі елдің ЖІӨ-ге қосқан үлесін айтарлықтай арттырып, экспорттық табыстың негізгі бөлігін құрайды. Зерттеу барысында мұнай-газ секторындағы өндіріс көлемінің динамикасы, инвестициялық саясат, мемлекеттік реттеу тетіктері және саланың тұрақты дамуына әсер ететін факторлар талданады. Сонымен қатар, саланы әртараптандыру, жаңа технологияларды енгізу және экологиялық тұрақтылықты сақтау бойынша ұсыныстар ұсынылады. Зерттеу нәтижелері Қазақстанның энергетикалық саясаты мен мұнай-газ саласының болашақ даму бағыттарын анықтауға ықпал етеді.

Кілт сөздер: мұнай-газ саласы, Қазақстан экономикасы, инвестиция, мемлекеттік реттеу, орнықты даму, экспорт, ЖІӨ.

Аннотация. В данной статье рассматривается стратегическое значение нефтегазовой отрасли в экономике Казахстана. Добыча нефти и газа существенно увеличивает вклад в ВВП страны и составляет основную часть экспортных доходов. В ходе исследования анализируются динамика объемов производства в нефтегазовом секторе, инвестиционная политика, механизмы государственного регулирования и факторы, влияющие на устойчивое развитие отрасли. Также предложены рекомендации по диверсификации отрасли, внедрению новых технологий и обеспечению экологической устойчивости. Результаты исследования способствуют определению направлений энергетической политики Казахстана и перспектив дальнейшего развития нефтегазового сектора.

Ключевые слова: нефтегазовая отрасль, экономика Казахстана, инвестиции, государственное регулирование, устойчивое развитие, экспорт, ВВП.

Annotation. This article examines the strategic importance of the oil and gas sector in Kazakhstan's economy. Oil and gas production significantly contributes to the country's GDP and constitutes the primary source of export revenue. The study analyzes production volume dynamics in the oil and gas sector, investment policies, state regulation mechanisms, and factors influencing the sector's sustainable

development. Additionally, recommendations for industry diversification, the implementation of new technologies, and ensuring environmental sustainability are provided. The research findings contribute to shaping Kazakhstan's energy policy and identifying the future development directions of the oil and gas sector.

Keywords: oil and gas sector, Kazakhstan's economy, investment, state regulation, sustainable development, export, GDP.

КІРІСПЕ

Қазақстанның мұнай-газ индустриясы ел экономикасының негізгі стратегиялық секторларының бірі болып табылады. Ол ішкі және жаһандық нарықтарға айтарлықтай ықпал етіп, ұлттық экономиканың тұрақтылығы мен даму қарқынына әсер етеді. Мұнай-газ секторы Қазақстанның төлем балансының ағымдағы шотын қалыптастыруда маңызды рөл атқарады және ұлттық валюта бағамының тұрақтылығын қамтамасыз етуде шешуші фактор болып табылады. Сонымен қатар, мұнай-газ саласы елдің әлеуметтік-экономикалық дамуына мультипликативті әсер етіп, жаңа жұмыс орындарын құруға, инфрақұрылымды дамытуға және технологиялық жаңғыртуға ықпал етеді.

Мұнай мен газ экспорты Қазақстанның мемлекеттік бюджетін толықтырудың маңызды көзі болып табылады. Елдің экспорт құрылымында көмірсутек шикізатының үлесі басым, ал бұл өз кезегінде экономиканың шикізаттық бағытталуын көрсетеді. Газ экспортынан түсетін кірістер ел бюджетіне валюталық және салықтық түсімдердің тұрақтылығын қамтамасыз етеді. Сонымен қатар, бұл сектор Қазақстанның сыртқы сауда теңгерімін сақтауда және халықаралық экономикалық әріптестікті нығайтуда маңызды рөл атқарады. Алайда, соңғы жылдары газ экспорты көлемінің төмендеуі, ішкі нарықтағы сұраныстың артуы және ресурстық базаның сарқылуы сияқты мәселелер саланың тұрақты дамуына кері әсер етуде. Мәселен, 2021 жылы Қазақстанда газ экспортының жалпы көлемі 16,0 млрд текше метрді құрап, 2020 жылмен салыстырғанда 19,2%-ға төмендеген. Қазақстанда газды өткізудің негізгі нарығы Тәуелсіз Мемлекеттер Достастығы (ТМД) елдері болып табылады, олардың үлесі 2020 жылы газ жеткізілімдерінің жалпы көлемінің 45,5%-ын құрады. Сонымен қатар, Қытай мен Еуропаға бағытталған экспорттық жеткізілімдер маңызды орын алады.

Қазақстанда мұнай мен газды өндіру және тасымалдау көлемінің артуы экономикалық өсімді қолдаудың маңызды факторы болып табылады. Алайда, сала тұрақты даму үшін өндірістік әлеуетін кеңейтуді, жаңа технологияларды енгізуді және мемлекеттік реттеу жүйесін жетілдіруді қажет етеді. Мемлекеттік реттеу мұнай-газ саласының тиімділігі мен тұрақтылығын қамтамасыз етуде маңызды рөл атқарады, өйткені бұл сектор сыртқы нарықтық өзгерістерге, бағаның құбылмалылығына және геосаяси тәуекелдерге жоғары тәуелді.

Қазіргі уақытта Қазақстанда мұнай-газ секторын басқарудың кешенді нормативтік-құқықтық базасы қалыптасқан. Мұнай және газ өндіруді реттейтін негізгі заңдар мен бағдарламалар инвестициялық климатты жақсартуға, салықтық ынталандыруды жетілдіруге және экологиялық стандарттарды сақтауға бағытталған. Сонымен қатар, газ өндіру және өңдеу қуаттарын арттыру

мәселелері күн тәртібінде тұр, өйткені ішкі нарықтағы газға деген сұраныстың артуы болжанып отыр. 2025 жылға қарай газға деген ішкі қажеттілік қолжетімді көлемнен 1,7 миллиард текше метрге асып түсуі мүмкін, бұл елдің энергетикалық қауіпсіздігіне тікелей әсер етеді.

Әдістер мен материалдар

Бұл зерттеу экономикалық реформалар мен сыртқы экономикалық қызметтерге байланысты Қазақстан Республикасының заңнамалық және нормативтік актілеріне сүйенеді. Ол сондай-ақ отандық және шетелдік зерттеушілердің еңбектеріне, сондай-ақ Мұнай және газ экономикасын, сыртқы экономикалық қызметті, экология мен ақпараттық технологияларды қоса алғанда, Қазақстандағы әлеуметтік-экономикалық және ғылыми-техникалық дамудың әртүрлі салаларындағы ғылыми-зерттеу мекемелерінің әзірлемелеріне негізделген. Осылайша, дерек көздері қарастырылып отырған мәселелерге терең және жан-жақты талдау жасауға ықпал етеді.

Зерттеу процесіне жүйелік талдау, логикалық қорытынды жасау, салыстырмалы зерттеу, топтастыру және жалпылау әдістері, сараптамалық бағалау, ғылыми жіктеу, деректерді визуализациялау үшін кестелік және графикалық әдістерді қолдану және басқарушылық модельдеу сияқты ғылыми танымның негізгі әдістері пайдаланылды.

Нәтижелер мен талқылау

Қазақстанның мұнай-газ индустриясының тарихында негізгі назар мен инвестициялар мұнай өндіруге бағытталды, ал газ секторы көлеңкеде қалды. Республиканың мұнай-газ секторы қызметінің жалпы көлеміндегі мұнай және газ өндіру үлесі ЖІӨ-нің 11.3% - құрайды. Бұл ретте газ секторының ең аз үлесін құрайды. Елде бар айтарлықтай газ қорларына қарамастан, олар күрделі экономика мен геологиямен ерекшеленеді, табиғи газ қорларының көпшілігінде күкірттің көп мөлшері бар, бұл оны игеру мен өндіруді едәуір қиындатады және қиындатады. Сонымен қатар өңдеу құнын арттырады. Нәтижесінде тұтынушылар үшін белгіленген газ бағасы көбінесе оны өндіруге кететін шығындардан төмен болып келеді. Нәтижесінде, газ қорларын игеру және пайдалану проблемалы болып қала береді және жоғары шығындарды талап етеді. Бұл газ жобаларын қаржыландыруға және дамытуға қызығушылықтың жетіспеушілігін тудырады.

Қазақстанның мұнай-газ индустриясын дамытудың стратегиялық жоспарының негізгі элементтерінің бірі ірі жобаларды перспективалы кен орындарын іске қосу арқылы табиғи газ өндіру көлемін ұлғайту болып табылады. 2023 жылы Анабай кен орнынан алғашқы газ көлемін табысты өндіруді (шамамен 6.5 млн м³) және Қызылорда облысындағы Ақсай -Южный кен орнынан (жылына 100 млн м³ газ) өндіру мен жеткізуді бастауды қоса алғанда, айтарлықтай жетістіктерге қол жеткізді. Сондай-ақ, Шығыс Өріктау мұнай-газ кен орындары (2024 жылдан бастап жылына шамамен 9 млн м³ газдың күтілетін көлемі) және Рожковское (жылына шамамен 1 млрд м³ газ) өнеркәсіптік пайдалануға берілді. Жаңа кен орындары табылды, бірақ әртүрлі себептермен, соның ішінде жеткіліксіз қорлар, төмен экономикалық орындылық, тиімсіз газ құрамы, төмен өнімділік және басқа себептермен сәтті игерілмеді.

Ағымдағы жылы мұнай саласындағы жағдай түзетіле бастады. Биылғы жылдың алғашқы бес айында Қазақстанда мұнай өндіру 2.5%-ға өсті. Ағымдағы жылдың қаңтар-мамыр айларында газ конденсатын қоса алғанда, 38.1 млн тонна мұнай өндірілді. Өндіру көлемі одан да жоғары болуы мүмкін, алайда еліміздегі барлық мұнайдың жартысы өндірілетін Теңіз және Қашаған сияқты ірі кен орнында мұнай өндірудің уақытша төмендеуіне техникалық қиындықтар әсер етті.

Қазақстан Республикасының Энергетика министрлігінің болжамына сәйкес сұйық көмірсутектерді өндірудің жалпы көлемі 80-90 млн тоннаны құрауы мүмкін, ал бастапқыда мұнай өндіру 92.6 млн тоннаны құрайды деп күтілген болатын, бірақ кейіннен бұл болжам бюджетке салынған 90.5 млн тоннаға дейін түзетілді. Алайда, әлемнің дамыған елдеріндегі сұраныстың төмендеу жағдайын ескере отырып, қытай экономикасының болашағы туралы алаңдаушылықпен қатар, өндіріс болжамдары сәйкесінше өзгеріске ұшырады [2].

Мұнай мен газ өндіруді ҚМГ операциялық активтері, сондай-ақ ҚМГ қатысу үлесі бар, бірақ өндірістік процеске тартылмаған мегажобалар жүзеге асырады.

ҚМГ Мұнай және конденсат өндіру бойынша Қазақстандағы ең ірі үш жобаға — "Теңіз", "Қашаған" және "Қарашығанақ" — тиісінше 20 %, 16,88% және 10% үлестерімен қатысады.

№	Мақсаттар
1	Мұнай-газ ресурстарын тиімді пайдалану арқылы мемлекеттік бюджетке тұрақты кірістерді қамтамасыз ету.
2	Шетелдік және отандық инвесторларды тартуға қолайлы жағдайлар жасау
3	Мұнай-газ қызметінің қоршаған ортаға әсерін азайту және стандарттарды қатаңдату арқылы экологияны қорғау.
4	Мұнай мен газды тасымалдауға арналған инфрақұрылымды дамыту және инновациялық технологияларды енгізу.

1 Сурет - Қазақстандағы мұнай-газ саласын мемлекеттік реттеу саясатының мақсаттары

Қазақстан мұнай-газ саласын реттеу саласында айтарлықтай жетістіктерге жетті, бұл ел экономикасына және халықаралық беделіне оң әсер етті. Экономикалық тұрақтылық, ең алдымен, мемлекеттік бюджетке негізгі кіріс көзі болып табылатын мұнай-газ секторымен қамтамасыз етіледі. Көмірсутектер экспорттық түсімнің жартысына жуығын құрайды, бұл саланы экономикалық дамудың негізгі факторы етеді. Жаңартылған заңнамалық база мен салықтық жеңілдіктерді енгізу елдің инвестициялық тартымдылығын айтарлықтай

арттырды. Бұл шаралар шетелдік инвестициялардың ағымына ықпал етіп, Қазақстанды Орталық Азиядағы мұнай-газ компаниялары үшін ең қолайлы алаңдардың біріне айналдырды. Халықаралық серіктестіктер мен ұзақ мерзімді келісімшарттар Қазақстанның жаһандық энергетикалық нарықтағы сенімді жеткізуші ретіндегі позициясын нығайтады. Инфрақұрылымды дамыту да табысқа жетудің маңызды аспектісі болды. Құбырларды кеңейту және жаңғырту, сондай-ақ мұнай өңдеу зауыттарын жаңарту Қазақстанға экспорттық мүмкіндіктерді жақсартуға және ресурстарды өңдеу тиімділігін арттыруға мүмкіндік берді. Бұл қадамдар елдің әлемдік нарықтағы позициясын нығайтып, оны жаңа логистикалық тізбектерге қатысуға мүмкіндік берді.

2023жылдың қорытындысы бойынша мұнай өндіру көлемі 89,9 млн тонна, экспорт — 70,5 млн тонна, оның ішінде ТШО-28,9 млн тонна, ҚПО- 12,1 млн тонна, НКОК-18,8 млн тонна. Жоспарға сәйкес, елде мұнай өндіру өсіп, 2030 жылға қарай 111,8 млн тоннаға жетеді [4]. Мұнай өндіру бойынша жоспарлы көрсеткішке қол жеткізу мынадай жобалар есебінен қамтамасыз етілетін болады: ТШО-да болашақ кеңейту жобасы, соның арқасында мұнай өндіру жылына 12 млн тоннаға ұлғайтылады; Қарашығанақ кен орнының өндіру полкін қолдау жобасы, соның арқасында мұнай өндіру жылына 11-12 млн тонна деңгейінде сақталады; Қашаған кен орнында Газ өңдеу зауыттарын салу 3 млрд м³ тауарлық газ өндіруге және мұнай өндіруді жылына 16 млн тоннадан 20 млн тоннаға дейін арттыруға мүмкіндік береді; [6] Қазақстан мұнай-газ саласын реттеу саласында айтарлықтай жетістіктерге жетті, бұл ел экономикасына және халықаралық беделіне оң әсер етті. Экономикалық тұрақтылық, ең алдымен, мемлекеттік бюджетке негізгі кіріс көзі болып табылатын мұнай-газ секторымен қамтамасыз етіледі. Көмірсутектер экспорттық түсімнің жартысына жуығын құрайды, бұл саланы экономикалық дамудың негізгі факторы етеді.

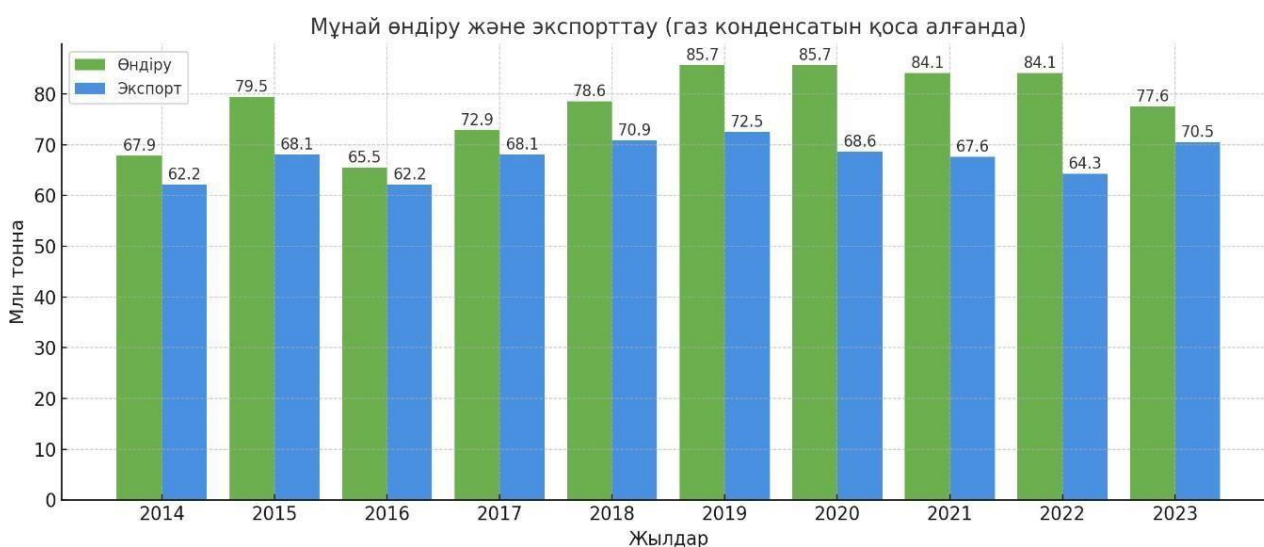

3-сурет. Мұнай өндіру және экспорттау, млрд текше метр

Дереккөз: авторлар дереккөз негізінде құрастырған [1-2]

Қазақстан экономикасы мұнай-газ секторына, әсіресе шикізат өндіру мен саудадағы жоғары үлесіне байланысты сенімді өсімді көрсетуде. Алайда, өңдеу

өнеркәсібінің үлесі аз болып қалуда, бұл екінші ретті секторды дамыту қажеттігін көрсетеді. Мұнай-газ емес сектор экономикадағы басымдылығын сақтап отыр, бұл экономиканың әртараптануын дәлелдейді, бірақ ауыл шаруашылығы, өңдеу өнеркәсібі және қызмет көрсету салаларына инвестицияларды арттыру арқылы оны әрі қарай нығайту қажет.

1 Кесте - Негізгі кезеңдер мен оқиғалар

Кезең	Негізгі оқиғалар	Экономикаға әсері
2014–2016	Мұнай бағасының төмендеуі, ЖІӨ өсімінің баяулауы: 2015 жылы 1,2%, 2016 жылы -0,2%	Экспорттық кірістердің қысқаруы, экономикалық өсудің баяулауы
2017–2019	Бағалардың тұрақтануы, ЖІӨ өсімі: 2017 жылы 4%, 2018 жылы 4,1%, 2019 жылы 4,5%, мұнай өндірудің ұлғаюы	Экономиканың қалпына келуі, қолайлы жағдайлар, ЖІӨ өсуі
2020–2021	Мұнайға сұраныстың төмендеуі, өндірістің қысқаруы, ЖІӨ 2020 жылы 2,6%-ға төмендеуі, 2021 жылы 3,5%-ға өсуі	Мұнайға сұраныстың төмендеуі, өндірістің қысқаруы, ЖІӨ 2020 жылы 2,6%-ға төмендеуі, 2021 жылы 3,5%-ға өсуі
2022–2023	Мұнайдың жоғары бағасы, 2022 жылы экспорттың 39,9%-ға өсуі, 2023 жылы экономиканың 4,9%-ға өсу қарқыны	Экономиканың өсуінің жалғасуы, шикізаттық емес секторлармен қолдауы

Соңғы он жылда Қазақстанның мұнай-газ саласы әлемдік мұнай мен газ бағасының құбылмалылығына қарамастан тұрақты қаржылық нәтижелер көрсетті. Бұл сектор ел экономикасында маңызды рөл атқарады, ішкі жалпы өнімнің шамамен 16%-ын құрайды және республикалық бюджет кірістерінің 30%-дан 50%-ға дейін қамтамасыз етеді [3]. Бұл оның мемлекеттік қаржыландыру мен экономикалық тұрақтылық үшін маңыздылығын айқындайды. Шетелдік инвестициялар саланы дамытудың маңызды көзі болып қала береді. Соңғы он жылда шетелдік инвестициялардың жалпы ағынының шамамен үштен бірі мұнай-газ секторына тиесілі болды. Бұл инвестициялар ірі инфрақұрылымдық жобаларды іске асыруға, өндірісті жаңғыртуға және Қазақстанның әлемдік нарықтағы бәсекеге қабілеттілігін арттыруға ықпал етеді. Мұнай-газ саласындағы ең ірі ұлттық компания – «ҚазМұнайГаз» ұлттық компаниясы да тұрақты өсім көрсетіп келеді. 2024 жылдың бірінші тоқсанында оның табысы өткен жылдың осы кезеңімен салыстырғанда 18%-ға өсіп, 2 227 млрд теңгені (4,9 млрд АҚШ доллары) құрады. Компанияның таза табысы 4,7%-ға өсіп, 300 млрд теңгені (667 млн АҚШ доллары) құрады, бұл оның қаржылық тұрақтылығын нарықтық ауытқулар жағдайында да көрсетеді. Саланың өндірістік көрсеткіштері де әсерлі. 2023 жылы Қазақстанда 90 млн тонна мұнай өндірілді, оның ішінде 70,5 млн тоннасы экспортқа жіберілді. Бұл нәтижелер Қазақстанның көмірсутектерді экспорттаушы негізгі ел ретіндегі маңыздылығын

және әлемдік нарықтарды энергетикалық ресурстармен қамтамасыз етудегі ролін растайды [1].

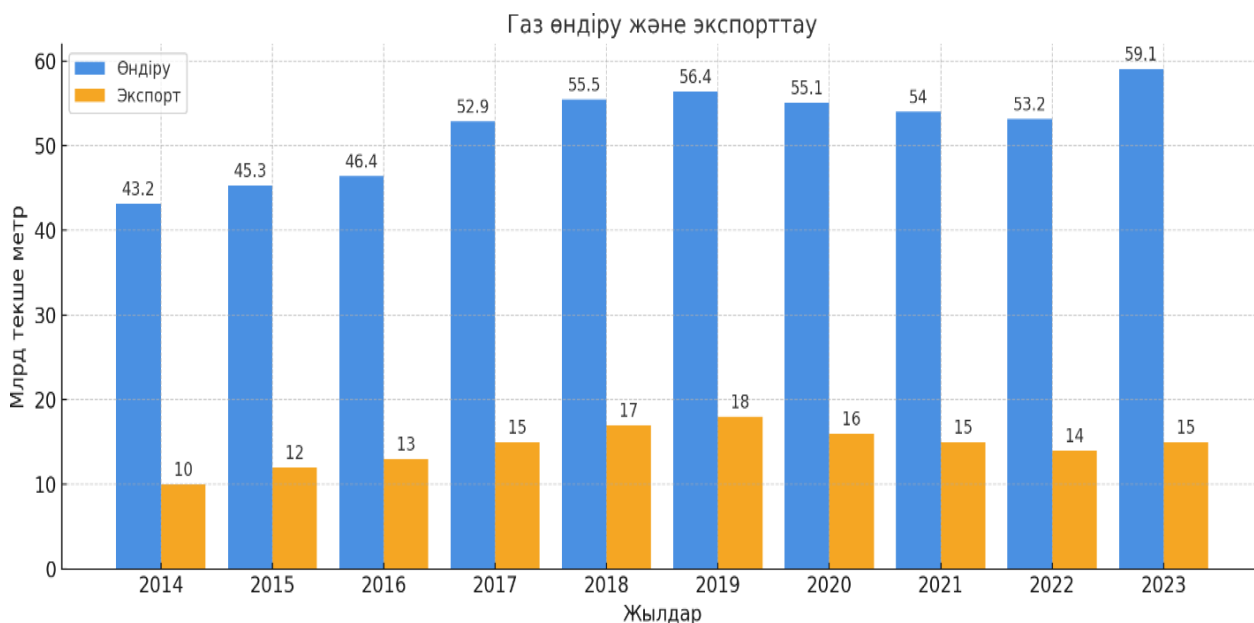

2-сурет. Газ өндіру және экспорттау, млрд текше метр.
Дереккөз: авторлар дереккөз негізінде құрастырған [1-2]

2014 жылдан 2023 жылға дейін Қазақстандағы газ өндіру мен экспорттау әртүрлі динамиканы көрсетті. Газ өндіру 2014 жылғы 43,2 млрд текше метрден 2019 жылы ең жоғары деңгей – 56,4 млрд текше метрге дейін өсті. Бұл өсім өнеркәсіптік белсенділіктің артуы мен газ кен орындарын дамытумен байланысты. Алайда, 2020–2022 жылдары өндіріс төмендей бастады, бұл, мүмкін, пандемия, әлемдік сұраныстың төмендеуі және техникалық қиындықтармен байланысты. Соған қарамастан, 2023 жылы өндіру жаңа рекордтық деңгейге жетті – 59,1 млрд текше метр, бұл жаңа жобалардың іске қосылуы мен саланың қалпына келуін көрсетуі мүмкін. Газ экспорты да 2014 жылғы 10 млрд текше метрден 2019 жылы 18 млрд текше метрге дейін өсті, бұл сыртқы сұраныстың артуын көрсетеді. Алайда, келесі жылдары экспорт төмендей бастады, 2022 жылы 14 млрд текше метрді құрады. Бұл негізгі серіктестер, мысалы, Ресей мен Қытай тарапынан сұраныстың төмендеуі немесе ішкі газ тұтынудың өсуі себеп болуы мүмкін. 2023 жылы экспорт 15 млрд текше метр деңгейінде тұрақтанды, бұл халықаралық жеткізілімдердің белгілі бір қалпына келуін көрсетеді [5].

Қорытынды

Қазақстанның мұнай-газ саласы ел экономикасының маңызды тірегі болып табылады, ол тек ішкі сұранысты қамтамасыз етіп қана қоймай, сонымен қатар әлемдік нарықтарда елдің беделін арттырады. Мұнай және газ экспорты ел бюджетінің негізгі табыс көзі болып, ұлттық экономиканың тұрақтылығын сақтауға ықпал етеді. Алайда, сала бірқатар сын-тегеуріндермен бетпе-бет келіп

отыр, олардың шешімі болашақ дамуды айқындайды. Қазақстандағы мұнай және газ өндіру көлемі тұрақты өсіп келеді. Негізгі кен орындар — Теңіз, Қашаған және Қарашығанақ — жалпы өндірістің басым бөлігін қамтамасыз етіп отыр. Сондай-ақ экспорттың негізгі үлесі Каспий құбыр консорциумы арқылы жүзеге асырылады, бұл мұнай тасымалының ең тиімді жолы ретінде танылып отыр. Елдің геологиялық қоры мол, бұл болашақта өндіріс көлемін одан әрі арттыруға мүмкіндік береді. Бірқатар мәселелер өндірістің тұрақты дамуына кедергі келтіруде. Оларға ішкі газ тапшылығы, өңдеу инфрақұрылымының ескіруі, газ және мұнай жобаларының экономикалық тиімсіздігі жатады. Сонымен қатар, Ресей арқылы экспортқа тәуелділік және геосаяси қауіп-қатерлер Қазақстан үшін баламалы экспорттық бағыттарды дамытуды талап етеді. Саланы әртараптандыру және технологиялық жаңғырту басты басымдықтардың бірі болуы тиіс. Қазақстан баламалы экспорттық маршруттарды дамыту, газ өңдеу қуаттарын ұлғайту және экологиялық стандарттарды сақтау арқылы тұрақты әрі қауіпсіз өндіріс деңгейін сақтай алады. Инвестиция тарту, заңнаманы жетілдіру және кадрлық әлеуетті нығайту елдің мұнай-газ секторын тұрақты дамыту үшін маңызды шарттар болып табылады.

Қорытындылай келе, Қазақстан мұнай-газ саласында үлкен әлеуетке ие, бірақ оны толыққанды пайдалану үшін қазіргі қиындықтарды тиімді шешу қажет. Ұзақ мерзімді жоспарлау, инновациялар мен серпінді шешімдер бұл саланы тек экономиканың тірегі ғана емес, елдің жаһандық беделін арттыратын негізгі күшке айналдыра алады.

Әдебиеттер тізімі:

1. Қазақстан Республикасы Энергетика министрлігі. Қазақстандағы мұнай және газ өндіру туралы ресми есептер [Электрондық ресурс]. – URL: <https://www.gov.kz/memleket/entities/energo>
2. Қазақстан Республикасы Ұлттық статистика бюросы. Мұнай және газ экспорттау статистикасы [Электрондық ресурс]. – URL: <https://stat.gov.kz>
3. Черноморские нефтяные терминалы. Анализ деятельности терминала Шесхарис [Электронный ресурс]. – 2023. – URL: <https://www.blackseaoilterminals.org>
4. АО "КазМунайГаз". О нефтегазовом секторе Казахстана [Электронный ресурс]. – URL: http://www.kmgep.kz/rus/about_kazakhstan/oil_and_gas_sector/
5. KAZENERGY. Ұлттық энергетикалық баяндама – 2017. – 230 б.
6. Қазақстан Республикасы Премьер-министрінің ресми сайты. Мұнай өндіру көлемі 2021 жылдың қорытындысы бойынша 85,7 млн тоннаны құрады – ҚР Энергетика министрлігі [Электрондық ресурс]. – URL: <https://primeminister.kz/ru/news/v-neftyanyoy-otrasli-po-itogam-2021-goda-obem-dobychi-nefti-ozhidaetsya-na-urovne-857-mln-tonn-minenergo-221117>

УСТОЙЧИВЫЕ АГРОПРАКТИКИ КАК КЛЮЧЕВОЙ ФАКТОР ПРОДОВОЛЬСТВЕННОЙ БЕЗОПАСНОСТИ И ЭКОЛОГИЧЕСКОЙ УСТОЙЧИВОСТИ КАЗАХСТАНА

Кабдуллина Г.К.

доктор экономических наук, профессор, Костанайский социально-технический университет имени академика З.Алдамжар
(Костанай, Казахстан)

Asilhan1996@mail.ru

Кабдолла А.

senior consultant Strategy&Operations Group KPMG Caucasus and Central Asia,
(Астана, Казахстан)

apolimatusk@gmail.com

Аннотация. В статье рассматривается роль устойчивых агропрактик в обеспечении продовольственной безопасности Казахстана и их влияние на производство экологически чистой продукции. В условиях изменения климата, деградации почв и дефицита водных ресурсов переход на экологически устойчивые методы ведения сельского хозяйства становится необходимым условием для повышения эффективности агросектора. Анализируются инвестиции в охрану окружающей среды, их динамика и ключевые направления финансирования, включая охрану почв, управление водными ресурсами, биологическую защиту растений и развитие возобновляемых источников энергии. Показана взаимосвязь между внедрением ресурсосберегающих технологий и ростом объемов производства сертифицированной органической продукции. Рассмотрены институциональные механизмы поддержки устойчивого сельского хозяйства и перспективы его развития в Казахстане.

Ключевые слова: Устойчивые агропрактики, продовольственная безопасность, органическое сельское хозяйство, инвестиции в экологию, экологически чистая продукция, Казахстан.

Аннотация. Мақалада Қазақстандағы тұрақты агропрактикалардың азық-түлік қауіпсіздігін қамтамасыз етудегі рөлі және олардың экологиялық таза өнім өндіруге ықпалы қарастырылады. Климаттың өзгеруі, топырақтың тозуы және су ресурстарының тапшылығы жағдайында ауыл шаруашылығын экологиялық тұрғыдан тұрақты әдістерге көшіру агроөнеркәсіптік сектордың тиімділігін арттырудың қажетті шартына айналуға қоршаған ортаны қорғауға салынатын инвестициялар, олардың динамикасы мен негізгі қаржыландыру бағыттары, соның ішінде топырақты қорғау, су ресурстарын басқару, өсімдіктерді биологиялық қорғау және жаңартылатын энергия көздерін дамыту мәселелері талданады. Ресурстарды үнемдейтін технологияларды енгізу мен сертификатталған органикалық өнім өндірісінің артуы арасындағы өзара байланыс көрсетіледі. Қазақстандағы тұрақты ауыл шаруашылығын қолдау жөніндегі институционалдық тетіктер және оның даму перспективалары қарастырылады.

Кілт сөздер: тұрақты агропрактикалар, азық-түлік қауіпсіздігі, органикалық ауыл шаруашылығы, экологияға инвестициялар, экологиялық таза өнім, Қазақстан.

Annotation. The article examines the role of sustainable agricultural practices in ensuring Kazakhstan's food security and their impact on the production of environmentally friendly products. In the context of climate change, soil degradation, and water resource scarcity, the transition to ecologically sustainable farming methods is becoming a necessary condition for increasing the efficiency of the agricultural sector. The study analyzes investments in environmental protection, their dynamics, and key areas of financing, including soil conservation, water resource management, biological plant protection, and the development of renewable energy sources. The interrelation between the introduction of resource-saving technologies and the growth of certified organic production is demonstrated. Institutional mechanisms for supporting sustainable agriculture and its development prospects in Kazakhstan are also considered.

Keywords: Sustainable agricultural practices, food security, organic farming, environmental investments, environmentally friendly products, Kazakhstan.

ВВЕДЕНИЕ. Современное сельское хозяйство сталкивается с рядом вызовов, включая изменение климата, деградацию почв, дефицит водных ресурсов и необходимость обеспечения продовольственной безопасности. В этих условиях особое значение приобретает переход к устойчивым агропрактикам, направленным на сохранение природных ресурсов, повышение эффективности сельскохозяйственного производства и снижение экологического воздействия.

В Казахстане аграрный сектор играет ключевую роль в экономике страны и формировании экспортного потенциала. Однако экстенсивные методы ведения сельского хозяйства, высокая зависимость от климатических факторов и недостаточная экологическая устойчивость производства требуют внедрения ресурсосберегающих и инновационных технологий. В этой связи устойчивые агропрактики, такие как органическое земледелие, нулевая обработка почвы, севооборот, биологическая защита растений и энергоэффективные методы ведения животноводства, становятся стратегическим направлением развития агропромышленного комплекса.

Одним из важных факторов внедрения устойчивых методов является финансирование природоохранных мероприятий и модернизация сельского хозяйства. Инвестиции в экологизацию агросектора, развитие возобновляемых источников энергии и оптимизацию управления водными ресурсами позволяют не только минимизировать негативное воздействие на окружающую среду, но и повысить конкурентоспособность сельскохозяйственной продукции на международных рынках.

МЕТОДЫ. В исследовании использованы комплексные методы анализа, позволяющие оценить влияние устойчивых агропрактик на продовольственную безопасность и производство экологически чистой продукции в Казахстане. Применен метод сравнительного анализа, который позволил выявить динамику

инвестиций в охрану окружающей среды и их влияние на развитие агросектора. Анализ статистических данных, представленных Бюро национальной статистики Республики Казахстан, позволил оценить объемы и структуру финансирования природоохранных мероприятий, а также выявить тенденции в производстве экологически чистой продукции.

Использован метод экономико-статистического анализа, основанный на изучении количественных показателей сельскохозяйственного производства и инвестиций в устойчивое развитие сектора. Этот метод позволил оценить изменения в доле экологически чистой продукции в общем объеме сельскохозяйственного производства, определить ключевые факторы, влияющие на их динамику, а также выявить взаимосвязь между объемами инвестиций и показателями аграрного сектора. Применен системный подход, который обеспечил комплексное рассмотрение проблемы, включающее анализ государственных программ поддержки устойчивого сельского хозяйства, институциональных механизмов регулирования и перспектив развития органического земледелия в Казахстане.

Использован метод экспертных оценок, основанный на изучении научных публикаций, аналитических отчетов международных организаций и государственной политики в сфере экологически чистого сельского хозяйства. Это позволило выявить ключевые направления развития устойчивых агропрактик и оценить их влияние на продовольственную безопасность страны. В качестве эмпирической базы исследования использованы данные Бюро национальной статистики Республики Казахстан, Министерства сельского хозяйства Республики Казахстан, международных организаций (FAO, IFOAM) и научные публикации в области устойчивого сельского хозяйства и экологической экономики.

РЕЗУЛЬТАТЫ ИССЛЕДОВАНИЯ. Согласно данным Бюро национальной статистики Агентства по стратегическому планированию и реформам Республики Казахстан, общий объем инвестиций в охрану окружающей среды в Казахстане в 2023 году составил 267,3 млрд тенге, что на 67% больше, чем в 2022 году. Доля этих инвестиций в общем объеме капитальных вложений составила 1,5%. Инвестиции в охрану окружающей среды направляются на несколько ключевых направлений, среди которых охрана атмосферного воздуха и изменение климата, очистка сточных вод, обращение с отходами, защита почвы, сохранение биоразнообразия и развитие возобновляемых источников энергии. На защиту и реабилитацию почвы, подземных и поверхностных вод в 2023 году было направлено 2,95 млрд тенге, что значительно ниже показателей 2019-2022 годов. В то же время на очистку сточных вод в 2023 году было выделено 28,9 млрд тенге, что свидетельствует о росте внимания к проблемам водных ресурсов. Охрана атмосферного воздуха и решение проблем изменения климата получили финансирование в размере 21,9 млрд тенге. Эти меры направлены на снижение выбросов парниковых газов и адаптацию агропромышленного комплекса к изменению климата. Однако защита биоразнообразия и среды обитания в 2023 году не получила финансирования, тогда как в 2022 году на эти цели было направлено 1,98 млрд тенге. Данные

инвестиции свидетельствуют о нестабильности финансирования отдельных направлений устойчивого сельского хозяйства. Наиболее значимым направлением инвестиций в природоохранную деятельность остается развитие возобновляемых источников энергии. В 2023 году на эти цели было направлено 199,8 млрд тенге, что составляет 74,8% от всех экологических инвестиций. Несмотря на это, финансирование энергосберегающих технологий и повышение энергоэффективности сократилось в 36 раз по сравнению с 2022 годом, составив лишь 186 млн тенге (таблица 1).

Таблица 1 - Инвестиции направленные на охрану окружающей среды по видам природоохранной деятельности, тыс. тенге

Направления инвестиций	2019 г.	2020 г.	2021 г.	2022 г.	2023 г.
1. Инвестиции, направленные на охрану окружающей среды	198 721 626	173 618 612	171 165 359	159 660 892	267 260 782
в том числе:					
1.1 на охрану атмосферного воздуха и проблемы изменения климата	11 008 007	15 426 845	8 046 476	38 098 797	21 974 829
1.2. на очистку сточных вод	2 909 014	11 775 069	31 016 559	43 455 884	28 959 746
1.3. на обращение с отходами	9 069 412	11 151 011	14 408 303	8 719 731	5 059 736
1.4. на защиту и реабилитацию почвы, подземных и поверхностных вод	8 775 234	7 108 863	10 485 558	11 292 452	2 950 655
1.5. на снижение шумового и вибрационного воздействия	x	-	x	-	x
1.6. на сохранение биоразнообразия и среды обитания	4 154 484	5 236 991	755 868	1 984 879	-
1.7. на радиационную безопасность	x	34 392	149 142	260 287	x
1.8. на научно-исследовательские работы	82 229	475 202	327 785	84 404	55 179
1.9. на другие направления природоохранной деятельности, имеющие отношение к "зеленой экономике"	162 722 471	122 410 239	105 952 068	55 764 458	208 101 523
из них					
1.9.1. инвестиции в возобновляемые источники энергии	162 448 828	114 218 620	98 901 557	44 910 238	199 829 816

1.9.3. инвестиции в энергосберегающие технологии и повышение энергоэффективности	234 749	5 959 183	4 833 394	6 843 924	186 024
1.9.4. инвестиции, направленные на снижение выбросов парниковых газов	399 190	65 385	31 988	1 145 120	1 013 456
2. Доля инвестиций, направленные на охрану окружающей среды в общем объеме инвестиций, %	1,6	1,4	1,3	1,0	1,5
3. Общий объем инвестиций в основной капитал	12 576 793	12 270 233	13 242 233	15 251 104	17 649 313

Примечание: составлено авторами на основе данных Бюро национальной статистики Агентства по стратегическому планированию и реформам Республики Казахстан

Инвестиции, направленные на охрану окружающей среды по видам природоохранной деятельности, играют важную роль в развитии производства экологически чистой продукции. Вложение средств в модернизацию производств, внедрение ресурсосберегающих технологий, снижение уровня загрязнения и переход на органическое сельское хозяйство напрямую влияет на объем и качество экологически чистой продукции. Развитие таких направлений, как управление отходами, сокращение выбросов и использование возобновляемых источников энергии, способствует созданию благоприятных условий для увеличения доли экологически чистых товаров. В то же время, динамика инвестиций в природоохранные мероприятия может определять устойчивость сектора, поскольку без соответствующего финансирования производители сталкиваются с высокими затратами на сертификацию, внедрение новых технологий и адаптацию к международным стандартам. Таким образом, уровень инвестиций в охрану окружающей среды может служить индикатором потенциала роста производства экологически чистой продукции и его долгосрочной конкурентоспособности.

Общий объем производства продукции в Казахстане в стоимостном выражении с 2019 по 2023 годы демонстрировал колебания. В 2020 году отмечено снижение на 8%, что могло быть связано с последствиями пандемии, но затем последовал рост в 2021 и 2022 годах, достигнув максимального значения в 48,78 трлн тенге. В 2023 году объем производства сократился на 3,7%, что может свидетельствовать о влиянии макроэкономических факторов. Производство экологически чистой продукции в абсолютном выражении увеличивалось с 2019 по 2022 годы, достигнув пика в 91,32 млрд тенге. Однако в 2023 году произошло снижение до 67,43 млрд тенге, что составило сокращение на 26%. В то же время доля экологически чистой продукции в общем объеме производства оставалась на уровне 0,2% в течение 2019–2022 годов, но в 2023 году снизилась до 0,1%. Статистика указывает на то, что производство

экологически чистой продукции не демонстрирует устойчивого роста и остается незначительным по отношению к общему выпуску. Колебания объемов могут быть обусловлены изменением спроса, уровня поддержки отрасли и экономической ситуацией. Снижение доли в 2023 году говорит о том, что темпы развития сектора замедлились, что может требовать дополнительного анализа факторов, повлиявших на этот процесс [1] (таблица 2).

Производство экологически чистой продукции непосредственно связано с развитием устойчивых агропрактик, поскольку именно экологически ориентированные методы ведения сельского хозяйства позволяют создавать продукцию, соответствующую высоким экологическим стандартам. Использование органического земледелия, отказ от химических пестицидов и минеральных удобрений, внедрение ресурсосберегающих технологий, таких как нулевая обработка почвы (No-Till), севооборот и сидерация, способствуют не только сохранению плодородия земель, но и повышению качества продукции. Биологическая защита растений, основанная на использовании естественных врагов вредителей, снижает уровень химического загрязнения и делает продукцию более безопасной для потребителей. В животноводстве переход на пастбищные системы и снижение углеродного следа производства также усиливают экологическую составляющую выпускаемой продукции. Таким образом, внедрение устойчивых агропрактик является не только условием, но и основным фактором роста производства экологически чистой продукции, обеспечивая ее соответствие международным стандартам и увеличивая экспортный потенциал.

Таблица 2 – Производство экологически чистой продукции в РК, млн тенге

	Показатели	2019 г.	2020 г.	2021 г.	2022 г.	2023 г.
1	Производство продукции в стоимостном выражении	29380 341,4	27028 506,0	37606 243,0	48777 089,0	46991 786,7
из них						
2	экологически чистой продукции	52 674,4	57 987,0	58 329,0	91 322,0	67 433,4
3	доля экологически чистой продукции в общем объеме производства	0,2	0,2	0,2	0,2	0,1

Примечание: составлено авторами на основе данных Бюро национальной статистики Агентства по стратегическому планированию и реформам Республики Казахстан.

В Казахстане активно развиваются устойчивые агропрактики, направленные на повышение экологической эффективности и продуктивности сельского хозяйства. В центре внимания находится органическое земледелие, которое приобретает стратегическое значение в условиях роста экологических вызовов и мирового спроса на экологически чистую продукцию. В 2024 году был

принят закон «О производстве и обороте органической продукции», вступающий в силу 11 ноября, определяющий правовые и экономические механизмы регулирования отрасли, включая создание реестров производителей, меры по развитию внутреннего рынка и повышению экспортного потенциала [2].

Сегодня в Казахстане сертифицировано более 200 тыс. га органических сельскохозяйственных угодий, однако потенциал остается недостаточно реализованным. Страна занимает 9-е место в мире по экспорту органической продукции, 4-е по поставкам органической пшеницы и 6-е по экспорту льна [3]. Ключевым фактором выхода на международный рынок является сертификация, обеспечивающая соответствие высоким стандартам, в том числе через систему маркировки Qazaq Organic Food. Несмотря на успехи в экспорте, внутренний рынок органической продукции остается ограниченным.

Среди ведущих производителей органики выделяются ТОО «Енбек» (Акмолинская область), где строится первая в стране органическая молочно-товарная ферма с замкнутым циклом производства, а также КХ «Кузовая», «Метелица» (Костанайская область), выделившее 2500 га под органическое земледелие. ТОО «Алтын-нан» проходит сертификацию у Qazaq Bio Control, а ТОО «Organic Village» (Алматинская область) внедряет международные стандарты. В Северо-Казахстанской области компания Dikanshy является крупнейшим производителем органического льна и расширяет ассортимент, включая спельту и ржаную муку. AGRIWELL, занимающаяся закупкой органической продукции более 15 лет, оказывает консультационные услуги по сертификации, а Союз производителей органической продукции совместно с Carlsberg Kazakhstan и НПП «Атамекен» внедряет систему PGS (Participatory Guarantee System), направленную на упрощение сертификации и повышение конкурентоспособности казахстанской органики.

Параллельно развиваются ресурсосберегающие технологии, такие как нулевая обработка почвы (No-Till), способствующая сохранению влаги и предотвращению эрозии. Этот метод внедряют хозяйства, например, ТОО «Алтын-нан». Севооборот и сидерация, включающие выращивание культур, накапливающих азот и повышающих плодородие почвы, применяются в хозяйствах, таких как Dikanshy, специализирующемся на органическом льне и расширяющемся ассортименте. Биологическая защита растений, основанная на использовании естественных врагов вредителей вместо химикатов, развивается при содействии Союза производителей органической продукции, Carlsberg Kazakhstan и НПП «Атамекен» [4].

В сфере животноводства растет интерес к практикам с низким углеродным следом, включая ротационный выпас, предотвращающий деградацию пастбищ. В Казахстане реализуется программа устойчивого животноводства при поддержке Всемирного банка и Министерства сельского хозяйства, а молочно-товарные фермы с замкнутым циклом способствуют снижению выбросов и повышению эффективности производства.

Рынок органической продукции в Казахстане находится в стадии активного формирования и требует дальнейшего развития внутреннего спроса, расширения государственной поддержки и продвижения сертифицированной продукции.

Укрепление экспортного потенциала, совершенствование институциональной поддержки производителей и цифровизация агросектора играют ключевую роль в интеграции Казахстана в глобальный рынок устойчивого сельского хозяйства.

ЗАКЛЮЧЕНИЕ. Исследование подтвердило, что устойчивые агропрактики являются ключевым фактором повышения эффективности сельского хозяйства и обеспечения продовольственной безопасности в Казахстане. Внедрение ресурсосберегающих технологий, развитие органического земледелия и оптимизация использования водных и земельных ресурсов способствуют росту производства экологически чистой продукции.

Несмотря на рост инвестиций в охрану окружающей среды, наблюдается дисбаланс в их распределении, что ограничивает потенциал некоторых ключевых направлений, таких как защита почв и водных ресурсов. Снижение объемов производства экологически чистой продукции в 2023 году указывает на необходимость расширения государственной поддержки, усиления сертификационных механизмов и стимулирования внутреннего спроса.

Для дальнейшего развития устойчивого сельского хозяйства в Казахстане рекомендуется активизировать меры по поддержке органических производителей, развивать экспортные каналы сбыта, интегрировать цифровые технологии в управление аграрным сектором и формировать комплексную стратегию государственной поддержки устойчивых агропрактик. Эти шаги позволят не только укрепить позиции Казахстана на мировом рынке экологически чистой продукции, но и создать прочную основу для долгосрочного развития агросектора в условиях глобальных климатических и экономических вызовов.

ОБСУЖДЕНИЕ РЕЗУЛЬТАТОВ. Анализ устойчивых агропрактик в Казахстане подтвердил их решающую роль в обеспечении продовольственной безопасности и развитии экологически чистого сельского хозяйства. В условиях изменения климата и деградации почв эффективными инструментами повышения продуктивности остаются нулевая обработка почвы, севооборот, биологическая защита растений и органическое земледелие.

Рост инвестиций в охрану окружающей среды на 67% в 2023 году свидетельствует о повышенном внимании к экологическим аспектам агросектора. Однако дисбаланс финансирования, в частности недостаточная поддержка защиты почв и водных ресурсов, замедляет интеграцию устойчивых технологий. Несмотря на экспортный потенциал, объем производства экологически чистой продукции в 2023 году сократился на 26%, а ее доля в общем выпуске упала до 0,1%, что указывает на необходимость пересмотра механизмов государственной поддержки.

Для ускоренного развития экологичного сельского хозяйства Казахстану необходимо укрепление сертификационной системы, упрощение доступа к финансированию и расширение внутреннего рынка органической продукции. Государственные субсидии, налоговые льготы и образовательные инициативы могут стимулировать производителей к внедрению устойчивых агротехнологий. Развитие экспорта требует адаптации к международным стандартам, активного

продвижения бренда «Qazaq Organic Food» и интеграции в глобальные торговые цепочки.

Будущее казахстанского агросектора зависит от цифровизации, технологического прогресса и системного подхода к управлению природными ресурсами. Расширение научных исследований, внедрение точного земледелия и модернизация экологических стандартов создадут основу для устойчивого роста и долгосрочной конкурентоспособности сельского хозяйства страны.

ВЫВОД. Исследование показало, что устойчивые агропрактики являются важным инструментом обеспечения продовольственной безопасности Казахстана и повышения конкурентоспособности отечественного сельского хозяйства. Внедрение нулевой обработки почвы, севооборота, биологической защиты растений и органического земледелия способствует сохранению природных ресурсов, снижению негативного воздействия на окружающую среду и повышению качества продукции.

Несмотря на значительный рост инвестиций в охрану окружающей среды в 2023 году, их распределение остается неравномерным, что замедляет развитие ключевых направлений, таких как защита почв и водных ресурсов. В то же время наблюдается сокращение объемов производства экологически чистой продукции, что свидетельствует о необходимости расширения государственной поддержки и стимулирования внутреннего рынка.

Для устойчивого развития агропромышленного комплекса Казахстану необходимо усилить меры по поддержке производителей экологически чистой продукции, повысить доступность сертификации, развивать внутренний и внешний рынки сбыта, а также внедрять цифровые технологии для повышения эффективности управления сельским хозяйством. Эти меры позволят не только укрепить позиции Казахстана как производителя экологически чистой продукции, но и сформировать долгосрочную стратегию устойчивого развития аграрного сектора в условиях глобальных вызовов.

Исследование выполнено в рамках научного проекта грантового финансирования Комитета науки Министерства науки и высшего образования Республики Казахстан (ИРН AP23484373 «Современные вызовы государственной политики: интеграция зеленой экономики в решение проблемы продовольственной безопасности регионов Казахстана»).

Список литературы:

1. Бюро национальной статистики Республики Казахстан [Электронный ресурс] // Инвестиции в охрану окружающей среды. – URL: <https://stat.gov.kz> (дата обращения: 03.03.2025).
2. Закон Республики Казахстан от 10 июня 2024 года № 89-VIII ЗРК «О производстве и обороте органической продукции» [Электронный ресурс] // URL: <https://adilet.zan.kz/rus/docs/Z2400000089> (дата обращения: 03.03.2025).
3. Информационное агентство «Казинформ». Казахстан занимает четвертое место среди стран-экспортеров органической пшеницы // Казинформ. – 2024. – URL: <https://www.inform.kz/ru/kazahstan-zanimaet-chetvertoe-mesto->

sredi-stran-eksporterov-organicheskoy-pshenicy_a4083539 (дата обращения: 03.03.2025).

4. Baibolsyn.kz. Органическое производство в Казахстане: производители и потребители [Электронный ресурс] // URL: <https://baibolsyn.kz/ru/stati/organicheskoe-proizvodstvo-v-kazahstane-proizvoditeli-i-potrebiteli/> (дата обращения: 03.03.2025).

РЕГИОНАЛЬНЫЕ РАЗЛИЧИЯ В ОПЛАТЕ ТРУДА В КОНТЕКСТЕ РАСПРЕДЕЛИТЕЛЬНЫХ ОТНОШЕНИЙ В КАЗАХСТАНЕ

Сатыбалдин А.А., Нурланова Н.К., Тлеубердинова А.Т.

Институт экономики КН МНВО РК

(Алматы, Казахстан)

e-mail: n.k.nurlanova@gmail.com

Аннотация. В статье исследуются мнения ученых и опыт зарубежных стран в области распределительных отношений государства и неравенства доходов. Исследована динамика трудовых доходов населения регионов Казахстана. В результате анализа сделан вывод, что темпы роста реальной оплаты труда в Казахстане были самыми низкими среди стран Евразийского экономического союза, а также о значительных региональных различиях в оплате труда. Разработаны предложения по повышению уровня оплаты труда и снижению ее региональных различий.

Цель статьи – исследование динамики трудовых доходов населения регионов Казахстана и разработка предложений по их росту и снижению региональных различий.

Ключевые слова: Экономика, распределительные отношения, регион, оплата труда, номинальная заработная плата, реальная заработная плата, региональные различия.

Аннотация. Мақалада ғалымдардың пікірлері мен мемлекеттің бөлу қатынастары мен табыс теңсіздігі саласындағы шет елдердің тәжірибесі зерттеледі. Қазақстан өңірлері халқының еңбек табыстарының серпіні зерттелді. Талдау нәтижесінде Қазақстанда нақты еңбекақының өсу қарқыны Еуразиялық экономикалық одақ елдері арасында ең төмен болды деген қорытындыға келді, сондай-ақ еңбекақы төлеудегі елеулі өңірлік айырмашылықтар туралы қорытынды жасалды. Еңбекақы деңгейін арттыру және оның өңірлік айырмашылықтарын төмендету бойынша ұсыныстар әзірленді.

Мақаланың мақсаты - Қазақстан өңірлері халқының еңбек табыстарының динамикасын зерттеу және олардың өсуі мен өңірлік айырмашылықтарды төмендету жөнінде ұсыныстар әзірлеу.

Кілт сөздер: Экономика, бөлу қатынастары, аймақ, жалақы, номиналды жалақы, нақты жалақы, аймақтық айырмашылықтар.

Annotation. The article examines the opinions of scientists and the experience of foreign countries in the field of distribution of state income and inequality. It also studies the dynamics of labor income of the population in the regions of Kazakhstan. As a result of the analysis, it was concluded that the growth rate of real wages in Kazakhstan was the lowest among the countries of the Eurasian Economic Area, and there are significant regional differences in wages. Based on this analysis, proposals have been developed to increase wages and reduce regional differences.

The purpose of this article is to examine the dynamics of labor income among the population in different regions of Kazakhstan, and to propose strategies for promoting growth and reducing regional disparities.

Key words. Economics, distributive relations, region, wages, nominal wages, real wages, regional differences.

ВВЕДЕНИЕ

В современный период сложной экономической и геополитической обстановки растет неравенство людей, которое, с одной стороны, означает формирование сверх богатства, с другой, - рост уровня бедности, голода, неконтролируемой вынужденной миграции, что усиливает социальное напряжение в обществе, угрожает долгосрочному социально-экономическому развитию многих стран. Поэтому в мировой научной литературе все больше внимания уделяется проблемам совершенствования распределительных отношений в национальных экономиках, исследованию тенденций изменения уровней доходов, особенно трудовых, различных слоев населения в разных странах.

Цель статьи – исследование динамики трудовых доходов населения регионов Казахстана и разработка предложений по их росту и снижению региональных различий.

ОБЗОР ЛИТЕРАТУРЫ.

Данное направление исследований коррелируется с достижением одной из важных Целей устойчивого развития (ЦУР) - 10-й, направленной на уменьшение неравенства возможностей, доходов и влияния в странах и ее регионах. Усиливают внимание к изучению возможностей повышения среднего уровня жизни населения и сокращения масштабов крайней нищеты эксперты международных организаций. К примеру, в рамках Программы развития ООН (United Nations Development Program) [1] исследуются пути достижения справедливости при распределении ресурсов, благ и выгод между субъектами экономической деятельности, изучаются тенденции урбанизации как одного из путей повышения занятости и доходов населения [2].

Такие ученые, как Hammer, Christl и другие исследовали процессы перераспределения государственных средств [3]. В результате анализа большого объема данных на примере 28 стран Европы они выявили большие различия государственной политики в масштабах и направлениях перераспределения государственных средств на пенсионное обеспечение или поддержку домохозяйств с низким доходом. В Европейских странах были выявлены случаи, когда люди достаточно обеспеченные получали высокие социальные выплаты

(пособия по безработице, нетрудоспособности, частично по уходу за ребенком и др.). Главный вывод из этого исследования заключается в том, что неравенство людей в основном определяет рыночный доход, а сокращению неравенства способствует рациональная налоговая система.

Аналогичные исследования были проведены и на примере развивающихся стран Латинской Америки [4]. На примере этих стран доказано, что необоснованно высокие социальные выплаты людям с достаточным доходом могут увеличить существующее неравенство, а прогрессивные налоги и рациональные меры государственной политики позволят его сократить.

В Казахстане также проводятся исследования роста неравенства доходов разных слоев населения, однако выводы делаются не всегда однозначные. Есть мнение, что для сокращения неравенства доходов правительство должно увеличивать социальную поддержку [5]. Однако только за счет социальных выплат проблему неравенства людей в стране не решить, нужны кардинальные меры по росту трудовых доходов, в то время как необоснованные нетрудовые выплаты могут способствовать иждивенческим настроениям отдельных категорий людей.

Такого мнения придерживаются многие ученые. Например, Cowell и Fioigio полагают, что сокращение неравенства доходов лежит в плоскости структуры распределения доходов, полученных из разных источников [6]. Но большая часть экспертов и аналитиков склоняются к выводу о том, что наиболее действенным инструментом решения данной проблемы является перераспределение налогов с трудовых доходов на нетрудовые, т.е. доходы от капитала, сдачи помещений в аренду, от инвестиционной деятельности, от лотерейных выигрышей и другие [7, 8]. Кроме того, рост трудовых доходов будет способствовать повышению качества человеческого капитала, уровня образования, квалификации населения.

Этот вывод подтверждает необходимость увеличения доли трудовых доходов для сокращения социального неравенства в Казахстане, что дает основание для улучшения налоговой политики. Особенно важно совершенствование мер по повышению уровня оплаты труда для регионов Казахстана, которые существенно различаются как по природно-климатическим условиям, так и по экономическому потенциалу.

МЕТОДЫ.

В исследовании применялись методы системного подхода, экономико-статистический, индексный, сравнений, аналогий и обобщений. Информационной базой послужили официальные статистические данные Бюро национальной статистики Министерства национальной экономики Республики Казахстан.

РЕЗУЛЬТАТЫ ИССЛЕДОВАНИЯ.

Многие причины неравенства доходов кроются в региональной и отраслевой дифференциации оплаты труда. Для того, чтобы определить меры по сокращению регионального и отраслевого неравенства оплаты труда необходима оценка ее различий по регионам Казахстана. С учетом доступности официальных статистических данных осуществлен сравнительный анализ динамики показателей номинальной и реальной оплаты труда. На этой основе были

рассчитаны обобщающие коэффициенты региональных различий индексов заработной платы как разница максимального и минимального значений (таблица 1).

Таблица 1 – Динамика индексов номинальной и реальной заработной платы в регионах Казахстана, в %

Регионы	Индекс номинальной заработной платы				Индекс реальной заработной платы			
	2020 г.	2021 г.	2022 г.	2023г.	2020 г.	2021 г.	2022 г.	2023г.
Республика Казахстан	114,0	117,5	123,8	117,6	106,8	108,8	107,6	102,7
Абай	-	-	123,5	115,5	-	-	107,0	101,2
Акмолинская	120,0	120,6	123,2	120,2	112,6	111,5	106,4	103,9
Актюбинская	116,8	119,0	126,1	119,9	109,8	109,7	109,7	104,8
Алматинская	123,6	123,3	118,8	113,0	115,7	114,4	99,9	104,4
Атырауская	104,8	110,4	128,8	116,1	98,1	102,0	112,5	102,1
Западно-Казахстанская	106,3	115,9	121,9	114,5	99,7	107,4	106,4	100,1
Жамбылская	123,5	124,9	119,7	114,8	115,8	115,7	105,0	100,3
Жетісу	-	-	120,4	117,2	-	-	105,0	102,0
Карагандинская	118,3	118,1	123,8	119,3	110,9	108,9	107,1	103,9
Костанайская	117,4	117,9	124,3	120,6	110,2	109,2	108,3	105,4
Кызылординская	117,2	119,4	124,9	118,0	109,9	110,7	109,2	103,1
Мангистауская	108,0	110,0	131,6	116,4	100,8	101,0	112,3	100,6
Павлодарская	116,7	117,5	124,2	120,7	109,0	108,7	108,4	105,3
Северо-Казахстанская	120,9	119,1	121,1	115,5	113,4	110,3	105,5	99,9
Туркестанская	128,2	123,0	121,4	114,1	119,9	113,6	105,2	99,6
Ұлытау	-	-	136,9	120,2	-	-	118,3	104,4
Восточно-Казахстанская	117,3	118,1	122,1	118,4	110,0	109,1	105,9	103,3
г. Астана	113,4	113,9	118,7	118,1	105,3	105,8	102,2	102,5
г. Алматы	110,6	119,4	119,9	120,1	103,7	110,9	104,4	104,9
г. Шымкент	117,8	120,1	121,2	117,4	110,5	111,4	105,8	103,1
Различия, в процентных пунктах (max-min)	23,4	14,9	18,2	7,6	21,8	13,7	18,4	5,8

Примечания: 1. Составлено по данным источника Регионы Казахстана в 2023 году / статистический ежегодник / на русском языке /Бюро национальной статистики Агентства по стратегическому планированию и реформам Республики Казахстан. Астана. – 2024г. – С.371.
2. Без учета малых предприятий, занимающихся предпринимательской деятельностью.
3. Индекс реальной заработной платы рассчитан с учетом индекса потребительских цен.

ОБСУЖДЕНИЕ РЕЗУЛЬТАТОВ И ВЫВОДЫ.

Из приведенных данных видно, что во всех регионах в анализируемый период наблюдался рост номинальной заработной платы, однако его темпы по регионам существенно различались. Наиболее высокие темпы роста этого показателя сложились в Жамбылской, Туркестанской и Ұлытау областях. Превышение темпов роста достигало 23,4 п. п. в 2020 пандемийном году и снизилось в 2023 г. до 7,6 п. п. Однако нужно иметь в виду, что при относительно низких темпах роста оплаты труда в Атырауской и Мангистауской областях, абсолютные величины этого показателя в данных областях в разы выше (607 635

тенге и 535 156 тенге в 2023 г. соответственно) по сравнению с номинальной заработной платой в Туркестанской области (270 660 тенге) и со среднереспубликанским уровнем (364 тенге). Но такое большое различие абсолютных значений оплаты труда существует только в номинальном выражении, которое не отражает реальную картину доходов населения в областях Казахстана.

Индексы реальной заработной платы намного ниже, чем индексы номинальных трудовых доходов, а в отдельных случаях даже свидетельствуют о снижении. Так, например, снижение индексов реальной оплаты труда произошло в пандемийный год в Атырауской и Западно-Казахстанской областях вследствие падения спроса на нефть на мировых рынках. В 2023 г. снижение уровня реальной оплаты труда произошло в Туркестанской области. В целом, региональные различия между максимальным и минимальным индексами в 2023 г. составило 5,8 процентных пункта.

Что касается медианного дохода, то здесь коэффициент различий не превышает 1,2. Низкий медианный доход в регионах – лидерах по объему валового регионального продукта (Атырауская и Мангистауская области), свидетельствует о большом неравенстве социальных групп населения, занятых в нефтегазодобыче и в других секторах экономики.

Таким образом, реальный рост оплаты труда в последние годы с учетом индекса потребительских цен оказался не таким высоким, как рост номинальной зарплаты. О недостаточном росте трудовых доходов в Казахстане свидетельствует сравнительный анализ с показателями стран ЕАЭС (рисунок 1).



Рисунок 1 – Сравнительный анализ темпов роста номинальной и реальной заработной платы в странах ЕАЭС,

Как видно из рисунка, средняя номинальная заработная плата в Казахстане в 2024 г. была одной из самых высоких из стран Евразийского экономического союза (ЕАЭС), за исключением России. В то же время рост реальной зарплаты составил всего 2,9%, что в разы меньше, чем в других странах ЕАЭС. При этом в некоторых секторах нашей экономики, таких как строительство, образовательный сектор,

реальная зарплата вообще не росла, а в сфере здравоохранения, социальных услуг, госуправлении и обороне, социальном обеспечении, услугах по проживанию и питанию даже снизилась в разной степени. Самый высокий рост реальной оплаты труда наблюдался в Беларуси (13%), в Кыргызстане ее рост достиг 6,7%. в России — 9%. а в Армении номинальная и реальная заработная плата росли одинаковыми темпами (6,6%) [9].

Приведенные цифры свидетельствуют, что в Казахстане по причине низких темпов роста оплаты труда, а в некоторых секторах экономики ее снижения, покупательная способность населения снизилась. Такие тенденции в динамике оплаты труда могут привести к социальной напряженности и сдерживанию экономического роста.

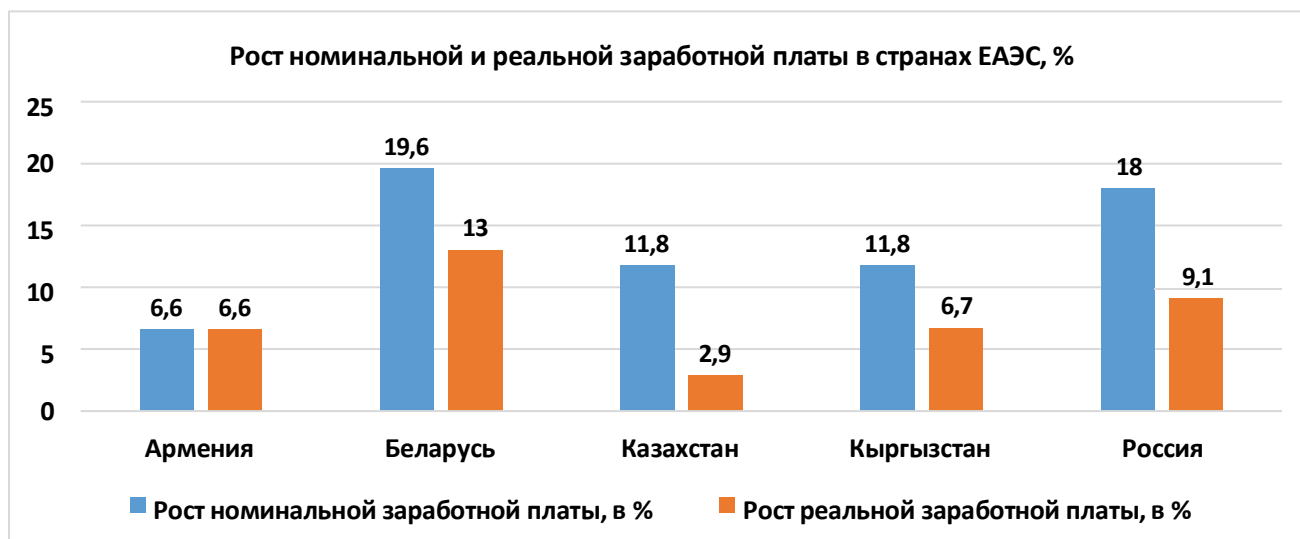
ЗАКЛЮЧЕНИЕ.

Проведенный анализ показал, что, несмотря на высокие темпы роста номинальной заработной платы, реальная оплата труда с учетом потребительских цен и инфляции росла низкими темпами, а в Северо-Казахстанской и Туркестанской областях даже снижалась.

Среднереспубликанские темпы роста реальной оплаты труда были самыми низкими среди стран ЕАЭС.

В Казахстане наблюдаются значительные региональные различия как в темпах роста оплаты труда, так и в абсолютных размерах. Самая высокая разница в номинальной оплате труда наблюдалась между Атырауской, Мангистауской областями и Туркестанской областью, но по медианному доходу различие было не столь велико, что свидетельствует о росте неравенства людей нефтегазодобывающих регионах.

Рекомендации:

Исходя из обзора литературы и практического опыта развитых стран по повышению трудовых доходов и их доли в общем объеме доходов, предлагается совершенствование фискальной политики в сторону увеличения налогообложения нетрудовых доходов (от капитала, инвестиций, аренды и т.п.). Такая мера позволит уменьшить чрезмерное неравенство в оплате труда и будет способствовать развитию человеческого капитала и, как следствие, повышению производительности труда.

Для нивелирования региональных различий в оплате труда предлагается разработка и введение районных коэффициентов при исчислении заработной платы, позволяющих учесть особые условия труда (вредное производство, сложные природно-климатические условия – суровый климат, удаленные от центра и транспортных потоков территории, засушливые зоны, отсутствие земель, пригодных для ведения сельского хозяйства, гористая местность и т.п.).

Необходимы дальнейшие исследования проблемы неравенства доходов, а также детальные разработки для установления районных коэффициентов.

Финансирование. Исследование профинансировано Комитетом науки Министерства науки и высшего образования Республики Казахстан (ПЦФ № ИРН BR21882165 «Модернизация системы распределительных отношений и снижение неравенства доходов населения Республики Казахстан»).

Список литературы:

1. What is the Inclusive development. [Электронный ресурс] URL: https://www.oxfam.org/sites/www.oxfam.org/files/inclusive_development.pdf (дата обращения 06.08.2020)
2. Урбанизация как ускоритель инклюзивного и устойчивого развития в Казахстане. Национальный доклад о человеческом развитии 2019. Программа развития ООН в Республике Казахстан. 2019. [Электронный ресурс]. URL: file:///C:/Users/1/Downloads/RUS__KAZ%20NHDR2019.pdf (дата обращения 01.06.2020)
3. Hammer, B., Christl, M., De Poli, S. Public redistribution in Europe: Between generations or income groups? (2023) // *Journal of the Economics of Ageing*, 24, art. no.100426. URL: <http://www.journals.elsevier.com/the-journal-of-the-economics-of-ageing/> doi: 10.1016/j.jeoa.2022.100426
4. Luis Rosero-Bixby (2024) Socioeconomic inequalities in national transfers accounts in Ecuador 2006 and 2011: Did a new socialist government make a difference? // *The Journal of the Economics of Ageing* / <https://www.sciencedirect.com/journal/the-journal-of-the-economics-of-ageing>. <https://doi.org/10.1016/j.jeoa.2023.100483>
5. Жусупова А. Сокращение реальных доходов населения РК: кто пострадает больше? URL: <https://ekonomist.kz/zhussupova/sokrascheniye-realnye-dohody/> (дата обращения 05.12.2023г.)
6. Cowell F. A. and Fiorio C. V. (2011). Inequality decompositions—a reconciliation // *The Journal of Economic Inequality*, vol. 9, pp. 509–528.
7. Makdissi P. and Mussard S. (2008). Decomposition of s-Concentration Curves // *The Canadian Journal of Economics / Revue canadienne d'Economie*, vol. 41, no. 4 (Nov.), pp. 1312-1328.
8. Howarth R. B. and Kennedy K. (2016). Economic growth, inequality, and wellbeing // *Ecological Economics*, vol. 121, issue C, pp. 231-236.
9. В Казахстане самый низкий рост реальных зарплат среди стран ЕАЭС URL: <https://news.mail.ru/economics/64188453/> (дата обращения 23.12.2024г.)

АНАЛИЗ ДЕЦЕНТРАЛИЗАЦИИ В КОНТЕКСТЕ БЛАГОУСТРОЙСТВА: НАЛОГОВО-БЮДЖЕТНАЯ И ФИНАНСОВЫЙ ПОТЕНЦИАЛ РЕГИОНОВ

Шамишева Н.К., Алимбаев Д.К.

Евразийский национальный университет им. Л.Н. Гумилева

(Астана, Казахстан)

e-mail: dinmukhamed.alimbayev@gmail.com

Аннотация. Цель статьи анализировать взаимосвязь между бюджетными расходами на благоустройство и экономической активностью в регионах Казахстана в контексте фискальной децентрализации. С использованием метода

линейной регрессии выявлены сектора экономики, оказывающие наибольшее влияние на финансирование благоустройства. Результаты показывают, что налогово-бюджетный потенциал регионов остается недостаточным для самостоятельного финансирования этой сферы: расходы преимущественно зависят от трансфертов, где вклад частного сектора низок. Наиболее значимое влияние на финансирование благоустройства оказывают государственное управление, социальное обеспечение и здравоохранение, что подчеркивает зависимость регионов от государственных приоритетов. Горнодобывающая промышленность, напротив, отрицательно коррелирует с расходами на благоустройство, указывая на перераспределение ресурсной ренты в пользу вышестоящих бюджетов. Выводы исследования подтверждают необходимость налогово-бюджетных реформ, направленных на усиление финансовой автономии местных исполнительных органов и перераспределение доходов в пользу нижестоящих бюджетов.

Ключевые слова: децентрализация, благоустройство, фискальная автономия, региональное финансирование, государственное управление, городская среда, экономическое развитие.

Annotation. The purpose of the article is to analyze the relationship between budget expenditures on landscaping and economic activity in the regions of Kazakhstan in the context of fiscal decentralization. Using the linear regression method, the sectors of the economy that have the greatest impact on the financing of landscaping have been identified. The results show that the fiscal potential of the regions remains insufficient to finance this area independently: expenditures mainly depend on transfers, where the contribution of the private sector is low. Public administration, social security and healthcare have the most significant impact on the financing of landscaping, which highlights the dependence of regions on government priorities. The mining industry, on the contrary, negatively correlates with landscaping costs, indicating a redistribution of resource rents in favor of higher budgets. The findings of the study confirm the need for fiscal reforms aimed at strengthening the financial autonomy of local executive bodies and redistributing income in favor of lower-level budgets.

Keywords: decentralization, landscaping, fiscal autonomy, regional financing, public administration, urban environment, economic development.

ВВЕДЕНИЕ

Децентрализация и субсидиарность выступают важными факторами в повышении эффективности управления территориями в развитых странах, включая унитарных. Согласно данным принципам, полномочия и ответственность должны перераспределяться от национального в пользу местных исполнительных органов (МИО). Глава государства, и другие казахстанские научные исследователи, утверждают о необходимости децентрализации как главного реквизита устойчивого развития страны. В дискурсе казахстанских авторов, возрастающий спрос к расширению автономии МИО требует реформ не только в правовой и административной системе, но и

подготовки финансовой и налогово-бюджетной базы. В научных исследованиях чаще рассматривают институциональные аспекты, тогда как влияние отдельных секторов на региональное развитие остается менее изученным. В частности, в условиях децентрализации одним из важных таких секторов является благоустройство. Благоустройство следует рассматривать не как абстрактную категорию, а как инструментальное средство управления территориальным развитием. Развитая инфраструктура, удобные общественные пространства и комфортная среда проживания усиливают конкурентоспособность территории, способствуя привлечению инвестиций и удержанию населения. В бюджетно-налоговой политике благоустройство выполняет двойную функцию: с одной стороны, оно выступает объектом финансирования, требующим эффективного распределения бюджетных средств, с другой – фактором увеличения налогового потенциала за счет роста стоимости недвижимости, развития малого и среднего бизнеса и активизации предпринимательской деятельности. В текущей дискуссии одним из барьеров к процессу децентрализации является оценка финансового и налогово-бюджетного потенциала регионов. На сегодняшний день 16 из 20 регионов являются дотационными, и 60–80% бюджетов собираются из межбюджетных трансфертов. Таким образом, в условиях высокой централизации важно определить, в какой степени экономический потенциал регионов может обеспечивать развитие благоустройства без внешней поддержки.

По сравнению с развитыми странами, где действует приоритет децентрализации, МИО в Казахстане не имеют полноценной автономности при решении социально-экономических и отраслевых задач, а выступают в роли исполнителя политики определяемым национальным правительством [1; 2]. В свою очередь, такая ситуация сложилась благодаря систематической политики централизации управления [3].

Низкий уровень налогово-бюджетной автономии регионов обусловлен значительной централизацией финансовых потоков, при которой основная часть доходов уплачиваются в вышестоящие бюджеты. В 2021 году собственные доходы бюджетов 4-го уровня составляли лишь 17,1%, тогда как трансферты из вышестоящих бюджетов формировали 82,9% поступлений [3, с. 8]. В структуре собственных доходов 98,7% приходилось на налоговые поступления, представленные пятью основными налогами, среди которых наибольшую долю занимали налог на транспортные средства (73,4%) и индивидуальный подоходный налог (16%) [3, с. 10]. В абсолютном выражении совокупные доходы бюджетов 4-го уровня составили лишь 33 млрд тг. [3, с.8]. Учитывая изложенное, большинство фискальных поступлений, которые могли бы пополнять местные бюджеты 3 и 4 уровней, направляется в республиканский и областные бюджеты (1 и 2 уровень соответственно). Так, в областные бюджеты поступило 2,3 трлн тг, что составило 62% всех налоговых поступлений местных бюджетов [1, с.36; 4]. В то же время корпоративный подоходный налог (КПН), являясь одной из крупнейших статей доходов, обеспечил поступления в размере 2,1 трлн тг, что составляло 30% республиканского бюджета, а налог на добавленную стоимость (НДС) на товары внутреннего производства сформировал 1,01 трлн тг, или 15% республиканского бюджета [5]. Таким образом, в структуре доходов

консолидированного бюджета РК, без учета межбюджетных трансфертов, лишь 1,4 трлн из 15 трлн тг. (9%) оставались на местном уровне [1, с.36; 5, с.3].

Одним из сопутствующих вызовов централизации является ослабление управленческого потенциала МИО. В условиях устойчивых поступлений от межбюджетных поступлений стимулы к повышению эффективности финансового управления снижаются [1, с.38]. С 2000 по 2022 год доля трансфертов в структуре доходов местных бюджетов возросла с 64% до 80% [1, с. 35–37]. Также, это свидетельствует о том, что объем трансфертов не зависит от качества исполнения возложенных на МИО функций. В этих условиях выдвигается необходимость о поэтапном переходе к децентрализации фискальной политики, основанной на учете социально-экономической и природно-ресурсной гетерогенности регионов [1, с.39; 2, с.67; 3, с.11]. В этом контексте глава государства в Послании народу Казахстана в 2023 году обозначил цель по снижению доли трансфертов из республиканского бюджета в областные бюджеты с текущего уровня, составляющего «около 50%», до среднего показателя в 25% [7].

МЕТОДЫ

Для оценки влияния деловой активности на бюджетные расходы на благоустройство был использован метод линейной регрессии. В анализе были использованы данные БНС АСПИР [7] и документы о городских бюджетах за 2023 г. в разрезе 20 регионов [8], включая столицу, города республиканского значения и областные центры. Данные охватывают показатели численности населения, валовую добавленную стоимость (ВДС) по 20 отраслям экономики, и в качестве зависимой переменной рассматриваются бюджетные расходы на благоустройство, а численность населения используется в качестве контрольной переменной.

Для оценки возможности регионов самостоятельно проводить политику был применен метод синтеза для обобщения выводов о фискальной децентрализации предыдущих исследований. Этот подход позволит сформировать целостное представление о текущей фискальной автономии регионов путем интеграции существующих данных с результатами данного исследования.

РЕЗУЛЬТАТЫ ИССЛЕДОВАНИЯ

Чтобы предотвратить мультиколлинеарность переменные были подвергнуты логарифмическому преобразованию, и следовательно, коэффициенты нужно интерпретировать как эластичности, то есть процентное изменение финансирования благоустройства при увеличении экономического показателя на 1%

Анализ первой модели был проведен без учета численности населения, где статистической значимостью обладают 16 секторов экономики. Наибольшее влияние ($p < 0.001$) оказывает горнодобывающая промышленность ($R^2 = 0.76$, $\beta = -0.1$), здравоохранение и социальное обеспечение ($R^2 = 0.63$, $\beta = 1.04$), финансовая и страховая деятельность ($R^2 = 0.62$, $\beta = 0.7$) и сектор государственного управления ($R^2 = 0.44$, $\beta = 1.54$). Высокие коэффициенты эластичности в этих секторах подтверждают центральную роль

государственного и финансового секторов, и традиционно системообразующих промышленный предприятий. Существенную зависимость ($p < 0.005$) также показывают секторы транспорта и складирования ($R^2 = 0.39$, $\beta = 0.88$) и образования ($R^2 = 0.37$, $\beta = 0.99$), свидетельствуя о важности инфраструктурных отраслей и влиянии инвестиций в образование. Оказывают влияние, но ощутимо меньше ($p < 0.05$) секторы оптовой и розничной торговли ($R^2 = 0.35$, $\beta = 0.51$), гостиничный и ресторанный бизнес ($R^2 = 0.3$, $\beta = 0.61$) и сектор недвижимости ($R^2 = 0.26$, $\beta = 0.54$). Эти результаты иллюстрируют ограниченное влияние частного сектора на развитие городской среды, что, вероятно, связано с преобладанием государственного участия в формировании инфраструктурных приоритетов. При этом строительство ($p = 0.18$), промышленность ($p = 0.3$) и коммунальное хозяйство ($p = 0.46$) не показывают значимой связи с финансированием благоустройства.

Вторая модель, включающая численность населения в качестве контрольной переменной, демонстрирует значимые изменения в структуре зависимости, где теперь 7 секторов обладают статистической значимостью. По сравнению с первой моделью, влияние отдельных секторов изменилось: транспорт и складирование и образование теряют статистическую значимость ($p > 0.05$). В то же время искусство, развлечение и отдых ($R^2 = 0.65$, $\beta = 0.43$, $p = 0.006$) приобретают более выраженную связь, что может отражать значимость культурных и массовых мероприятий в развитии городской среды при большей численности населения.

Горнодобывающая промышленность сохраняет ведущую роль ($R^2 = 0.79$, $\beta = -0.09$, $p < 0.001$), что подчеркивает устойчивую зависимость финансирования от доходов системообразующих предприятий. Высокая корреляция ($p < 0.05$) также остается в здравоохранении и социальном обеспечении ($R^2 = 0.67$, $\beta = 0.8$), финансовой и страховой деятельности ($R^2 = 0.62$, $\beta = 0.72$) и государственном управлении ($R^2 = 0.57$, $\beta = 0.96$). Влияние сектора информатизации и связи также усилилось ($R^2 = 0.6$, $\beta = 0.4$, $p = 0.02$), что говорит о растущем значении цифровизации в формировании городской среды.

ЗАКЛЮЧЕНИЕ, ОБСУЖДЕНИЕ РЕЗУЛЬТАТОВ И ВЫВОД

Результаты исследования подтверждают факт зависимости финансирования благоустройства от трансфертов, и слабо зависят от местных ресурсов. Ряд сфер государственного и смежных с ними отраслей, такие как государственное управление, оборона, социальное обеспечение, и здравоохранение коррелируют с развитием городской среды. Этот вывод действителен в моделях без, и с учетом численности населения. Высокая зависимость бюджетных расходов на благоустройство по отношению к данным сферам может означать, что регионы уязвимы при изменении бюджетных приоритетов на национальном уровне. При каждом процентом росте финансирования в сфере государственного управления объем расходов на благоустройство увеличиваются на 0.96%, и в секторе социального обеспечения на 0.8%. Примечательна сфера горнодобывающей промышленности, которая тесно связана с государственными интересами, которая связана с уменьшением финансирования на 0.1%. Это может свидетельствовать о том, что ресурсная

рента распределяется на более высокий уровень бюджетной системы или уходит в крупные инфраструктурные проекты, минуя локальное развитие.

Выводы анализа подтверждают, что текущий налогово-бюджетный потенциал регионов недостаточно развит для децентрализации. Большинство секторов частной деятельности, такие как розничная торговля, строительство, рынок недвижимости, гостеприимство, транспорт и складирование, промышленность, обрабатывающая промышленность, аграрный сектор, и налоги на продукты не имеют статистически значимой связи. Это необратимое последствие того, что КПП, НДС, и доходы от деятельности квазигосударственных компаний уплачиваются в республиканский и, в меньшем объеме, в областной бюджет.

Тем не менее, важно отметить негосударственные секторы, которые имеют положительное влияние. Экономический рост в секторе финансовой и страховой деятельности связан с увеличением расходов на благоустройство на 0.72%. Однако, это феномен стоит интерпретировать как индикатор общего уровня экономического развития региона. Специфика финансовых потоков не совсем встраивается в парадигму местного управления, так как значительная часть финансовых операций и налоговых отчислений осуществляется на уровне национального бюджета или концентрируется в крупных финансовых центрах. Здесь возможно следует глубже изучить взаимосвязь между этими сопоставимыми сферами. Неожиданным является положительный эффект сектора искусства, отдыха, и развлечений, и IT-сектора, которые связаны с ростом в 0.43% и 0.4% соответственно. Данный феномен представляет собой малоизученный, но перспективный вектор развития. Развитие культурных и развлекательных пространств требует обустроенной городской среды: площади, парки, пешеходные пространства, развлекательные и концертные зоны должны быть удобными, безопасными и эстетически привлекательными. Положительный эффект сектора информации и связи может быть связан со стремительным развитием цифровизации, который включает внедрение автоматизированных систем управления и интеллектуального мониторинга инфраструктуры. Возможно, более быстрое распространение информации между гражданами, а также более прямое взаимодействие граждан с властью привело к оперативному реагированию на запросы населения.

В заключении, посредством анализа расходов на благоустройство и экономического развития на региональном уровне, децентрализация власти в Казахстане сегодня неосуществима. Это подтверждает утверждение исследователей, которая гласит что децентрализация требует фискальных реформ, направленных на накопление государственных доходов на местном уровне. При текущей системе, около 90% налогов уплачиваются в республиканский и областной бюджет, которые путем трансфертов и национальных проектов перераспределяются между регионами. Это может быть неэффективным методом развития страны, так как это снимает прямую ответственность государственных институтов за развитие региона. Чтобы выявить и оценить финансовый потенциал фокусом исследования была выбрана сфера благоустройства. Во-первых, большинство сфер частной деятельности не

коррелирует с объемами государственного финансирования благоустройства. Это указывает на слабое влияние финансового потенциала местного населения. Во-вторых, корреляция ВДС секторов государственных расходов свидетельствуют о зависимости развития городской среды от расходов национального правительства и ее социальной направленности. В-третьих, была обнаружена негативная либо отсутствие корреляции между промышленностью, строительством, и инфраструктурной сферой. Это свидетельствует, что система не создает стимулов для МИО планировать и направлять местные природные ресурсы и географическое расположение на долгосрочное улучшение городской среды. Как было упомянуто, стабильный приход средств из вышестоящих бюджетов уменьшают ответственность за результат. В-четвертых, положительная корреляция финансового сектора, цифровизации, и сферой культуры и развлечений требует нового анализа чтобы определить механизмы влияния этих сфер на финансирование благоустройства. Возможно, на раннем этапе децентрализации, развитие в рамках этих сфер поможет начать процесс субсидиарности.

Список литературы:

1. Сакуов Н., Насырова Г. Региональная финансовая децентрализация Казахстана // Мемлекеттік аудит – Государственный аудит. – 2024. – Т. 62, № 1. – С. 32-41.
2. Абдуллаев А. М., Кадырова М. Б., Ыдырыс С. С., Момбекова Г. Р. Модернизация системы местного управления Республики Казахстан: перспективы развития и механизмы реализации // Статистика, учет и аудит. – 2024. – № 4(95). – С. 66-79.
3. Ismailova R., Dussipov Y., Kalymbetova A., Bokayev Y., Aitkozhiba A. An innovative approach to the development of local self-government in Kazakhstan: decentralization of the budget system // Journal Name (если известен). – 2023.
4. Министерство финансов Республики Казахстан. Отчет об исполнении республиканского бюджета за 2023 год [Электронный ресурс]. – 2024. – Режим доступа:
<https://www.gov.kz/memleket/entities/minfin/documents/details/324108?lang=ru>
(дата обращения: 14.03.2025).

ҚАЗАҚСТАН РЕСПУБЛИКАСЫНДА ЗЕРГЕРЛІК ӨНДІРІСТІ ДАМУ МӘСЕЛЕСІ

Мунасипова М.Е., Ермаханова К.

*Халықаралық туризм және меймандостық университеті
(Түркістан, Қазақстан)*

e-mail: malike.munasipova@iuth.edu.kz, yermaakhanovakamshat@gmail.com

Аннотация. Қазіргі таңда отандық зергерлік өндіріс саласы толықтай тежелу қатер алдында тұр. Қазақстан әлемдік алтын иеленушілерінің «ондығына» кіретін ел ретінде ішкі нарықта барлық зергерлік өнімнің тек 10%-ы ғана жасалады. Дайын зергерлік бұйымдардың 90%-ы шет елдерден импортталады. Мақалада Түркия Республикасында зергерлік салаға мамандарды дайындау тәжірибесіне талдау жүргізілді, Қазақстанда зергерлік өндірістің қазіргі жағдайы зерттелді, оның дамуына кедергі келтіретін мәселелер анықталды, осы саланы дамытудың тиімді әдістері әзірленді.

Кілт сөздер: зергерлік бұйымдар, зергерлік өндіріс, экспорт, алтын, күміс, импорт, зергелер, қор.

Аннотация. В настоящее время ювелирная отрасль Казахстана находится в состоянии полной стагнации. Казахстан как страна, входящая в «десятку» мировых обладателей золота, на внутреннем рынке представляет только 10% всей ювелирной продукции, остальные 90% поступают из зарубежных стран-экспортеров готовых ювелирных изделий. В статье исследован опыт Республики Турция по подготовке специалистов в сферу ювелирного производства и произведена оценка современного состояния ювелирной отрасли Казахстана, выявлены проблемы, которые сдерживают ее развитие, разработаны эффективные механизмы развития данной отрасли.

Ключевые слова: золото, серебро, ювелирные изделия, ювелирная отрасль, экспорт, импорт, сравнительный анализ, месторождение.

Annotation Today, the domestic jewelry industry is facing a serious threat. Only 10% of all jewelry products are produced in the domestic market as a country that belongs to the «ten» of Kazakhstan's world gold owners. 90% of finished jewelry is imported from six countries. In the article, the practice of training specialists in the jewelry industry in the Republic of Turkey was analyzed, the current state of jewelry production in Kazakhstan was studied, the problems hindering its development were identified, and effective methods of developing this industry were developed.

Key words: gold, silver, jewelry, jewelry industry, exports, imports, comparative analysis field.

Кіріспе. Қазіргі таңда зергерлік өндіріс көптеген мемлекеттерде қарқынды дамып келе жатқан саланың бірі болып табылады. Себебі зергерлік бұйымдарға сұраныс жыл сайын жоғарылауда. Мәселен, 2023 жылы зергерлік бұйымдардың сатылу көлемі 374,2 млрд доллар құраса, 2024 жылы зергерлік бұйымдардың сатылу көлемі 390,7 млрд доллардан асты. Әлемдік Алтын Кеңесінің 2024 жылғы мәліметі бойынша зергерлік бұйымдарды экспорт көлемі бойынша бірінші орынды Қытай, екінші орынды Түркия, үшінші орынды Үндістан алған екен[1].

ТМД елдерінің алтын кен орындары бойынша Ресей бірінші орында. Қазақстан, Өзбекстаннан кейінгі үшінші орында. Қазақстан әлемде алтын қоры бойынша 15 орынды, күміс қоры бойынша 4 орынды, ал руданың құрамындағы алтынның үлесі бойынша 2 орында [2].

Қазақстанның ерекшелігі – алтын кендері барлық аймақтарда бар, олардың саны екі жүзден асады. Мамандардың пікірі бойынша еліміздің жер қойнауында он мың тоннадан астам алтын бар, алайда жыл сайынғы өндірілген алтынның көлемі 20–30 тоннадан аспайды. Сонымен қатар, елімізде зергерлік бұйымдарды жасайтын өндірістің баяу дамуы осы зерттеуді жүргізуге түрткі болды.

Зерттеу мақсаты: Қазақстанда зергерлік саланың қазіргі жағдайын зерттеу және оны дамыту мәселелерін анықтау.

Зерттеу әдістері. Зерттеу барысында статистикалық, аналитикалық, салыстырмалы әдістері қолданылды. Түркия Республикасындағы зергерлік саланы дамыту тәжірибесі зерттелді. Кәсіпкерлерден, тұтынушылардан, жұмыссыздардан сауалнама алынды. Қазақстандағы атақты зергерлерден және зергерлік кәсіпорындар басшыларымен сұхбат жүргізілді.

Статистика-экономикалық әдістің негізінде зергерлік өндіріс бойынша статистикалық мәліметтерге талдау жүргізілді.

Негізгі бөлім. Қазақстан дүниежүзілік алтын нарығының қатысушысы ретінде, алтынды, күмісті және асыл тастарды экспорттаушы және дайын зергерлік өнімдерді ірі импорттаушы болып саналады. Қазақстанда Ресей, Қырғызстан, Өзбекстан, Әзербайжан, Малайзия, Индия, Біріккен Араб Әмірліктері және Түркия мемлекеттерінде жасалынған зергерлік бұйымдары сатылады.

Қазақстанның зергерлік нарығында бес ірі зергерлік бұйымдарды жасайтын компаниялар: «Қазақювелир» (Алматы), «Алматинский ювелирный завод», «Столовое серебро» (Алматы), «Жемчужина» (Қарағанды), «Sodalit» (Қостанай) зергерлік және 600-ге жуық шеберханалар бар. Еліміздегі зергер бұйымдарының ұлттық нақышта жасалуы отандық зергерлік өндірістің даму мүмкіншілігін арттырады. Ұлттық нақыштағы зергерлік бұйымдарды жасау әсіресе, Алматы және Шымкент қалаларында дамыған. Ал қалған аймақтардағы шебер-зергерлер ұсақ жұмыспен айналысып, өндірген өнімдерін жергілікті нарыққа өткізеді.

Отандық зергерлік нарықтың дамуына кедергі болатын факторлар:

-алтын, күміс, бағалы және жартылай бағалы тастар сатылатын нарықтың жоқтығы;

-құрал-жабдықтарды жеткізудегі кедендік төлемдер;

-заңнамалық актілердің орындалмауы;

-зергерлік саланың дамуы туралы ақпараттың жоқтығы;

басқару механизмдерінің жетіспеушілігі;

-салықтық, кедендік салымдар және несиелік пайыздар отандық зергер өнімдерінің өзіндік құнының жоғары болуына ықпал етеді;

алтынның шикізат түріндегі бағасының қымбат болуы;

-отандық нарықта шетелден импортталған сапасыз зергерлік бұйымдардың сатылуы;

-зергерлік саласындағы алдыңғы қатарлы елдердің зергерлік бұйымдарды дайындаудағы, өнімнің өзіндік құнын арттыратын және нарықтық экономика принциптеріне сәйкес келетін заңдылықтардың Қазақстан Республикасындағы нормативтік актілерге сәйкес келмеуі;

бұйымдардың жаңа және күрделі моделдегі үлгілерін өндіріске енгізуге мүмкіндік бермей жатқан, зергерлік өндірісіндегі қазіргі заманғы технологияның жетіспеушілігі;

- асыл тастарды жоғары көлемде өндіріске енгізуді қамтамасыз ететін механизмдердің болмауы;

- әлемдік және Қазақстандық нарықта Қазақстандық брендтердің жеткілікті деңгейде танымал болмауы.

Қазіргі таңда Қазақстанда өзекті мәселелердің бірі – зергерлік бұйымдарды жасайтын шеберлердің және дизайнерлердің жетіспеушілігі болып табылады. Республикада тек бірнеше оқу орындары ғана: «Қазақ ұлттық өнер университеті», Темірбек Жүргенов атындағы Қазақ ұлттық өнер академиясы, Алматы декоративті көркемдеу өнер колледжі, Ә. Қастеев атындағы колледжде «Металды көркемдік өңдеу» мамандығы бойынша бағдарламалар бар. Мемлекет тарапынан осы оқу орындарына жылына тек 5-6 студентті дайындауға тапсырыс беріледі.

2014 жылы Түркістан қаласында «Балаларды қолданбалы өнерге үйрету мектебі» ашылды. Мектеп оқушыларды зергерлік өнерге баулуға бағытталған. Мектепте білім алу жергілікті бюджеттен қаржыландырылды және оқу тегін жүргізілді. Қаржының тапшылығына байланысты оқушыларды оқыту қарапайым құрал-жабдықтарды қолдану арқылы жүзеге асырылды. Мұндай мектептің баламасы Қазақстанда болған жоқ.

Түркия Республикасында зергерлерді дайындау жүйесі жоғары дәрежеде ұйымдастырылған. Түркия мемлекетінің оқу орындарында зергерлік саласындағы мамандарды даярлау зергерлік компаниялардың қатысумен жүргізіледі. Мысалы, «Фавори» ірі зергерлік компаниясында 2005 жылы «Фавори Алтын Академиясы» құрылды. Академияда зергерлермен дизайнерлерді дайындайтын курстар ашылды. «Фавори» компаниясы магистратураға қолдау білдіріп, демеуші болған алғашқы және жалғыз компания болып табылады. Сонымен қатар, компания Мармара және Балыкесир университеттерінің «Зергерлік бұйымдар үлгілері» факультетінің демеушісі болды. Аталған факультеттің студенттері «Фавори» зергерлік фабрикасында тәжірибеден өтеді. Компания зергерлермен сатушыларға арналған, клиентпен жұмыс жүргізу және маркетингтік іс-әрекеттерге қатысты әр түрлі кітаптар шығарады.

Айта кету керек, Қазақстандағы зергерлік өнеркәсіптің даму мүмкіншілігі үлкен. Республикамыздың барлық аймақтарында 190 алтын кен орындары ресми белгіленген. Олар еліміздің шығысындағы Алтайда, Қалба жотасында, солтүстік-батыстағы Жетіқара өңірінде өндіріледі. Қазақстандағы ең ірі кен орны – «Варваринск» кешенінде 1979 жылы алтынды өндіруді басталған. Ол алтынның қоры бойынша әлем елдерінің бірінші ондығына, ал өндірісі бойынша – үшінші ондығына кіреді. Еліміздегі екінші ірі алтын өндіруші кен орны – «Бақыршық». «Бақыршық» кешеніндегі алтынның қоры 326 тонна құрайды. Сондай-ақ, «Ақсу», «Жолымбет», «Бестөбе», «Васильков» кен орындары да қоры жөнінен тек Қазақстанда емес, Орта Азия өңірі бойынша алдыңғы орындардың бірінде.

Көкшетау маңындағы «Васильков» алтын кешеніндегі зерттеліп, анықталған алтынның қоры 370 тоннаға жуық.

Қазіргі таңда еліміздегі үш бірдей алтынды аффинаждаушы кәсіпорындар: «ҚазЦинк», «Қазақмыс», «Тау-Кен Алтын» жылына 130 тонна алтын шығаруға қауқарлы. Негізгі «Тау-Кен Алтын» кәсіпорны жылына 70 тоннаға дейін алтынды өндіруге мүмкіндігі бар кәсіпорын. 2024 жылы «Тау-Кен Алтын» кәсіпорны 90 тонна алтынды өндірді [3].

Зергерлік саланы дамытудың мүмкіншіліктерінің бірі – елімізде зергерлік бұйымдарына сұраныстың жылдан-жылға артуы. Сонымен қатар, зергерлік саланың дамуындағы көшбасшы болып келе жатқан Туркия, БАЭ, Италия секілді елдерде алтын және күміс қорларының жоқтығы. Сондықтан, Қазақстан үшін өз уақытында зергерлік өндірістің әлемдік нарығына кіруі, 60 миллионнан астам халқы бар Орталық Азия елдеріне дайын өнімді экспорттаудың шынайы мүмкіншілігі мол.

Жоғарыда аталғандарды ескере отырып, отандық зергерлік өндірістің қазіргі жағдайын зерттей келе, келесідей ұсыныстарды жасауға болады. Қазіргі таңда отандық зергерлік өндіріс саласы толықтай тежелу қатер алдында тұр. Сол себептен басты міндеттердің бірі – зергерлік өндірісті қарқынды дамыту. Қойылған мақсатқа жету үшін, тиімді ұйымдық-экономикалық басқару механизмін өңдеу қажет. Сонымен қатар шет елдер тәжірибесі көрсеткендей, зергерлік өндіріс саласының дамуы – мемлекеттің қолдаумен және, ғылым мен бизнестің тығыз байланыста болуымен ғана жүзеге асырылады. Түркия Республикасының зергерлік саласындағы даму тәжірибесі көрсеткендей, ұлттық зергерлік өнеркәсіптің дамуына оңтайлы жағдай жасау, мемлекет тарапынан инвестиция жасау, ішкі нарықты қорғау және отандық өнімдердің бәсекеге қабілеттілігін арттыру қажет. Осыған байланысты мемлекет зергерлік саланы дамытуда келесідей іс-шараларды жүзеге асыруы тиіс:

отандық зергерлік өнеркәсіпті дамыту концепциясын құру;

зергерлік өнеркәсіпті Қазақстан өнеркәсіптерінің дамуындағы басым бағыттарына енгізу, себебі зергерлік өндірістің басым бөлігін кіші және орта бизнес буындары қамтиды;

зергер-шеберлерді, дизайнерлерді даярлауға арналған мамандандырылған оқу орындарын ашу;

зергерлік өнеркәсіп мамандарын даярлау үшін сертификатталған курстар ашу және мамандарды жергілікті колледждермен кәсіби оқу орындарында дайындауды қамтамасыз ету;

Түркістан қаласындағы «Балаларды қолданбалы өнерге үйрету мектебі» үлгісінде мектептерді Қазақстанның барлық аймақтарында ашу;

еліміздің барлық аймақтарында зергерлік бұйымдар бойынша отандық және халықаралық көрмелер ұйымдастыру;

дизайнер, зергер мамандықтарын белсенді жарнамалау;

мектептерде еңбек сабақтарында зергерлік өнерді үйрету;

жергілікті әкімшіліктер зергерлік шеберханаларды ашу үшін және сертификатталған курстарды, сауда орындарында орналастыру үшін ғимараттармен қамтамасыз ету;

зергерлік бұйымдарды өндіретін және экспорттаумен айналысатын кәсіпорындарға қаржылай қолдау көрсету;

ішкі нарықтағы бағалы тастармен қымбат металдардың сатылуын заңдастыру;

импортталған зергерлік бұйымдарды мемлекеттік сынама палатасынан өткізу;

-зергерлік өнеркәсіпке қажет құрал-жабдықтарды шет мемлекеттерден тасымалдауды кедендік реттеу;

асыл және жартылай асыл тастарды өңдейтін кәсіпорындарды ашу;

отандық зергерлік саланы қаржыландыру мақсатында инвесторларды тарту.

Қорытынды. Қазіргі кезде Қазақстанның экономикалық тұрақтылығын қамтамасыз ету жолдарының бірі зергерлік саланы дамыту болып табылады. Себебі зергерлік бұйымдар өнеркәсібі көп еңбекті қажет ететіндіктен көптеген жұмыссыздарды осы салаға тартуға мүмкіндік береді. Нәтижесінде еліміздегі шағын қалалар мен ауылды жерлерде жұмыспен қамтылғандар саны артып, халық тұрақты жұмыспен қамтамасыз етіледі, жұмыссыздық деңгейі төмендейді, тұрғындардың өмір сүру деңгейі артады. Зергерлік саланы дамытудың арқасында елімізде инвестициялық тартымдылық артады, шетел инвесторларының қатысуымен бірлескен кәсіпорындардың саны көбейеді. Зергерлік өндірістің дамуымен экспортталатын өнімдердің тізімінде жаңа атаулар пайда болады және соған сай мемлекеттің экспорттық әлеуеті ұлғаяды. Отандық экономикада құрылымдық өзгерістер болады, мемлекеттің ЖІӨ-де шағын және орта бизнестің үлесі артады. Зергерлік бұйымдар өндірісінің дамуы интеллектуалды шығармашылық қызметтің жаңа бағыттарының қалыптасуына ықпал ететін болады. Ең бастысы, жаңа технологиялармен, үздік шеберлікпен және қазіргі заманға сай нақышпен үйлескен бай мәдени мұраның туындауына мүмкіндік беретін болады. Сондай-ақ, зергерлік саланы дамыту нәтижесінде халықаралық көрмелерде отандық өнімдердің ассортименти кеңейеді.

ӘДЕБИЕТТЕР ТІЗІМІ:

1. <https://ranking.kz/digest/industries-digest/mirovomu-rynku-yuvelirnyh-izdeliy-i-chasov-predrekayut-mnogoletniy-stabilnyy-rost.html>сей
2. World Gold Council 2023–2024.
3. Munasipova M.E. Ydydrys S.S., Preconditions for the economic development of the jewelry and its legal aspects in the republic of Kazakhstan // Journal of advanced research in law and economics. – 2016. – Volume VII, issue 4(18). – P. 955–958.

БЕДНОСТЬ НАСЕЛЕНИЯ И СОЦИАЛЬНЫЕ ДИСПРОПОРЦИИ В РАСПРЕДЕЛИТЕЛЬНЫХ ОТНОШЕНИЯХ

Чуланова З.К., Бримбетова Н.Ж.
Институт экономики КН МНВО РК
(Алматы, Казахстан)

Аннотация. В статье обоснована важность социальной составляющей в развитии территорий, как ключевого фактора, обуславливающего нормальную жизнедеятельность населения, вовлеченность трудовых ресурсов и экономический прогресс. Из всей совокупности социальных явлений в качестве предмета исследования выбраны проблемы бедности населения. При выявлении причин возникновения проблемных ситуаций в регионах Казахстана были использованы различные подходы, позволившие разработать меры государственной поддержки. В исследовании детально рассматривается связь между социальными факторами, в частности бедностью, и экономическим развитием территорий, предлагаются практические решения для улучшения ситуации.

Ключевые слова: регион, социальные диспропорции, бедность населения, доходы населения и домохозяйств.

Annotation. The article substantiates the importance of the social component in the development of territories as a key factor determining the normal life of the population, the involvement of labor resources and economic progress. From the entire set of social phenomena, the problems of poverty of the population were chosen as the subject of the study. When identifying the causes of problematic situations in the regions of Kazakhstan, various approaches were used that made it possible to develop measures of state support. The study examines in detail the relationship between social factors, in particular poverty, and the economic development of territories, and proposes practical solutions to improve the situation.

Keywords: region, social disparities, poverty of the population, incomes of the population and households.

Аннотация. Мақалада халықтың қалыпты өмір сүруін, еңбек ресурстарын тартуды және экономикалық прогресті анықтайтын негізгі фактор ретінде аумақтарды дамытудағы әлеуметтік компоненттің маңыздылығы негізделеді. Әлеуметтік құбылыстардың бүкіл жиынтығының ішінен зерттеу пәні ретінде халықтың кедейлік мәселелері таңдалды. Қазақстан өңірлеріндегі проблемалық жағдайлардың себептерін анықтауда мемлекеттік қолдау шараларын әзірлеуге мүмкіндік беретін әртүрлі тәсілдер қолданылды. Зерттеу әлеуметтік факторлардың, атап айтқанда, кедейшіліктің және аумақтардың экономикалық дамуының өзара байланысын егжей-тегжейлі зерттейді және жағдайды жақсартудың практикалық шешімдерін ұсынады.

Кілт сөздер: аймақ, әлеуметтік теңсіздік, халықтың кедейлігі, халықтың және үй шаруашылықтарының табыстары.

ВВЕДЕНИЕ

Бедность населения является серьезным вызовом для современного общества, тормозящим достижение устойчивого социального прогресса. Эта проблема имеет сложную и многогранную природу, обусловленную экономическими, социологическими, культурными и политическими факторами [1]. В этой связи сегодня весьма актуальными проблемами науки и практики являются выявление и оценка уровня бедности населения, поскольку обеспечение устойчивого развития регионов не допускает игнорирования ситуаций социальных неравенств в обществе. Наиболее болезненной точкой неравенства как социального явления является, без сомнения, присутствие бедности в нашей реальности. Для измерения бедности используется уровень бедности, представляющий собой интегрированный показатель, характеризующий экономическое положение индивида или социальных групп, которые не могут удовлетворить минимальные потребности, необходимые для жизни, а также обеспечить трудоспособность населения и продолжение рода. Широкое распространение бедности является основным индикатором социально-экономического неблагополучия.

Несмотря на позитивные результаты по сокращению бедности значительная часть населения республики имеет низкие доходы и рискует оказаться в категории бедного населения. С 2006 по 2021 год экономический прогресс в Казахстане привел к существенному повышению уровня жизни и снижению уровня бедности. Но начиная с 2014 года экономический рост начал замедлять свои темпы, что привело к снижению скорости сокращения бедности. Региональная дифференциация бедности существовала всегда и особенно усилилась в постпандемийный период, в условиях спада экономики. Особенно глубина бедности ярко выражена в сельской местности (это 43% населения страны).

Зачастую подход к проблеме бедности формируется исходя из точки зрения дохода и уровня потребления, что сужает реальное видение всего негативного спектра этого явления. Концепция бедности населения с точки зрения возможностей развития человеческого потенциала констатирует отсутствие ряда базовых источников реального существования и выбора человека. Поэтому идея комплексной оценки масштаба бедности в стране может быть реализована на основе индексных расчетов показателей, предложенных ПРООН.

МЕТОДЫ

Согласно методологии ПРООН в 1998 г. в Казахстане был реализован расчет индекса бедности населения (ИБН) по четырем показателям: доля населения, не доживающая до 60 лет; доля 16-летней молодежи, не охваченной обучением; доля населения, имеющая доходы (по потреблению) ниже величины прожиточного минимума; уровень безработицы [2].

До расчета индексов бедности населения дадим некоторую характеристику этого явления в республике. Самые бедные казахстанцы в среднем в месяц тратят 14127 тенге на продукты для одного человека, а у богатых эта сумма составляет 70306 тенге. На непродовольственные товары средний казахстанец из бедного слоя тратит 4597 тенге в месяц, а из богатого - 36845 тенге. Чтобы воспользоваться платными услугами представители среднего слоя населения

тратят 4232 тенге на одного человека в месяц, а из наиболее обеспеченной группы - 23707 тенге в месяц.

Согласно результатам социологического обследования КИСЭИП [3], респонденты были разделены на 3 группы:

проблемная, включающая 26% населения. Сюда входят те, у которых есть проблемы с материальным положением;

средняя (40,5%) – респонденты со средним достатком;

бедные, в т.ч.:

- те, у кого денег хватает только на питание, а приобретение предметов одежды для них затруднительно (17,5%);

- те, у кого не хватает денег даже на еду. Это фактически нищие (4,6%).

Расчет интегрального индекса включает:

1. Доля населения, не доживающая до 60 лет

По последним данным в республике не доживает до 60-ти лет около 30% населения, т.е. речь идет о трудоспособном населении и детях. Это связано с пока еще низкой ожидаемой продолжительностью жизни при рождении – показателем, характеризующим состояние здоровья, качество жизни и эффективность сферы здравоохранения. Динамика продолжительности жизни в Казахстане относительно переменчивая, если в 1980 г. она составляла 66,9 лет, 1990 г. - 68,7, 2018 г. - 73,2, то в 2023 г. - 71,4 лет (влияние пандемии, резкого спада экономики).

До расчетов индекса доли населения, не доживающего до 60-ти лет, был вычислен коэффициент смертности в этом промежутке жизни, с использованием общего коэффициента смертности, ожидаемой продолжительности жизни при рождении по регионам и численности населения по регионам Казахстана.

Расчет коэффициента смертности для населения до 60-ти лет является основой определения индексов бедности населения. Для анализа ситуации по данному показателю проведена группировка регионов, которая наглядно представляет позиции областей и городов Казахстана.

В целом на республиканском уровне коэффициент смертности населения до 60-ти лет имеет тенденцию к снижению (6,1-5,9), за исключением 2020 г. (7,2), когда пандемия коронавируса была на пике. В региональном разрезе размах значений данного показателя был 3 раза (по минимуму и максимуму), что очень существенно дифференцирует положение регионов по продолжительности жизни, качеству жизни и развитию здравоохранения.

Группировка регионов Казахстана по индексу доли населения, не доживающего до 60 лет, позволила наглядно представить положение областей и городов республиканского значения только по одному показателю. Поскольку в исследовании анализируется и оценивается, в сущности, негативный показатель, то следует, видимо, говорить об относительно благополучном, среднем и худшем состоянии регионов. Так, за весь период исследования (2016-2020 гг.) благополучными регионами являются г. Астана, Мангистауская и Туркестанская области. В г. Алматы из-за высокой плотности населения положение не устойчиво, хотя количественное значение индекса не так уж и высоко.

Индексы в Атырауской, Актыбинской, Алматинской, Жамбылской и Кызылординской областях считаются среднего уровня, но положительно стабильны. При высокой плотности населения такие тенденции благоприятствуют выходу из состояния бедности.

2. Доля населения, имеющего доходы ниже величины прожиточного минимума

Несмотря на достигнутый прогресс по сокращению бедности, значительная часть населения республики имеет низкие доходы и рискует оказаться в категории бедного населения. При этом сохраняется региональная дифференциация бедности с более выраженной картиной сельской бедности во всех регионах. Так, доля бедного населения в республике с 2016 года (2,5%) увеличилась к 2020 году в 2 раза (5,3%). Значения этого показателя по регионам очень дифференцированы: в 2 раза увеличилась доля бедного населения в Акмолинской, Актыбинской, Алматинской, Карагандинской, Кызылординской, Мангистауской, Павлодарской, Северо-Казахстанской областях, в 3-4 раза - в Туркестанской, Восточно-Казахстанской областях и городах Алматы и Шымкент. Фактически 80% населения республики имеют доходы, не превышающие двукратной величины прожиточного минимума, половина из которых уязвима по отношению к риску оказаться в категории бедных.

Для получения более точной характеристики бедного населения используются показатели глубины и остроты бедности. Глубина бедности отражает среднюю величину дохода бедных, недостающего до уровня бедности, рассчитанную по отношению ко всему населению страны. Если глубина бедности по республике в 2016 г. составляла 0,4%, то в 2020 г. выросла до 0,8%. Положение в регионах резко дифференцировано, в частности, можно их разделить по степени глубины бедности на 3 группы:

средний республиканский уровень (0,2 - 0,4%): Атырауская, г. Астана, Алматинская, Западно-Казахстанская, Павлодарская, Жамбылская и Карагандинская области;

низкий уровень (0,44-0,56%): г. Алматы, Актыбинская, Кызылординская, Костанайская и Акмолинская области, г. Шымкент;

наихудший уровень (0,8-1,27%): Восточно-Казахстанская, Северо-Казахстанская, Мангистауская и Туркестанская области [4].

РЕЗУЛЬТАТЫ

Региональные различия в уровне бедности по доходам сопровождаются различиями по территориальной принадлежности (город и село). В целом по стране сельская бедность продолжает превышать городскую почти в два раза.

Картина сельской бедности обусловлена следующими факторами и проблемами:

относительной многодетностью сельских семей и, как следствие, высокой иждивенческой нагрузкой;

миграцией населения (особенно молодежи) из сельской местности в крупные города, вызванной недостатком возможностей для трудоустройства и

низким уровнем оплаты труда, а также доступом к системе профессионального обучения;

слабой развитостью частного сектора в сельской местности, усугубляемой слабой инфраструктурой и затрудненным доступом к рынкам и финансам;

неэффективной реализуемостью проекта «Ауыл-Ел бесігі». Из 6293 сельских населенных пунктов было выбрано 3500 сел со слабым потенциалом развития для модернизации территорий. Выделение на эти цели 206 млрд. тенге позволило модернизировать в селах 205 объектов жилищно-коммунального хозяйства, 676 - социальной инфраструктуры и более 1,7 тыс. - транспортной инфраструктуры (согласно отчету МНЭ РК). В действительности, при реализации проекта на 01.01.2022 г. фактические изменения произошли лишь в 665 селах (вместо 3500 по отчету) за три года, при этом не полностью решены намеченные проблемы.

Вторая проблема - нецелевое использование республиканских бюджетных средств. Так, например, средства на ремонт районной больницы направлялись на другие объекты ради охвата большого числа проектов.

Еще одна проблема - формальный подход к выбору сел для проектного финансирования. Например, села с относительно хорошим экономическим потенциалом не были включены в проект, хотя у них также есть трудности в развитии. При выделении бюджетных средств в разрезе областей имел место субъективный подход при расчете финансов на душу сельского жителя.

Наконец, проблема самозанятых на селе никак не решается, их численность в 1,2 млн человек увеличивает уровень безработицы. Все эти ситуации на селе непосредственно усугубляют бедность населения. *Для полноценного решения проблем бедности в сельской местности следует активно внедрять механизм местного самоуправления.*

ЗАКЛЮЧЕНИЕ И ОБСУЖДЕНИЕ

Бедность и социальная изоляция - сложные явления, не поддающиеся решению одной лишь политикой. Эффективное их решение требует комплексного подхода, включающего как меры, влияющие на рыночные результаты и формирующие у людей ключевые навыки, так и перераспределительные меры, такие как минимальный доход. Однако конкретные меры борьбы с бедностью зависят от понимания проблемы. Для достижения этой цели необходимо использовать комплекс показателей, отражающих различные концепции бедности, а не ограничиваться лишь одной, например, относительной концепцией, основанной на национальном доходе [5].

В разрезе областей необходимо:

1. Для Акмолинской, Северо-Казахстанской и Восточно-Казахстанской областей кардинально пересмотреть стратегию социально-экономического развития, оценить социальные диспропорции внутри регионов, соизмерить темпы развития экономики и социальной сферы (состояние здравоохранения и образования) и реально определить степень и объем государственной финансовой поддержки, разработать отдельные планы развития городских и

сельских территорий и приграничных районов. В этих регионах сейчас самое сложное положение по бедности.

2. Для Атырауской, Западно-Казахстанской, Жамбылской, Костанайской, Кызылординской, Павлодарской и Туркестанской областей (в городских и сельских населенных пунктах) обеспечить занятость населения за счет создания на территории новых производств или диверсификации местного реального сектора, усилить инвестирование здравоохранения, тем самым укрепится потенциал трудоспособного населения, которого достаточно в этих регионах. Эти регионы средней тяжести состояния бедности.

3. В остальных регионах только один показатель негативно влияет на обездоленность населения. Соответственно, меры преодоления бедности в следующих областях будут дифференцированы:

для Актюбинской области важным является очень внимательное отношение к 15-16-летней молодежи (учитывая фактор подросткового периода) в контексте привлечения их к учебе и создания условий для профессиональной ориентации. Подобные же меры должны быть приняты по устранению угрозы безграмотности молодежи в Акмолинской, Атырауской, Жамбылской, Кызылординской, Павлодарской и Северо-Казахстанской областях;

для Алматинской, Карагандинской, Мангистауской области, городов

Алматы и Шымкент критическим аспектом в усилении бедности является безработица, особенно среди молодежи. Увеличение уровня безработицы в г.

Алматы связано с активной миграцией населения из Алматинской области, последнее территориальное разделение которой (появление Жетысуйской области) позволит решить проблему занятости населения. Для г. Шымкент, где высока плотность населения, высока доля населения с доходами ниже прожиточного минимума, первоочередной задачей является реструктуризация системы регионального управления производственным, социальным и инфраструктурным потенциалами. Иначе старая система управления регионом не позволит эффективно использовать имеющийся производственный, кадровый и финансовый потенциал. Речь идет об интенсивном использовании имеющегося кадрового потенциала в целях обеспечения инклюзивного социального развития.

в Мангистауской области плотность сельских поселений самая низкая по стране (0,35 чел/км²), соответственно наблюдается миграция сельского населения в города в силу низкого уровня социальной привлекательности. В

конечном итоге такая ситуация приводит к увеличению уровня безработицы в целом по территории области. В этой связи ликвидация бедности в области непосредственно связана с возрождением производств в двух малых городах, которые и обеспечат инклюзивное социальное развитие на этой территории.

ухудшение экономического положения в малых и моногородах Карагандинской области привело к увеличению безработицы, особенно среди молодежи. Тем самым были созданы предпосылки к углублению бедности в регионе, что создает определенные трудности в инклюзивном социальном развитии.

Таким образом, порок бедности охватил экономику всех регионов, за исключением Астаны, поэтому самостоятельные действия регионов в этом

вопросе неэффективны. В этом контексте необходима Национальная программа по преодолению бедности, адаптированная к особенностям каждого региона.

Список литературы:

1. Annoni P., Bruggemann R., Carlsen L. A multidimensional view on poverty in the European Union by partial order theory // Journal of Applied Statistics. - 2015. - №42(3). – P.535-554.
2. Global Multidimensional Poverty Index. – UNDP, 2023. URL: <https://hdr.undp.org/content/2023-globalmultidimensional>
3. Социологическое обследование. – Нур-Султан: КИСЭИП, 2019.
4. Регионы Казахстана в 2020 году. Статистический ежегодник. Под ред. Айдапкелова Н.С. Агентство по стратегическому планированию и реформам РК. Бюро национальной статистики. – Астана, 2023. – 484с.
5. Raitano M., Gallo G., Jessoula M., Pagnini C. Policy Department for Economic, Scientific and Quality of Life Policies. Directorate-General for Internal Policies, PE 662.932. - June 2021.

ТҰРҒЫНДАРДЫ ӘЛЕУМЕТТІК ҚОЛДАУДЫҢ САЛЫҚТЫҚ ҚҰРАЛДАРЫ

Пердебай С.Ғ., Құлбай Б.С., Маденов Д.Ы.

*М. Әуезов атындағы Оңтүстік Қазақстан университеті
(Шымкент, Қазақстан)*

Аннотация. Мемлекеттің қызметтерінің стратегиялық маңызды бағыттарының бірі экономикалық жүйеге тікелей немесе жанама әсер ету арқылы тұрғындарды әлеуметтік қолдауды жүзеге асыру болып табылады. Қазіргі экономикалық тұрақсыздық шарттарында әлеуметтік бағыттағы салық саясатының ролі артып отыр. Себебі, мемлекет экономиканы салықтармен реттеу арқылы өндіріс көлемін ынталандырады, ғылыми-техникалық прогрессті дамытады, сұраныс пен ұсынысты және тұрғындардың табыстары мен қорларын реттейді. Зерттеу тақырыбы – Қазақстан үшін әртүрлі деңгейдегі халықтың жағдайында өте маңызды болып табылатын азаматтардың әл-ауқатын жақсартуға бағытталған халықты әлеуметтік қолдаудың салықтық құралдары. Зерттеу объектісі – мемлекет, халық және шаруашылық жүргізуші субъектілер арасындағы бюджеттік жүйеге салық салу және оның азаматтарының өмір сүру сапасын арттыру үшін мемлекеттің әлеуметтік міндеттемелерін орындау процесінде туындайтын әлеуметтік-экономикалық қатынастар. Салық салу саласындағы отандық және шетелдік мамандардың ғылыми еңбектері осы жұмыстың әдіснамалық негізі болып табылады. Зерттеу барысында модельдеу мен жүйелеу әдістері қолданылды. Мақалада поляризацияның өсіп келе жатқан деңгейін дәлелдейтін халықтың ақшалай кірістерін саралау сипаттамалары талданып, әлеуметтік бағдарланған салық саясатын дамыту қажеттілігі

негізделеді. Халықты әлеуметтік қолдау мақсатында салық құралдарының кеңейтілген анықтамасы анықталған және схемалық түрде ұсынылған.

Кілт сөздер: Салық, бюджет, салықтық құралдар, халық, әлеумет, мемлекеттік қолдау.

Аннотация. Одним из стратегически важных направлений деятельности государства является осуществление социальных поддержки населения посредством прямого и косвенного воздействия на экономическую систему. В современных условиях экономической нестабильности все более возрастает роль социально направленной налоговой политики, регулируют государственное вмешательство в экономику стимулируя тем самым объемы производства, развитие научно-технического прогресса, регулируя спрос и предложение, объем доходов и сбережений населения. Предметом исследования является налоговый инструмент социальной поддержки населения, направленный на улучшение благосостояния граждан, что для Казахстана в условиях усиливающейся поляризации населения с разным уровнем доходом является крайне актуальным. Объектом исследования выступают социально-экономические отношения между государством, населением и хозяйствующими субъектами, возникающие в процессе взимания налогов в бюджетную систему и исполнения социальных обязательств государством для повышения качества жизни его граждан. Методологической основой настоящей работы являются научные труды отечественных и зарубежных специалистов в области налогообложения. В процессе исследования были использованы методы моделирования и систематизации. В статье проанализированы характеристики дифференциации денежных доходов населения, доказывающих возрастающий уровень социальной поляризации, обоснована необходимость развития социально ориентированной налоговой политики, приведено расширенное определение налогового инструментария с целью социальной поддержки населения, определены и схематически представлены его ключевые элементы, а также их содержание.

Ключевые слова: Налоги, бюджет, налоговые инструменты, население, социум, государственная поддержка.

Annotation. One of the strategically important areas of government activity is the implementation of social support for the population through direct and indirect impact on the economic system. In modern conditions of economic instability, the role of socially oriented tax policy is increasingly increasing, regulating government intervention in the economy thereby stimulating production volumes, the development of scientific and technological progress, regulating supply and demand, the amount of income and savings of the population. The subject of the study is a tax toolkit for social support of the population aimed at improving the well-being of citizens, which is extremely relevant for Kazakhstan in the context of increasing polarization of the population with different income levels. The object of the study is the socio-economic relations between the state, the population and business entities that arise in the process of collecting taxes to the budget system and fulfilling social obligations by the state to improve the quality of life of its citizens. The methodological basis of this work is the

scientific works of domestic and foreign experts in the field of taxation. In the course of the research, modeling and systematization methods were used. The article analyzes the characteristics of the differentiation of monetary incomes of the population, proving the increasing level of social polarization, substantiates the need to develop a socially oriented tax policy, provides an expanded definition of tax tools for the purpose of social support for the population, defines and schematically presents its key elements, as well as their content.

Keywords: Taxes, budget, tax instruments, population, society, government support.

Соңғы кездері халықты әлеуметтік қолдау сұрақтарын салықтардың реттеуші функциясы арқылы жүзеге асыру өзекті болып жатыр. Осыған байланысты көптеген ғылыми әзірлемелер мен зерттеулер бар. Сонымен қатар, салықтар орындайтын функцияларға қатысты ғалымдардың пікірлері жиі қайшы келуде. Сонымен, шетелдік ғалымдар салық салудың негізгі функциясын фискалдық деп есептейді. Мысалы, Кельн университеті, Салық құқығы институтының директоры И.Ланг өз еңбектерінде салықтардың эволюциясы процесінде «Жалпы салықтар табыс табу мақсатына қызмет етеді,...ал, салықтардың негізгі мақсаты – ол мемлекеттің қаржылық қажеттілігін жабу (фискалдық мақсат)» деп, олардың фискалдық сипаты өзгеріссіз қалатынына мән берген [1]. Италияндық саясаткер және мемлекеттік қайраткер Ф.Нитти «Қаржы ғылымының негізгі принциптері» еңбегінде салықтардың фискалдық функциясына «Салық салу түсінігін этикалық бастамалармен түсіндіру орынсыз, себебі азаматтардың салымдарының мақсаты салық салумен тікелей байланыста болмайды» деп назар аударған [2]. Жалпы, шетелдік ғалымдардың пікірінше салықтардың қаржының құрамдас бөлігі болып табылатынын және «Әдіснамалық тұрғыдан тиісті мемлекеттік орталықтандырылған қорлардың қалыптасуын (осы функция шеңберінде салықтардың фискалдық және реттеуші сипаты көрінеді) және бақылау функциясын қарастыру үшін салық функциялары ретінде дұрыс ұсынылған» деп, осы экономикалық категориядан тыс ауқымды функцияларды орындай алмайтынына тоқталып отыр [3]. Осылайша, қазіргі жақын шетелдік экономикалық ғылымда ең көп таралған пікір – ол, салықтардың негізгі 3 функциясын тану, яғни фискалдық, реттеуші және бақылау [4].

Сонымен қатар, салықтардың ұйымдар, жеке тұлғалар және өзін-өзі жұмыспен қамтыған азаматтардың материалдық және қаржылық базасына тікелей әсерін ескере отырып, әрбір жеке салық төлеушіге және жалпы қоғамға салықтардың әсер етуінің орасан зор мүмкіндіктерін жоққа шығаруға болмайды. Осы уақытқа дейін әртүрлі мемлекеттер мұндай мүмкіндіктерді кеңінен қолданды, бұл салықтардың реттеуші функциясын көрсетті. Салық мамандары мен ғалымдар салықтың ең терең мәні оның әлеуметтік мәні деп санайды, өйткені кез-келген салық әрқашан әлеуметтік қатынастарды көрсетеді. Салықтардың әлеуметтік сипаты мемлекеттің заңды және жеке тұлғалармен қарым-қатынасымен сипатталады. Салықтардың әлеуметтік сипатына: «салық – бұл мемлекет пен басқа әлеуметтік субъектілер арасындағы қоғамдық өнімдер мен игіліктерді бөлуге қатысты қоғамдық қатынас» деген анықтама берсек

болады. «Функция» анықтамасы (лат. *functio*-орындау) – берілген қатынастар жүйесіндегі кез-келген объектінің қасиеттерінің сыртқы көрінісі. Ірі кеңестік экономист В.П.Дьяченконың айтуынша, «Белгілі бір экономикалық категорияның функциялары – оның іс-әрекеттегі мәнінің көрінісі, яғни, ол экономикалық категорияның қоғамдық мақсатының көрінісі» [5].

В. В. Глухов, и. в. Дольде, Е. Н. Евстигнеев сияқты кейбір авторлар салық функцияларының арасында салықтың әлеуметтік функциясына бөлек орын береді. О. В. Скворцов, Н. О. Скворцова сияқты авторлардың еңбектерінде салықтың әлеуметтік функциясы деп олардың арасындағы теңсіздікті реттеу мақсатында жеке әлеуметтік топтардың кірістері арасындағы қатынасты өзгерту арқылы қоғамдағы әлеуметтік тепе-теңдікті сақтау деп түсініледі [6]. Біздің ойымызша, әлеуметтік, бөлу және ынталандырушы салықтардың реттеуші функциясының қосалқы функциялары болып табылады, өйткені соңғысы өндіріс көлемін ынталандыру, ғылыми - техникалық прогресті дамыту, сұраныс пен ұсынысты реттеу, халықтың кірістері мен жинақтары, инвестициялар көлемін реттеу мақсатында экономикаға мемлекеттің араласуын күшейтетін салық салу саласындағы іс-шаралар кешенін қамтиды. Яғни, реттеуші функцияның мәні салық салу тетіктері арқылы макроэкономикалық пропорцияларға ғана емес, сонымен қатар шаруашылық жүргізуші субъектілердің мінез-құлқына, сондай-ақ азаматтардың тұтынуға, жинақтауға, инвестицияларға деген ұмтылысына әсер етуінде көрінеді. Осылайша, кірістерді қайта бөлудің негізгі тетіктері және экономиканы мемлекеттік реттеудің маңызды құралдары бюджеттік және салық жүйелері болып табылады.

Мемлекет экономиканың құлдырауы жағдайында тауарлар мен қызметтерді сатып алуға арналған мемлекеттік шығыстар саласындағы өзгерістерге және бюджетке түсетін салық түсімдерінің сомасына бағытталған ынталандырушы бюджеттік-салық саясатын жүргізеді. Мысалы, тауарларды сатып алуға жұмсалатын шығыстардың ұлғаюы және (немесе) табыс салығының сомасының азаюы кезінде мемлекеттік шығыстардың өсуіне байланысты жиынтық сұраныс ұлғаяды, ал салықтардың азаюы қолда бар табыстың өсуіне, халықтың сатып алу қабілетінің ұлғаюына, тұтыну шығыстарының өсуіне және соның салдарынан өмір сүру деңгейінің жоғарылауына әкеп соғады, бұл салықтардың әлеуметтік кіші функциясын білдіреді. Осылайша, салықтық реттеу арқылы халықты қолдау азаматтардың әл-ауқатына бағытталған, Қазақстан үшін әр түрлі деңгейдегі халықты поляризациялау жағдайында өте өзекті болып табылады. Жоғарыда айтылғандарға сүйене отырып, салық функциялары бөлек қызмет ете алмайды, олар өзара байланысты және өзара тәуелді деген қорытынды жасауға болады. Бір функцияның жеке сипаттамалары басқаларында міндетті түрде болады. Ұзақ мерзімді перспективада салық саясатының маңызды бағыты салық жүктемесін ұлғайтпай тұрақты экономикалық дамуға ықпал ететін, сондай-ақ маңызды мемлекеттік функцияларды орындау үшін бюджеттің қажеттіліктеріне жауап беретін салық жүктемесінің деңгейін ұстап тұру болып табылады.

Қазақстан Республикасының 2020 жылға дейінгі кезеңге арналған ұзақ мерзімді әлеуметтік-экономикалық даму тұжырымдамасында экономикадағы

жиынтық салық жүктемесін көтеруден бас тарту және салықтарды төлеу жөніндегі міндеттерді орындауға байланысты шығындарды азайту басым бағыттардың бірі болып танылады. Сонымен қатар, елімізде 2017 жылға және 2018 және 2019 жылдарға арналған салық саясатының негізгі бағыттарында жалпы салық мөлшерлемесін өзгерту қарастырылмаған, ал салық саясатының негізгі мақсаттары Қазақстан экономикасының тұрақты дамуын қамтамасыз ету, сондай-ақ Қазақстан азаматтарының қаржылық жағдайының нашарлауы емес. Қазіргі уақытта ең бай және кедей азаматтардың табысы арасындағы нақты алшақтық артып келеді. Мұның бәрі Қазақстан азаматтарының жиынтық табысының негізгі үлесі (45%) шоғырланған халықтың 1% - ы бюджетке аз ғана бөлігін төлейтіндігіне әкеледі, ал АҚШ-та бюджетке табыс салығынан түсетін барлық түсімдердің 40% - ы ең байлардың 1% құрайды.

Кірістер мен мүліктік бөлінуінің айтарлықтай теңсіздігі халықтың табысы төмен бөлігінің кедейленуіне және қоғамдық әл-ауқаттың өсуіне, тұтыну функциясының төмендеуіне кедергілердің пайда болуына әкеледі, бұл ұлттық экономиканы толыққанды өсуді тежейді, банк жүйесінде ұзақ мерзімді ресурстарды болдырмайды және т. б. Жеке тұлғалардың кірістеріне салық салу арқылы әлеуметтік саясатты реттеудің ең көп талқыланатын тәсілдері салық салынбайтын минимумды белгілеу, оңтайлы салық ставкаларын енгізу, халықтың табыс деңгейінің тұрақсыздығын ескере отырып, салық шегерімдері жүйесін өзгерту, сондай-ақ жеке табыс салығы бойынша прогрессивті салық салу шкаласына оралу болып табылады. Біздің ойымызша, капиталдың шетелге кетуіне жол бермеу және бай адамдардың кірістерін жасыру болып табылатын әлемдегі ең жақсы тәжірибелерді ескере отырып, жеке табыс салығының прогрессивті шкаласын енгізу туралы шешім қабылдау керек.

Халықтың өмір сүру деңгейін арттыру жөніндегі міндеттерді шешу үшін салық құралдарын жетілдіру стратегиялық маңызға ие, осыған байланысты осы мақалада халықты әлеуметтік қолдаудың салық құралдарының барлық құрамдас бөліктерінің құрылымы мен мазмұны нақтыланады (Сурет 1). Әлеуметтік қолдаудың салық құралдарының негізгі элементтері тек салықтар ғана емес, сонымен қатар салық режимдері, сондай-ақ салық тетіктері болып табылады. Мәселен, салықтардың құрылымы мен санын өзгерте отырып, мемлекет тұтастай алғанда экономиканы реттейді, сонымен қатар азаматтардың әл-ауқат деңгейіне әсер етеді: заңнамада салықтар неғұрлым аз болса, салық төлеушіге салық жүктемесінің деңгейі соғұрлым төмен болады. Салықтар салық құралдарының құрамдас бөлігі ретінде салық ставкасы, салық базасын құру тәртібі, салық кезеңі, салық жеңілдіктері сияқты элементтерді қамтиды. Салық элементтерін басқара отырып, мемлекет әлеуметтік бағытталған салық саясатын жүргізеді. Әлеуметтік маңызы бар тауарларға (азық-түлік себетіне кіретін азық-түлік өнімдері, балалар тауарлары, медициналық тауарлар, білім беру қызметіне байланысты кітап өнімдері және т. б.) қатысты 10% мөлшерінде қосылған құн салығының төмендетілген мөлшерлемесін белгілеу; жаңадан тіркелген жеке кәсіпкерлер үшін белгілі бір салық кезеңі мөлшерінде салық демалысын белгілеу, ғылыми, өндірістік немесе әлеуметтік салада қызметті жүзеге асыратын; сондай-ақ жеке тұлғалар үшін (жеке тұлғалардың мүлік салығы, көлік салығы, жер

салығы бойынша жеңілдіктер), сондай-ақ қайырымдылық қызметін жүзеге асыратын, сондай-ақ өз қызметкерлеріне әлеуметтік қызметтер пакетін ұсынатын заңды тұлғалар үшін бірқатар салықтық жеңілдіктерді атап көрсетсек болады.

Халықты әлеуметтік қолдау құралдарының тағы бір түрі ретінде арнаулы салық режимдері (салық салудың оңайлатылған жүйесі (ССОЖ), бірыңғай ауыл шаруашылығы салығын (БАШС) төлеу түріндегі ауыл шаруашылығы тауарын өндірушілерге арналған салық салу жүйесі, салық салудың патенттік жүйесі, есептелген табысқа бірыңғай салық (ЕТБС) түріндегі салық салу жүйесі болып табылады. Шағын бизнес жаңа жұмыс орындарын құру және инновациялық процестерді бастау арқылы экономиканың серпінді даму көздерін қамтамасыз ететіндіктен, мемлекет тарапынан салықтық қолдау ерекше маңызды, сондықтан жеке кәсіпкерлердің де, заңды тұлғалардың да арнайы салық режимдерін қолдануы бірден үш салықты төлеуді алмастыратын бірыңғай салықты белгілеу арқылы салық есебін жүргізу тәртібін жеңілдетуге мүмкіндік береді: Жеке табыс салығы, ҚҚС, ұйымдардың мүлік салығы/жеке тұлғалардың мүлік салығы [6]. Осылайша, арнайы салық режимдері халықты әлеуметтік қолдаудың салық құралы ретінде шағын кәсіпкерлікті дамыту үшін қолайлы жағдайлар жасайды, соның салдарынан жұмыс орындарының саны артады, жұмыссыздық азаяды, бюджеттік жүйеге жеке табыс салығы түсімдері артады.

Салық құралдарының үшінші іргелі элементі-салық шегерімдерін беру механизмі (әлеуметтік, стандартты, кәсіптік, мүліктік), салықтық әкімшілендіру тетігін, сән-салтанатқа салық салуды, көп балалы отбасыларды қолдауды, сондай-ақ салық төлеушілерді сервистік бағдарланған ресурстармен қамтамасыз ету тетігін қамтитын салық тетіктері (Сурет 1).

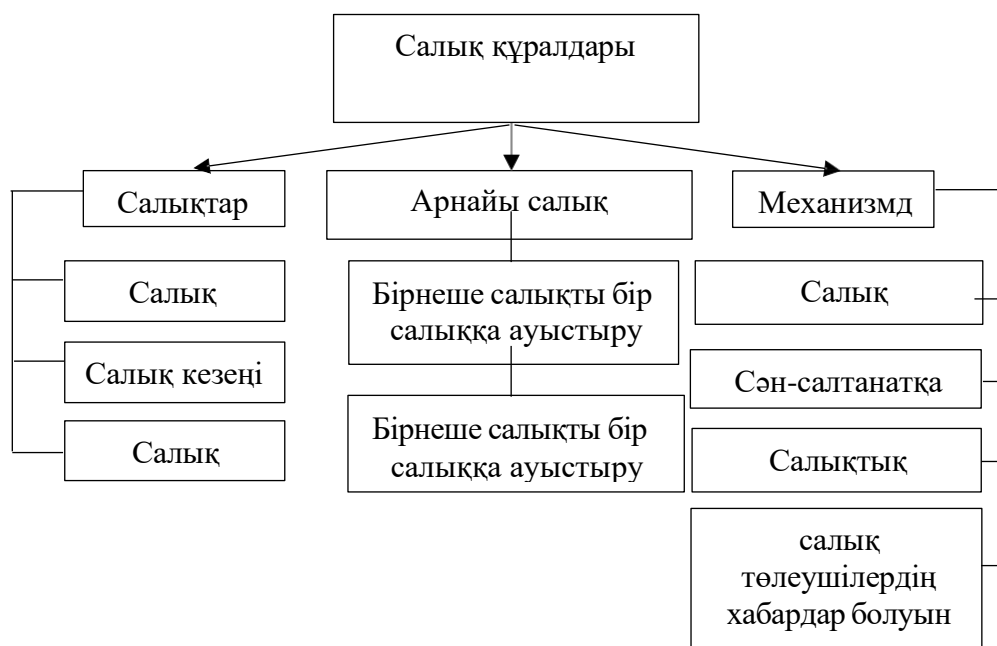

Сурет 1. Халықты әлеуметтік қолдаудың салықтық құралдары
Ескертпе: автормен құралған

Салық шегерімдерін беру механизмі салық төлеушілердің жеке табыс салығы бойынша шегерімдерді алуының Салық кодексінде бекітілген тәртібін айқындайды. Мысалы, ҚР Салық кодексінің 342-бабында қайырымдылыққа, оқуға, емделуге және дәрі-дәрмек сатып алуға, мемлекеттік емес зейнетақымен қамсыздандыруға, ерікті зейнетақымен қамсыздандыруға және өмірді ерікті сақтандыруға, еңбек зейнетақысының жинақтаушы бөлігіне жұмсалатын шығындар бойынша әлеуметтік салық шегерімдерін беру тәртібі белгіленген.

Салық шегерімдерін беру механизмі салық төлеушілердің жеке табыс салығы бойынша шегерімдерді алуының Салық кодексінде бекітілген тәртібін айқындайды. Мысалы, ҚР Салық кодексінің 342-бабында қайырымдылыққа, оқуға, емделуге және дәрі-дәрмек сатып алуға, мемлекеттік емес зейнетақымен қамсыздандыруға, ерікті зейнетақымен қамсыздандыруға және өмірді ерікті сақтандыруға, еңбек зейнетақысының жинақтаушы бөлігіне жұмсалатын шығындар бойынша әлеуметтік салық шегерімдерін беру тәртібі белгіленген.

Сондай-ақ, әлеуметтік қолдаудың салық құралдарының ішінде кірістерді қайта бөлу, халықтың жоғары кірісті топтарын шамадан тыс тұтынуды азайту және әлеуметтік әділеттілікті орнату мақсатында сән-салтанатқа салық салу механизмін (сән-салтанат салығын белгілеу) бөліп көрсетуге болады. Салықтық әкімшілендіру механизмі деп салықтар тізбесін заңнамалық белгілеу, салықтар мен алымдардың әрбір түрі бойынша салық салу тәртібі, жұмыс принциптері, нысандары мен әдістері, сондай-ақ салықтар мен алымдар саласындағы бақылау және қадағалау жөніндегі уәкілетті органдардың функциялары мен міндеттері түсініледі. Яғни, салықтық әкімшілендіру механизмі салық төлеушілер мен салық органдары тұлғасындағы мемлекет арасындағы құқықтық қатынастарды білдіреді. Салықтық әкімшілендіру механизмі салық төлеушілерді ақпараттандыру механизмімен (қызметке бағытталған тәсіл) тығыз байланысты екенін атап өткен жөн, өйткені Қазақстан Республикасы Қаржы министрлігінің Мемлекеттік кірістер комитеті салық жүйесін басқаруды жетілдіру бойынша үздіксіз жұмыс істейді, бұл Қазақстан Республикасы Қаржы министрлігінің ресми сайтында онлайн қызметтер тізімін кеңейтуден көрінеді. Қазақстан Республикасы Қаржы министрлігінің Мемлекеттік кірістер комитетінің ақпараттық интернет-ресурстары салық төлеушіге Қазақстан Республикасының әр субъектіндегі салықтың әр түрі бойынша қолданыстағы салық ставкалары туралы, салық шегерімдері мен салық жеңілдіктерін алу тәртібі туралы барлық қажетті ақпаратты дер кезінде алуға, сондай-ақ салықты есептеуге, төлем құжатын қалыптастыруға және онлайн режимінде төлем жасауға мүмкіндік береді. Сонымен қатар, салық салу саласындағы бақылау және қадағалау жөніндегі уәкілетті органдар салық заңнамасындағы соңғы өзгерістер туралы мәліметтерді салық төлеушілерге жеткізу мақсатында телекоммуникациялық байланыс арналары бойынша ақпараттық таратуды үнемі жүзеге асырады. Осылайша, әлеуметтік қолдаудың салықтық құралы ретінде қызметке бағдарланған тәсіл салық төлеушінің салықтар мен алымдарды төлеу жөніндегі міндетін орындамау тәуекелдерін төмендетуден, демек, салық төлеушіге үшінші тараптың бақылаушы органдарынан айыппұл санкцияларын қолданудан аулақ

болудан, сондай-ақ салық төлеушінің салық міндеттемелерін орындау үшін еңбек шығындарын азайтудан көрінеді. Сонымен қатар, салық төлеушілердің қолданыстағы салық жеңілдіктері мен преференциялары туралы хабардар болуы салық төлеушілердің белгілі бір санаттарына қолда бар кірісті ұлғайтуға және салық төлеушінің сатып алу қабілетін арттыруға мүмкіндік беретін осындай артықшылықты уақтылы пайдалануға мүмкіндік береді.

Соңғы жылдары прогресстің негізгі қозғаушы күші ретінде адамның басымдығы туралы пікір біртіндеп нығайып келеді, өйткені адам әлеуетінің өсуі жалпы ел экономикасының дамуын жеделдетуге әсер етеді, сондықтан халықты әлеуметтік қолдаудың қолданыстағы салық құралдары тек осындай қолдауды қажет ететін адамдарға ғана емес, сонымен қатар әлеуметтік қолдау мен қайырымдылық қызметін жүзеге асыратын салық төлеушілер тобына да бағытталған [7]. Әлеуметтік іс-шараларды іске асыру үшін мемлекетке кәсіпкерлік субъектілері әрекет ететін қосымша қаржыландыру көзі қажет. Әлеуметтік жеңілдіктер бере отырып (мысалы, материалдық көмек, тамақтану ақысы, ұялы байланыс шығындарының өтемақысы, көлік шығындары және т. б.), ұйым өз қызметкерлерінің әл-ауқатына қызығушылық танытып қана қоймайды және оларды компания қызметінің жоғары нәтижелеріне қол жеткізуге ынталандырады, сонымен қатар мемлекеттен ұйымдардың пайдасына салықтық жеңілдіктерді азайту түрінде қолдануға мүмкіндік алады. Мысалы, дүниежүзінде кейбір ірі несиелік ұйымдар өз кәсіпорындарында әлеуметтік саясатты белсенді жүргізеді, бұл экономикалық көрсеткіштерге оң әсер етеді. Сонымен қатар, кәсіпкерлік субъектілерін адами капиталға инвестициялау олардың ұзақ мерзімді даму жоспарларын көрсетеді, бұл нарықтық қатынастар жағдайында осындай ұйымдарға деген сенім деңгейін арттырады. Сондай-ақ бизнестің әлеуметтік жауапкершілігін немесе корпоративтік әлеуметтік жауапкершілікті қалыптастырады (ағылш. «corporate social responsibility»). Бизнестің әлеуметтік жауапкершілігі деп компаниялардың әлеуметтік саладағы жүйелік сын-қатерлерге ден қою жөніндегі жүйелі жұмысы түсініледі. Бұл анықтама келесі жұмыс түрлерін қамтиды: тұрғын үй мәселелерін шешуге көмектесу, ана мен баланы қолдау, сауықтыру, зейнеткерлерді қолдау, оқыту, жеңілдікті бағамен тауарлар мен қызметтерді сату, әлеуметтік бағдарламаларды қаржыландыру қорларын құруды қамтитын компания қызметкерлері үшін әлеуметтік кепілдіктер пакетін ұсыну. Осылайша, корпоративтік әлеуметтік жауапкершілік-бұл кәсіпкерлік субъектілерінің әлеуметтік, экономикалық, экологиялық салалардағы қоғам алдындағы міндеттемелерін ерікті түрде орындауы, әлеуметтік жеңілдіктердің заңмен белгіленген минимумынан асып түседі.

Халықты әлеуметтік қолдаудың салықтық құралдарын дамыту мәселесін қарау нәтижесінде мынадай қорытынды жасауға болады. Салық саясаты азаматтарға әсер ету құралы ретінде халықтың әл-ауқаты мен дамуына бағытталған мемлекеттің әлеуметтік функциясын жүзеге асыруда ерекше рөл атқарады. Салықтардың әлеуметтік кіші функциясы салық төлеушілерге-Жеке тұлғаларға салық жүктемесінің төмендеуінен көрінеді, бұл өз кезегінде азаматтардың қолда бар табысының өсу факторы, халықтың сатып алу қабілетінің артуы, тұтыну шығындарының өсуі, халықтың өмір сүру деңгейінің

жоғарылауы, демек, тұтастай алғанда ел экономикасының дамуы болып табылады. Осылайша, салықтар мен олардың элементтерін, сондай-ақ салық механизмдерін (салық шегерімдерін беру механизмдері, салық төлеушілермен салық органдарының ақпараттық жұмысын жүргізу механизмі), бизнестің әлеуметтік жауапкершілігін дамытуға бағытталған кәсіпкерлік субъектілері үшін салық жеңілдіктерін қамтитын әлеуметтік қолдаудың салық құралдары азаматтардың әл-ауқатының деңгейін қалыптастырады.

Әдебиеттер тізімі:

1. Ланг Й. Проект кодекса налоговых законов.-Бонн: Федеральное министерство финансов, 1993.
2. Основные начала финансовой науки: перевод с итальянского / Нитти Ф. Москва: М.иС.Сабашниковых, 1994.
3. Налоговое планирование / Е.Вылкова, М.Романовский. – Питер, 2004.
4. Смольянинов Н.Е., Основные теории налогов и налогообложения, Уфа:УГАТУ, 2021.
5. Лазурина О.М., Налоги и налогообложение, Ярославль:МФЮА, 2022.
6. Скворцов О.В., Скворцова Н.О. Налоги и налогообложение, Москва: «Академия», 2013.
7. Гончаренко Л.И., Налоговый инструментарий обеспечения социальной поддержки граждан в условиях экономической нестабильности, Монография, Москва:РУСАИНС, 2016.

УСТОЙЧИВОЕ РАЗВИТИЕ ЭКОТУРИЗМА В УЗБЕКИСТАНЕ И ЮЖНОЙ КОРЕЕ

Жалилов Ш.Х.

*Ташкентский государственный аграрный университет
(Ташкент, Узбекистан)
e-mail: shoxjahon.jalilov@mail.ru*

Аннотация: В последние годы во всем мире стремительно развивается экотуризм и устойчивый туризм. Южная Корея продвигает экологические инициативы в этом направлении, добиваясь значительного прогресса на пути к зеленой экономике и углеродной нейтральности. В статье анализируется политика Кореи в области экотуризма, национальные парки и инфраструктура экотуризма. Будут рассмотрены такие инновационные проекты, как инициатива острова Чеджудо «Остров без выбросов углерода», экологически чистые транспортные системы и зеленые отели. В статье также рассматриваются возможности сотрудничества Узбекистана и Южной Кореи в сфере экотуризма, законодательства и стратегии развития устойчивого туризма.

Ключевые слова: Экотуризм, устойчивый туризм, зеленая экономика, экологический транспорт, углеродная нейтральность, остров Чеджудо,

национальные парки, экологические отели, сотрудничество Узбекистана и Кореи, управление природными ресурсами.

В последние годы туристическая индустрия широко развивается во всем мире, формируются различные виды и подходы к туризму. В этой области роль экотуризма и устойчивого туризма в частности становится все более важной. Экотуризм — широко распространенный во всем мире вид туризма, направленный на сохранение природы и культуры, сбережение природных ресурсов и содействие экономическому развитию местных сообществ. В частности, в быстро развивающихся странах, таких как Южная Корея, все больше внимания уделяется развитию экотуризма и устойчивого туризма.

Богатая природа Кореи, многочисленные национальные парки, историческое и культурное наследие, а также прогрессивная экологическая политика создают большие возможности для развития экотуризма в этой стране. В Корее экотуризм направлен не только на сохранение природы, но и на улучшение условий жизни местных сообществ, обеспечение экономического роста и поддержание социальной стабильности. В то же время в Корее продвигаются подходы к устойчивому туризму, направленные на защиту окружающей среды, сохранение культурного наследия и предоставление возможности местным сообществам получать выгоду от туризма.

Проведена работа по развитию экотуризма. Дни зеленых инноваций Кореи (KGID) — престижное мероприятие по обмену знаниями, организованное и финансируемое Целевым фондом зеленого роста Кореи Всемирного банка (KGGTF). Ранее 13-й CGID проводился в Сеуле, Вашингтоне, Дар-эс-Саламе и Каире, но в этом году он пройдет на острове Чеджудо, Южная Корея.

Тема KGID 2024 — «Зеленый рост: за пригодную для жизни планету», с упором на устойчивое развитие и возможности его масштабирования. Всемирный банк подчеркивает важность изменений в «зеленой» политике, подчеркивая баланс между экономическим ростом и экологической устойчивостью. На мероприятии будут представлены результаты проектов, инновационные решения, а также расширено сотрудничество посредством двусторонних встреч.

Как место проведения KGID 2024, Чеджу подает пример в области зеленой экономики, возобновляемых источников энергии, устойчивости климата и безуглеродного транспорта. Остров получает 65 процентов своей потребности в энергии из возобновляемых источников и имеет самую высокую долю электромобилей в Южной Корее.

Чеджу, где к 2030 году была реализована инициатива «Остров без углерода», объявил о новой цели — «углеродной нейтральности к 2035 году» в 2024 году. Этот план предусматривает перевод всей энергии на возобновляемые источники и зеленый водород к 2035 году. С этой целью строятся крупные ветряные электростанции, заводы по производству экологически чистого водорода и безуглеродные центры обработки данных.

Стремясь к экологической устойчивости, Чеджу продвигает проекты «Инициатива без пластика» и «Умный остров». Этот остров стал крупнейшим в мире национальным полигоном для испытания интеллектуальной сети. В

сотрудничестве с Министерством охраны окружающей среды оно первым в стране ввело систему залога-возврата в кофейнях и запустило проект по ликвидации одноразовых пластиковых бутылок на острове Удо.

Благодаря эффективной сортировке и переработке отходов Чеджу производит возобновляемую энергию (электричество, метан, водород). Кроме того, 10 процентов выручки от продажи официальных мусорных мешков будут распределены в качестве финансовой помощи местным жителям для покрытия расходов на управление отходами. Благодаря своей приверженности устойчивому развитию и инновациям Чеджу является идеальным местом проведения KGIID 2024, демонстрируя будущий потенциал стратегий зеленого роста.

Корея уделяет большое внимание защите природы и поддержке устойчивого туризма посредством развития экотуризма. Экотуризм не только помогает сохранить окружающую среду, но и способствует развитию местной экономики и сохранению традиционного образа жизни.

В стране имеется 22 национальных парка и биосферных заповедника, признанных ЮНЕСКО, которые предлагают туристам возможность отдохнуть в экологически чистой среде. Национальные парки Сораксан, Чирисан и Халласан являются крупными центрами охраны природы и развития экологического туризма. Остров Чеджудо считается одним из ведущих регионов в области устойчивого туризма благодаря своему вулканическому ландшафту и богатой экосистеме.

В Корее также стремительно развивается зеленый туризм. Такие места, как ферма зеленого чая Хадонг и деревня традиционных домов ханок в Чонджу, позволяют туристам познакомиться с местной культурой, органическим земледелием и традиционными ремеслами. Между тем, природные туристические маршруты, такие как пешеходные тропы Чеджу-Олле, водно-болотные угодья Сунчхонман и горы Даньян, являются важными направлениями экотуризма.

В Корее расширяется сеть «зеленых» отелей и экологическая инфраструктура для развития экотуризма. Такие отели, как Naevichi Hotel на острове Чеджудо, основаны на энергосберегающих технологиях и использовании возобновляемых источников энергии. В Сеуле и Пусане вводятся велосипедные дорожки и экологически чистые транспортные системы, поощряющие устойчивые формы путешествий.

Правительство принимает специальные законы для развития экотуризма и реализует программы его поддержки. Также были разработаны образовательные программы для поддержки местных сообществ и повышения осведомленности об охране окружающей среды.

В целом Корея добивается защиты окружающей среды, сохранения культурного наследия и развития устойчивого туризма посредством экотуризма и зеленого туризма. Этот опыт может стать моделью для других стран.

Инновации для устойчивого развития туризма. Одним из важных направлений развития устойчивого туризма в Корее является зеленая инфраструктура и экологически чистые отели. Такой подход направлен на

разумное использование природных ресурсов, сокращение отходов и минимизацию воздействия туризма на окружающую среду.

Тенденция строительства отелей с нулевым потреблением энергии (ZEB) становится широко распространенной в Корее. Эти отели оснащены солнечными батареями, геотермальным отоплением и передовыми системами управления энергопотреблением. Крупные отели инвестируют в зеленую энергетику и экологические проекты для достижения углеродной нейтральности. Отели Ханок также построены из экологически чистых материалов, что обеспечивает естественную вентиляцию и энергоэффективность.

Кроме того, в Корее внедряются системы интеллектуального метро и экоавтобусов, что повышает эффективность общественного транспорта с помощью искусственного интеллекта. Разрабатываются автономные и электрические транспортные средства, а на острове Чеджудо внедрен только электрический транспорт. Карты Naver и Какао Марс также рекомендуют туристам наиболее удобные и экологически чистые маршруты.

Возможности сотрудничества Узбекистана и Кореи в сфере экотуризма.

Узбекистан и Корея имеют большой потенциал для сотрудничества в сфере экотуризма. В то время как Корея имеет передовой опыт в развитии экотуризма и защите окружающей среды, Узбекистан имеет потенциал для привлечения туристов своими природными ресурсами и уникальными экосистемами. Две страны могут сотрудничать в разработке законов и политики, связанных с экотуризмом, создавая модель устойчивого туризма. Природные территории Узбекистана, такие как Аральское море, Нуратинские горы и Чимён, могут быть интегрированы с примерами экотуризма корейских островов Чеджудо и Канвондо, и могут быть реализованы совместные проекты. Это будет способствовать развитию экологически чистых отелей, зеленых туристических маршрутов и природных парков.

Кроме того, узбекские и корейские вузы могут проводить научные исследования, организовывать международные семинары, готовить специалистов по экотуризму. Необходимо разработать специальные программы обучения для применения передового опыта Кореи в области экотуризма в Узбекистане.

Корейские компании также могут привнести в Узбекистан технологии экотуризма и помочь внедрить интеллектуальные туристические системы, отели без выбросов углерода и экологические ИТ-решения. В то же время у Узбекистана есть возможность развивать свою туристическую отрасль за счет привлечения корейских инвестиций в инфраструктуру экотуризма.

В результате этого партнерства Узбекистан привлечет иностранных туристов посредством устойчивого туризма и добьется экономического роста, а Корея усилит свое влияние на рынке экотуризма. Самое главное, что две страны будут работать вместе над защитой окружающей среды и содействием развитию устойчивого туризма.

В 2024 году Южная Корея достигла значительного роста туризма. Страну посетили около 16,4 млн иностранных туристов, что это намного больше, чем 11 миллионов в 2023 году. За первую половину года страну посетили 7,7 млн

иностранных гостей, что на 74% больше, чем за аналогичный период 2023 года. Наибольшее количество туристов прибыло из таких стран, как Китай (2,2 млн), Япония (1,4 млн), Тайвань (680 тыс.) и США (640 тыс.). По возрастным группам число туристов в возрасте 20-29 лет составило почти 4 миллиона человек.

Число посетителей Южной Кореи в целом росло с 2000 года, но резко сократилось в 2020–2021 годах из-за пандемии COVID-19. В 2022 году число туристов снова начало расти. Корейская еда и возможности шопинга являются одними из основных факторов, привлекающих туристов в Южную Корею. В глобальном опросе 2023 года 49% респондентов посчитали корейскую еду очень популярной. В частности, наиболее популярными блюдами были отмечены жареная курица по-корейски, кимчи и рамен.

«Корейская волна» (Халлю) — К-поп, корейские драмы и фильмы — также повышает привлекательность Южной Кореи в туристическом секторе. Популярность таких мировых музыкальных групп, как BTS, корейской косметики и мировое признание корейской моды еще больше увеличили поток туристов.

В целом туристическая индустрия Южной Кореи значительно восстановилась в 2024 году, приблизившись к допандемийному уровню. Это еще раз подтверждает привлекательность страны на международной арене и ее успехи в развитии туризма.

Список литературы:

1. Въездной и выездной туризм в Южной Корее в первой половине 2024 г.
2. Сотрудничество АСЕАН и Республики Корея в сфере туризма: содействие развитию связей между людьми
3. Стратегия партнерства со страной для Республики Узбекистан
4. Зеленый рост для пригодной для жизни планеты
5. Зелёная экономика и развитие
6. Политика устойчивого туризма в Корее
7. www.statista.com

ТРЕНДЫ РАЗВИТИЯ ТУРИЗМА В СОВРЕМЕННЫХ УСЛОВИЯХ

Стаценко О. А.

*кандидат экономических наук, доцент, Университет Мирас
(Шымкент, Казахстан)*

Ивлева Н.В.

*кандидат педагогических наук, доцент Казахского педагогического
университета им. Абая
(Алматы, Казахстан)*

Аннотация: Статья затрагивает актуальные вопросы развития туризма на современном этапе и в связи с новыми трендами. В рамках статьи проводится

стратегический анализ отрасли туризма в мире и в Республике Казахстан в современных условиях, анализ внешней среды объекта стратегирования как один из важнейших этапов определения стратегических приоритетов развития отрасли в стране.

Ключевые слова: туризм, тренды, стратегия, глобальные и национальные тренды в туризме, стратегические приоритеты, региональное развитие.

Annotation: The article touches upon current issues of tourism development at the present stage and in connection with new trends. The article provides a strategic analysis of the tourism industry in the world and in the Republic of Kazakhstan in modern conditions, an analysis of the external environment of the strategizing object as one of the most important stages in determining strategic priorities for the development of the industry in the country.

Key words: tourism, trends, strategy, global and national trends in tourism, strategic priorities, regional development.

ВВЕДЕНИЕ. Современный туризм — это не просто способ провести долгожданные дни отпуска вдали от дома. Запросы путешественников изменились: люди хотят не только сменить локацию, но и получить новый опыт и впечатления. Поэтому глобальной туристической индустрии приходится подстраиваться под новые условия на потребительском рынке.

Какие тренды существуют в современном туризме, и какие тенденции повлияют на развитие отрасли рассказываем в статье.

В развитых странах и ряде стран с формирующимся рынком туризм остается значительной статьей несырьевого неэнергетического экспорта страны. Для многих государств, именно туризм является основным источником поступлений иностранной валюты в бюджет, одновременно актуализируя вопросы рационального использования природных ресурсов и определения приемлемой нагрузки на территорию дестинации с учетом ее рекреационной емкости и принципов устойчивого развития. За последние годы туристская отрасль претерпела ряд значительных изменений. Туризм стал одним из крупнейших и быстрорастущих секторов в мировой экономике. При этом, несмотря на чрезвычайные периоды, которые время от времени переживают экономики мира, туризм демонстрирует уникальную способность к быстрому восстановлению параметров своего развития [1].

Казахстан — страна со значительным культурно-историческим и природным потенциалом, открывающим колоссальные возможности для развития различных видов туризма. Однако оценка потенциала дестинации для развития туризма предполагает одновременно с ресурсной обеспеченностью (природной, рекреационной, культурной и т. д.) оценку уровня развития инфраструктуры (общей и специальной), транспортной доступности ключевых аттракций, наличия узнаваемых брендов, экологической емкости территории и ряда иных важнейших параметров анализа. При этом важно отметить, что анализ потенциала развития туризма в дестинации есть не что иное, как анализ

внутренней среды объекта стратегирования для выявления конкурентных преимуществ и ресурсной обеспеченности реализации выбранных приоритетов.

Туризм выполняет важнейшую гуманитарную функцию, способствующую всестороннему развитию личности, его уровня образования и творческого потенциала. Стремление к знаниям, изучению культуры своей Родины является неотъемлемой частью человеческой сущности, поэтому развитию туризма на глобальном, национальном и региональном уровнях уделяется особое внимание со стороны государства [2].

МЕТОДЫ ИССЛЕДОВАНИЯ Объектом исследования в данной статье является отрасль туризма как важнейшее стратегическое направление диверсификации экономики страны, значительный источник пополнения национального бюджета, крупнейший работодатель в мире. Предметом исследования является один из этапов разработки стратегических приоритетов развития отрасли туризма – анализ внешней среды объекта стратегирования: выявление трендов, определяющих направления долгосрочного развития объекта.

СТРАТЕГИЧЕСКИЙ АНАЛИЗ ГЛОБАЛЬНЫХ И НАЦИОНАЛЬНЫХ ТРЕНДОВ РАЗВИТИЯ ТУРИЗМА. Кризис в мировой экономике, закрытие границ и иные существенные последствия изменения геополитической картины мира, а также последствия распространения коронавирусной инфекции и ее штаммов актуализировали вопрос необходимости стратегического развития национальной системы здравоохранения, а также развития лечебно-оздоровительного, медицинского туризма. В условиях пандемии коронавируса основные рынки международного туризма испытали так называемый кризисный шок, сформировались новые условия и формальности совершения туристских поездок, а также новые паттерны потребительского поведения [3].

Таблица 1 - Анализ глобальных трендов, влияющих на развитие туризма и гостеприимства в постпандемийном мире

тренды	составляющие
Приоритетность здоровья и безопасности	У современного туриста в приоритете вопросы безопасности, гигиены, а также различные процедуры, направленные на охрану здоровья. Доверие потребителя строится на приоритетах надежности и безопасности оказания услуги компаниями индустрии туризма.
Поиск уникального эмоционального опыта и эссенциализм	Кастомизация путешествий, рост самостоятельного туризма, трансформация туристического рынка под воздействием цифровизации отрасли, стремление путешественника погрузиться с местную культуру, узнать дестинацию изнутри (принцип «living like a local»), стремление к осознанному потреблению. Наблюдается рост нишевых направлений туризма: приключенческий, промышленный, оздоровительный с различными практиками релаксации и т. д.

Появление новых форматов занятости	Новые бизнес-модели с удаленной работой сотрудников взаимовыгодны как работодателю, так и работнику, и в меньшей степени влияют на производительность труда последнего: снижение затрат на содержание офиса, снижение уровня стресса при одновременном росте производительности труда, возможность сочетания работы с досугом при сохранении качества выполнения первого и др. Рост спроса на недвижимость и аренду жилья в дестинациях, благоприятных для удаленной работы (мягкий климат, благоприятная городская среда, развитая инфраструктура и т. д.
Цифровизация отраслей экономики	Современные средства коммуникации позволяют значительно упростить и ускорить ход бизнес-процессов на предприятиях различной отраслевой принадлежности, одновременно оставляя за гранью цепочки создания стоимости отдельных игроков рынка. Развитие цифровых сервисов для путешественников позволяет туристам самим комплектовать туристический продукт, исходя из своих досуговых предпочтений и ценовых и качественных параметров турпродукта
Приоритет путешествий на природе, экотуризм	Последствия пандемии и современная геополитическая ситуация сказались и на досуговых предпочтениях туриста в сторону выбора «зеленых» дестинаций, путешествий в близлежащие дестинации на собственном автомобиле, сельский туризм

Таблица 2 - Анализ глобальных трендов, влияющих на развитие туризма и гостеприимства в 2025 году

тренды	составляющие
Bleisure-путешествия	Bleisure-путешествие — это когда гость проводит рабочий Zoom в лобби отеля, спа-зоне, на шезлонге или за завтраком. В 2025 году bleisure — это стиль жизни, который выбирают многие удаленные сотрудники. Фрилансеры и удаленщики ценят возможность сменить обстановку, оставаясь продуктивными. Они предпочитают отели в центре инфраструктуры, где можно быстро добраться до деловых встреч, при этом без проблем попасть на популярную выставку. Так же bleisure-туристы — это платежеспособные гости. Чаще всего это миллениалы, которые работают в digital-сфере и путешествуют без детей. Они готовы тратить деньги на услуги, которые подарят им положительные эмоции и скрасят путь к карьере мечты.
Уникальные маршруты вне массового туризма	Когда многие туристические направления перегружены, путешественники ищут альтернативные маршруты и виды отдыха. Во-первых, редкие маршруты теперь легче найти: например, в соцсетях много картинок с завораживающим

	<p>пейзажами, а в комментариях пользователи пишут, где находится это место. Во-вторых, современный человек ценит здоровый образ жизни и понимает важность ментального здоровья. Йога-туры, ретриты, походы по непроходимым маршрутам - достойные конкуренты формату all-inclusive отпуска. Туристы стремятся уйти от однообразных и предсказуемых туров, предпочитают что-то необычное и уникальное</p> <p>Жажда новых впечатлений. Путешественники хотят увидеть места, которые не попали в туристические путеводители, и получить уникальный опыт.</p> <p>Избегание толпы. Перенаселенные туристические зоны — это стресс. Альтернативные маршруты гарантируют спокойную и аутентичную атмосферу. Если там к тому же нет связи, то это просто идеально.</p>
Технологии	<p>Умные номера с голосовым управлением, генеративный искусственный интеллект и боты для бронирования - все это уже не новость.</p> <p>Совершенно точно туристическая индустрия столкнется с новыми вызовами и возможностями, и те компании, которые смогут подстроиться под эти тренды, будут в тренде. Чтобы вам было проще вводить ИИ в работу отеля, мы интегрируем нейросети в наши инструменты.</p>
Отдых без связи и без приключений	<p>Отключение от технологий. Современные туристы ищут возможность отдохнуть от постоянного потока информации и цифрового шума. Уединение помогает сосредоточиться на себе и своих ощущениях, найти гармонию, которой сложно достичь в век технологий. Осознанность. ЮМО-путешествия помогают людям замедлиться и прожить каждое мгновение осознанно, без спешки и стресса. Гости с потребностью в уединении ценят качественный сервис и готовы платить за душевную гармонию.</p>
Геймификации и программы лояльности	<p>Игровые зоны и мероприятия. Можно создать специальные зоны для игр и устраивать соревнования. Для молодых гостей - по компьютерным играм, для старшего поколения - по настольным играм.</p>

2025 год обещает быть годом технологий - генеративный ИИ и умные устройства уже становятся частью отелей. И из-за того, что технологии стали доступнее, гости стремятся найти баланс между прогрессом и реальной жизнью.

Тренды в отельной индустрии задают сами гости - это их реакция на новые условия туризма. Когда у гостей меняются предпочтения в путешествиях, то формируется запрос. Если отель готов удовлетворить потребность гостя, то он попадает в тренд и зарабатывает больше на спросе.

К основным трендам туризма 2025 года можно отнести внедрение интеллектуальных чат-ботов, которые отвечают на сообщения от гостей, помогают забронировать номер и консультируют по дополнительным услугам. Чат-боты экономят время сотрудников на рутинных задачах, подключая их к диалогу только в случае нестандартного запроса [4].

Робот не только общается с клиентами, но и собирает данные о поведении и предпочтении пользователей. Так компания может детальнее узнать, какая аудитория чаще бронирует отель, на что гости обращают внимание при выборе размещения, в каком составе чаще путешествуют.

Путешественники могут применять нейросеть как помощника при подготовке к поездке. Искусственный интеллект спланирует маршрут, расскажет про интересные места, посоветует район для проживания и подскажет, как одеться по погоде. Помимо этого, можно попросить ИИ составить чек-лист вещей, которые нужно взять в дорогу, посоветовать ресторан местной кухни около отеля и многое другое.

ВЫВОДЫ Текущая рыночная ситуация в туризме и отрасли гостеприимства как в Казахстане, так и на глобальном уровне, с одной стороны, характеризуется наличием целого ряда кризисных явлений и сложных социально-экономических и политических вызовов, а с другой - открывает широкие возможности развития внутреннего туризма на базе импортозамещения. Тренды трансформации рынка и потребительского поведения, сложившиеся под влиянием пандемии, а также опыт деятельности предприятий

Список литературы:

1. Джанджугазова Е. А. Современный туристский рынок в период перемен // Российские регионы: взгляд в будущее. 2021. Т. 8. № 1. 2021. С. 1–15.
2. Елисеев Д. О. Роль цифровых технологий в развитии рекреационно-туристского потенциала регионов // Modern Economy Success. 2020. № 5. С. 182–189.
3. Карпова Г. А., Ткачев В. А., Долженко Д. Е. Методологические подходы к определению мультипликативного эффекта межрегиональных туристских проектов // Сервис plus. 2018. Т. 12. № 2. С. 65–72. <https://doi.org/10.24411/2413-693X-2018-10207>
4. <https://www.nur.kz/family/school/1666860-ekologicheskie-problemy-kazakhstana/>

ИВЕНТ-МЕНЕДЖМЕНТ САЛАСЫНДАҒЫ МАМАНДАРДЫ ДАМЫТУ

Маханбетова Ұ.Р.

э.ғ.к., қауым.проф.м.а.

Искаков Н.

*2-курс студенті, Халықаралық туризм және меймандостық университеті,
Түркістан қаласы, Қазақстан*

Аннотация. Бұл мақалада ивент-менеджмент саласындағы жас мамандарды дамыту мәселелері талданады. Қазіргі таңда ивент-индустрия жылдам дамып келе жатқан салалардың бірі болып табылады. Жас мамандардың кәсіби білімін жетілдіру, шығармашылық қабілеттерін дамыту және саланың заманауи талаптарына бейімделу қажеттілігі басты назарда. Мақалада жас мамандарды даярлаудағы негізгі кедергілер, олардың біліктілігін арттыру жолдары және тәжірибелік машықтарды қалыптастырудың тиімді әдістері қарастырылады. Саланы дамыту үшін заманауи технологияларды қолданудың және білім беру бағдарламаларын жаңартудың маңыздылығы қарастырылған.

Кілт сөздер: ивент-менеджмент, жас маман, кәсіби даму, шығармашылық қабілеттер, тәжірибе.

Аннотация. В статье рассматриваются проблемы развития молодых специалистов в сфере ивент-менеджмента. Современная индустрия мероприятий активно развивается, что требует от молодых профессионалов не только знаний, но и творческих способностей, гибкости в адаптации к изменяющимся условиям рынка. Анализируются основные препятствия на пути развития молодых специалистов, пути повышения их квалификации, а также эффективные методы формирования практических навыков. В статье подчеркивается важность внедрения современных технологий и обновления образовательных программ для успешного профессионального роста молодых специалистов в данной области.

Ключевые слова: ивент-менеджмент, молодые специалисты, профессиональное развитие, творческие способности, практика.

Annotation. This article addresses the issues related to the development of young professionals in the field of event management. The event industry is rapidly growing, demanding not only knowledge but also creative skills and adaptability to the changing market conditions. The article analyzes the main barriers to the development of young specialists, ways to enhance their qualifications, and effective methods for developing practical skills. It emphasizes the importance of integrating modern technologies and updating educational programs for the successful professional growth of young professionals in this field.

Keywords: event management, young professionals, professional development, creative skills, practice.

Кіріспе

Қазіргі таңда елімізде ивент-менеджмент мамандығының дамып келе жатқандығы және осы мамандықты дайындайтын университеттің санының

артып келе жатқанын байқаймыз. Сонымен қатар, Қазақстан Республикасының Президенті жұмысшы мамандықтардың беделін арттыру, техникалық және кәсіптік білім беру жүйесінің реформасын жүзеге асыру мақсатында «Жұмысшы мамандықтар» жылы деп жариялады.

Ивент-менеджмент – әртүрлі іс-шараларды жоспарлау мен өткізудің тұтас бір кешені. Event-менеджмент – ұйымдастырылатын іс-шараның ерекше, әсерлі әрі жарқын болуына бағытталған қызмет. Кез келген іс-шараның өзіндік ерекшелігі, «фишкасы» болуы керек. Бұл тек креативті идеямен ғана шектелмей, оны жеткізудің, ұсынудың ерекшелігінде – іс-шараға қатысушылардың барлығы аз да болса таңғалып, әсер алуында[1].

Ивент-менеджмент – бұл іс-шараларды жоспарлау, ұйымдастыру және өткізу процестерін басқаратын қызмет саласы. Ол корпоративтік, мәдени, спорттық, білім беру немесе жеке іс-шараларды сәтті жүзеге асыруға бағытталған[2].

Ивент-менеджменттің негізгі мақсаты – белгілі бір аудитория үшін есте қаларлық және мақсатты шара ұйымдастыру арқылы қойылған міндеттерді шешу[3].

Event-менеджердің міндеттеріне мыналар кіреді:

- клиенттерді қажетті жазбаша және ауызша ақпаратпен қамтамасыз ету, оларға кеңес беру;

- тапсырыс берушінің жоспарланған іс-шара, оның талаптары, сондай-ақ қатысушылардың құрамы туралы тілектерін анықтау үшін және іс-шара бағдарламасын бекіту үшін клиенттермен кездесулер мен келіссөздер жүргізу;

- клиенттерге қызмет көрсету және ойын-сауық қызметтерін көрсететін ұйымдардың құны, қызмет көрсету сапасы және мерзімі бойынша ең тиімдісін іздеуді жүзеге асыру (конференциялар мен семинарлар өткізу үшін қажетті жабдықтарды ұсыну, тамақтану, көлік қызметтері, мәдени-экскурсиялық қызмет көрсету, тұру, концерттік бағдарламалар және т. б.);

- event-жобаларды орындау үшін қажетті қызметтерді көрсететін ұйымдармен байланыс орнату; олармен қызмет көрсетуге арналған шарттардың басты талаптарын келісу және олардың жасалуын қамтамасыз ету;

- event-менеджменттің заманауи үрдістері мен жаңалықтарын қадағалау. Көріп отырғанымыздай, event-менеджердің жұмысының ерекшелігі іс-шараны немесе жобаны жоспарлау, болжау, қорытындылау бойынша шығармашылық жұмысты дәлдік пен ұйымдастыруды талап ететін бірқатар операцияларды (клиенттермен кездесу, іс-шараның сценарийін жасау және т.б. орындаумен біріктіру қажеттілігінен тұрады.

Негізгі бөлім

Ивент-менеджмент қазіргі заманғы туризм мен меймандостық индустриясының маңызды бөлігіне айналды. Бұл сала түрлі мәдени, спорттық және іскерлік шараларды ұйымдастыру арқылы экономиканың дамуына үлес қосады. Жас мамандардың кәсіби дамуын қолдау – ивент-менеджмент саласының сапасын арттырудағы басты фактор.

Өз кезегінде, арнайы іс-шара – бұл адамның іс-әрекеті мен тәжірибесін ұйымдастыру арқылы бренд мәдениетіне, корпоративті немесе басқа қауымдастыққа қатысуының бір түрі. Ивент-менеджменттің негізгі қызметкері event-менеджерлер болып табылады. Ивент-менеджер жеке және заңды тұлғалар үшін түрлі іс-шараларды ұйымдастырумен және одан әрі өткізумен айналысады.

Ивент -менеджмент – бұл ивентор атқаратын түрлі әрекеттердің үлкен тізімі. Негізінен, бұл – жобаны басқарудың алгоритмі. Кез келген жоба сияқты, іс-шараның да өз басталуы мен аяқталуы болады. Іс-шараны ұйымдастыру алдағы ивенттің қол жеткізуі тиіс мақсаттарын анықтаудан басталып, тек іс-шараны өткізумен ғана емес, оның қорытындысын шығарумен аяқталады – қойылған міндеттер орындалды ма, жоқ па. Осы соңғы нәтижелерге сүйене отырып, іс-шараның логистикасы, концепциясы, сценарийі жасалады. Бұдан кейін ғана мамандар іске кірісіп, басқа да маңызды мәселелер шешіледі.

Ивент-менеджері ретінде жұмыс істеу үшін білуі және орындай ала алу керек ивентор маманы [4]:

-Команданы басқару. Ивент-менеджері жұмыс тобын басқарады, сондықтан ол тапсырмаларды қоя білуі, команданы тиімді жұмыс істеу үшін ресурстар мен құралдармен қамтамасыз етуі, нәтижелерді бақылауы, ынталандыруы және шабыттандыруы керек.

-Маркетинг негіздерін білу. Атап айтқанда-өнімді әзірлеу, баға белгілеу, жылжытуды, осы білімнің арқасында іс-шара менеджері іс-шара арқылы тапсырыс берушінің міндеттерін қалай шешуге болатынын, билет бағасын қалай белгілеу керектігін және қатысушылардың немесе көрермендердің қажетті санын жинау үшін оқиғаны жариялауды түсінеді.

-Келіссөздер жүргізу. Ивент-менеджері тапсырыс берушілермен, мердігерлермен, спикерлермен, серіктестермен байланысады. Кейде ивент-менеджері іс-шараны өткізуге келісетін әкімшілік өкілдерімен байланысуға мәжбүр болады.

-Көпшілік алдында сөйлеу. Ивент-менеджері тапсырыс берушінің алдында жобаның идеясы мен тұжырымдамасын қорғай білуі, әлеуетті серіктестер мен негізгі спикерлерге іс-шараның артықшылықтарын көрсете білуі тиіс. Ол үшін ол көпшілік алдында сөйлеуден қорықпауы керек.

-Копирайтингтің негіздерін білу. Оны кем дегенде базалық деңгейде түсіну маңызды, өйткені ивент-менеджері хаттарға, презентацияларға, коммерциялық ұсыныстарға мәтіндер жазады. Ол сондай-ақ әлеуметтік желілердегі жазбаларға, хабарландыруларға, пресс-релиздерге және оқиғаның барысы туралы жаңалықтарға жауап бере алады.

-Презентация жасау. Презентациялар клиенттерге, демеушілерге, спикерлерге көрсетіледі. Ивент-менеджері іс-шараға қатысуға сендіретін "сату" презентацияларын жасай алуы керек.

-«Excel және "Google Sheets"» бағдарламаларында жұмыс жасайды. Бұл бірқатар құжаттарды дайындауға арналған негізгі бағдарламалар. Мысалы, кестелерде сметалар, оқиғаның уақыты, Гант диаграммалары, оқиғалардың технологиялық карталары және т.б. жасалады.

-Заңнаманы білу. Іс-шаралар менеджері іс-шараларды ұйымдастыруды реттейтін заңдарды білуі керек. Мысалы, Азаматтық кодексі, Мәдениет туралы заңнамасының негіздері.

Сонымен қатар, ивент-менеджері үшін стресске төзімділік, дамыған қарым-қатынас дағдылары, жүйелік ойлау және көп тапсырма режимінде жұмыс істеу қабілеті де өте маңызды болып табылады.

Ивент-менеджмент аудиторияны тарту үшін арнайы іс-шаралар өткізу есебінен тауарларды, жұмыстарды, қызметтерді ілгерілету мүмкін болатын жеткілікті тиімді құрал болып табылады.

Ивент-менеджмент маманы ұйымдар сарапшы мәртебесі туралы аудиторияға жеткізе алады, сонымен қатар өз тауарларының, жұмыстарының, қызметтерінің артықшылықтары туралы айта алады. Іс-шараны/іс-шараны құру кезінде ивент-менеджмент маманы әртүрлі салаларға қызмет ететіндігі, олардың ішінде мыналарды атап өтуге болады:

- корпоративтік оқиғалар (бұл жаңа тауар шығару, баспасөз конференцияларын, корпоративтік кездесулер өткізу болуы мүмкін);
- маркетинг бағдарламалары (әдетте, біз қандай да бір үлкен презентациялар туралы айтып отырмыз);
- концерттер, фильмдердің премьералары, коммерциялық оқиғалар;
- жеке отбасы мейрамдар және т. б. түрінде болуы мүмкін арнайы іс-шаралар.

Ивент-менеджментті ұйымның өз коммуникацияларын құратын менеджменттің негізгі бағыты ретінде қарастыруға болады. Іс-шара мен іс-шараны event-менеджменттің негізгі құралдары ретінде қарастырған жөн. Зерттеушілердің бір бөлігі бұл санаттар синоним болып табылатындығына бейім, бірақ іс-шара бірнеше түрлі іс-шараларды (әр түрлі форматта) қамтуы мүмкін. Оқиға-бұл белгілі бір практикалық схема.

Сондай – ақ, ерекше әртүрлілік бар-бұл адамның бренд мәдениетіне, корпоративті қоғамдастыққа қатысуын қамтамасыз ететін арнайы оқиға.

Арнайы оқиға ұйымның имиджін қалыптастыру процесіне оң әсер етеді. Арнайы оқиғаларға тән негізгі белгілерді белгілеу қажет [5]:

- іс-шара жоспары алдын ала әзірленеді, сондай-ақ қол жеткізу қажет мақсаттар мен міндеттер белгіленеді, барлық бөлшектер пысықталуға жатады;
- іс-шара ұйымды тек жақсы жағынан ашуға мүмкіндік береді, ал мұндай іс-шараның пайдалылығы ескеріледі;
- іс-шара өткізілетін және ұйымдастырылатын аудиторияның қалауын, қызығушылығын ескереді;
- оқиғаны ұйымдастыру процесі ол туралы айту үшін жүзеге асырылады, ал оқиғаны ұйымдастыру өзіндік дәстүрге айналуы керек;
- оқиға өз сюжетінің болуымен сипатталады (мүмкін интрига, драма болуы мүмкін);
- әр түрлі жұлдыздарды, танымал адамдарды тартуға болады, бұл аудиторияның өткізілетін іс-шараға, демек, ұйымның қызметіне қызығушылығын арттырады;
- оқиға әрқашан мұқият ойластырылған, ұйымдастырылған;

- іс-шара бұқаралық ақпарат құралдарында аудиторияның кең ауқымы үшін жарияланады;

- оқиғаны өткізудің негізгі мақсаттарының бірі аудиторияға қатты әсер ету болып табылады;

- кез-келген оқиға жаңалықтарда болуы керек;

- оқиға басқа да ұқсас іс-шараларды өткізудің катализаторы болып табылады.

Ивент-менеджменттің жоғары тиімділігі жылжыту арнасының арқасында ұйымдар сарапшы ретіндегі мәртебесін бекіту және әлеуетті аудиторияға тауарлардың, жұмыстардың, қызметтердің артықшылығы болып табылатын негізгі қасиеттерді, сипаттамаларды жеткізуге болатын жағдайларға байланысты.

Соныменен қатар, ивент-менеджмент мамандарын дамытуды қажет:

- Білім беру сапасын арттыру. Қазіргі жоғары оқу орындарындағы білім беру бағдарламалары заманауи талаптарға толық сәйкес келмейді. Студенттердің тек 25%-ы оқу кезінде тәжірибелік шараларға қатысады.

-Тәжірибенің жетіспешілігі. Мамандардың 70%-ы нақты шараларды ұйымдастыруда тәжірибенің аз екенін атап өтті.

-Жетекшілердің рөлі әсер етеді. Ивент-индустриясында тәжірибелі мамандардың менторлық жұмыстары жеткіліксіз екендігі анықталды.

Мамандарды дамыту жолдары:

-Менторлық және оқыту бағдарламалары. Тәжірибелі мамандардың менторлығы арқылы жас мамандарды қолдау маңызды. Арнайы семинарлар мен шеберлік сабақтарын ұйымдастыру ұсынылады.

-Іс жүзіндегі тәжірибе. Мамандарды шағын және орта деңгейдегі жобаларға белсенді қатыстыру керек.

-Цифрлық технологияларды қолдану. Заманауи платформалар мен құралдарды, мысалы, Trello, Eventbrite және Canva, үйрету қажет.

-Шығармашылық қабілеттерді ынталандыру. Шығармашылық тренингтер мен идеялар марафоны өткізу жаңа идеяларды ойлап табу қабілетін дамытады.

-Қаржылық және әкімшілік қолдау. Мемлекет тарапынан гранттық қолдау көрсету және жеке сектордың серіктестігіне мүмкіндік беру маңызды.

Әлемнің дамыған елдерінде (мысалы, АҚШ, Ұлыбритания, Жапония) ивент-менеджментте тәжірибелік машықтарды дамытуға ерекше көңіл бөлінеді. Бұл елдерде білім беру бағдарламалары индустрия қажеттіліктеріне бейімделген және студенттер оқудан тыс шараларға белсенді қатысады.

Қорытынды

Ивент-менеджмент – шығармашылық пен кәсібилікті талап ететін сала. Мамандарды дамыту үшін білім беру бағдарламаларын дамытып, тәжірибе мүмкіндіктерін арттыру қажет. Сонымен қатар, мемлекеттік және жеке ұйымдардың қолдауы арқылы олардың кәсіби өсуіне ықпал ету маңызды.

Қорытындылай келе, ивент-менеджмент саласындағы мамандарды дамыту – болашақта кәсіби, инновациялық және тиімді шараларды ұйымдастыру үшін қажетті қадам. Бұл салада теориялық білімді тәжірибемен ұштастыру, заманауи трендтерді меңгеру және тәжірибелі мамандардан үлгі алу өте

маңызды. Мамандардың дамуына жағдай жасау – бұл тек жеке тұлғаларды ғана емес, бүкіл саланы жаңа деңгейге көтерудің негізі.

Әдебиеттер тізімі:

1. Қасым-Жомарт Кемелұлы Тоқаев. «Жұмысшы мамандықтар» бағдарламасы. – 2025.
2. Event-Forum. (2025). Профессиональный портал event-индустрии.
3. Ершова Е. Ю. Event-менеджмент: проблемы и перспективы развития // Научно-методический электронный журнал «Концепт». – 2016. – Т. 45. – С. 17–20. – URL: <http://e-koncept.ru/2016/76347.htm>.
4. Event management: review and systematization of approaches ...660 Economics: Yesterday, Today and Tomorrow. 2022, Vol. 12, Is. 10A.
5. Шумович А., Берлов А.: Искусство проведения мероприятий. Беседы мастеров Бу и Шу. -2016. -С. 354. <https://eventologia.ru/blog/12-knig-po-iventam>

AGILE БАСҚАРУЫН ПАЙДАЛАНУ АРҚЫЛЫ ТУРИЗМ ИНДУСТРИЯСЫНЫҢ НӘТИЖЕЛЕРІН ЖАҚСARTУ

Келесбаев Д.И., Балтабаев Э.

*, Қожжа Ахмет Ясауи атындағы Халықаралық қазақ-түрік
университеті*

(Түркістан, Қазақстан)

E-mail: elbekbaltabayev@gmail.com

Аннотация. Бұл жоба жылдам өсумен сипатталатын, бірақ операциялық тиімсіздікпен, дамымаған инфрақұрылыммен және қызмет көрсетудің құбылмалы сапасымен шектелетін Қазақстанның өсіп келе жатқан туризм индустриясындағы Agile басқарудың трансформациялық әлеуетін зерттейді. Ұлттық және халықаралық көздерден алынған соңғы туристік статистиканы егжей-тегжейлі талдау негізінде зерттеу Agile-дің адаптивті, итеративті құрылымын дәстүрлі иерархиялық басқарумен салыстырып, оның Қазақстанға тән міндеттерді шешудегі тиімділігін бағалайды. Тянь-Шань тауларынан Каспий жағалауына дейінгі кең ландшафттарының және Ұлы Жібек жолының бай мұрасының арқасында Қазақстан қазіргі уақытта ЖІӨ-ге қарапайым үлес қосатын туризмнің экономикалық рөлін күшейтуге ұмтылуда. Нәтижелер мүдделі тараптарға елдің пайдаланылмаған туристік әлеуетін іске асырудың тиімді стратегияларын ұсынып, Agile-дің операциялық қызметті оңтайландыру, инновацияларды ынталандыру және туристік тәжірибе деңгейін арттыру қабілетін көрсетеді.

Кілт сөздер: Agile басқару, туризм индустриясы, Қазақстан, операциялық тиімділік, туристік тәжірибе, инновациялар, статистикалық талдау, инфрақұрылымды дамыту

Аннотация. Этот проект исследует трансформационный потенциал Agile-управления в развивающейся туристической индустрии Казахстана, которая характеризуется быстрым ростом, но сталкивается с операционной неэффективностью, слаборазвитой инфраструктурой и нестабильным качеством услуг. На основе детального анализа последних туристических данных из национальных и международных источников исследование сравнивает адаптивную, итеративную структуру Agile с традиционным иерархическим управлением, оценивая его эффективность в решении специфических проблем Казахстана. Обладая разнообразными ландшафтами - от гор Тянь-Шаня до побережья Каспийского моря - и богатым наследием Великого шелкового пути, Казахстан стремится усилить экономическую роль туризма, который в настоящее время вносит лишь скромный вклад в ВВП. Полученные результаты предлагают заинтересованным сторонам эффективные стратегии для раскрытия неиспользованного туристического потенциала страны, демонстрируя, как Agile может оптимизировать операционные процессы, стимулировать инновации и повысить качество туристического опыта.

Ключевые слова: Agile управление, туристическая индустрия, Казахстан, операционная эффективность, туристический опыт, инновации, статистический анализ, развитие инфраструктуры.

Annotation. This project investigates the transformative potential of Agile management within Kazakhstan's burgeoning tourism industry, a sector marked by rapid growth yet hampered by operational inefficiencies, underdeveloped infrastructure, and variable service quality. Through a detailed analysis of recent tourism statistics from national and international sources, the study contrasts Agile's adaptive, iterative framework with traditional hierarchical management to evaluate its efficacy in tackling Kazakhstan-specific challenges. With its sprawling landscapes - from the Tian Shan mountains to the Caspian shores—and rich Silk Road heritage, Kazakhstan aims to amplify tourism's economic role, currently a modest contributor to GDP. The findings highlight Agile's capacity to streamline operations, spur innovation, and elevate tourist experiences, providing actionable strategies for stakeholders to harness the country's untapped tourism potential.

Keywords: Agile management, tourism industry, Kazakhstan, operational efficiency, tourist experience, innovations, statistical analysis, infrastructure development.

КІРІСПЕ

Қазақстанның туристік секторы қарқын алуда: Туризм және спорт министрлігінің деректеріне сәйкес, шетелдік туристер саны 2022 жылы 4,7 миллионнан 2023 жылы 9,2 миллионға дейін өсті, ал ішкі сапарлар саны сол жылы 9,6 миллионға жетті. Негізгі капиталға салынған инвестициялар 2023 жылы 52,8%-ға өсіп, 787 млрд теңгеге жетті, бұл ЖІӨ-дегі туризм үлесін 2017 жылғы 1,6%-дан айтарлықтай арттыруға деген стратегиялық ұмтылысты көрсетеді. Елдің әртүрлі туристік ұсыныстары - Шарын каньонының табиғаты, Түркістанның мәдени көрікті жерлері және Байқоңыр ғарыш айлағы сияқты бірегей орындар - Қазақстанды дамып келе жатқан туристік бағыт ретінде

көрсетеді. Алайда, ауылдық жерлердегі көлік қатынасының нашарлығы, қызмет көрсету стандарттарының біркелкі болмауы және жаһандық тенденцияларға баяу бейімделу сияқты мәселелер бұл өсуге қауіп төндіреді.

Agile басқару - бағдарламалық жасақтаманы әзірлеу процесінде пайда болған әдістеме - икемділікке, ынтымақтастыққа және жылдам итерацияға басымдық береді. Бұл қасиеттер туризм саласындағы мәселелерді шешуге, инфрақұрылымдық жобаларды жеделдетуге және келушілердің қанағаттанушылығын арттыруға көмектеседі. Бұл жоба Agile әдістерінің Қазақстандағы туристік қызметті қалай жақсартатынын зерттейді. Негізгі назар операциялық тиімділікке, инновацияларға және келушілердің әсеріне бағытталып, статистикалық деректер мен салыстырмалы талдау негізінде бағаланады.

ЗЕРТТЕУ ӘДІСТЕРІ

Зерттеуде Қазақстандық Ұлттық статистика бюросы, Туризм және спорт министрлігі сияқты беделді дереккөздерден алынған мәліметтер, сондай-ақ Дүниежүзілік экономикалық форум, Statista және UNWTO-ның жаһандық деректер жиынтықтары пайдаланылады. Негізгі көрсеткіштер 2019 жылдан 2024 жылға дейінгі кезеңді қамтиды, оның ішінде туристер саны, туризмнің кіші секторларынан түсетін кірістер, инвестициялық тенденциялар және аймақтық көрсеткіштер. Мысалы, 2024 жылғы деректер бойынша шетелдік келушілер саны 11,5 миллион адамға жеткен, бұл ағымдағы бағдар ретінде қарастырылады.

Әдістеме Agile-дің итеративті жоспарлау, үздіксіз кері байланыс және функционаларалық топтық жұмыс принциптерін дәстүрлі басқарудың қатаң, "жоғарыдан төмен" құрылымымен салыстырады. Бұл қағидаттардың Қазақстандағы туризмнің негізгі сын-қатерлерін, мысалы, ауылдық жобаларды іске асырудың кешігуі немесе қызмет көрсету сапасының біркелкі болмауы сияқты мәселелерді шешудегі тиімділігі бағаланады.

Статистикалық үрдістер экономикалық өсу динамикасын, инвестициялардың әсерін және өңірлік айырмашылықтарды нақты көрсететін кестелер мен диаграммалар түрінде беріледі. Бұл тәсіл объективтілік пен қайталануды қамтамасыз ету үшін тек тексерілетін қоғамдық деректерге сүйене отырып, бастапқы деректерді жинауды болдырмайды.

Салыстырмалы талдау Agile-дің теориялық артықшылықтарының нақты туризм деректерімен сәйкестігін тексереді.

НӘТИЖЕЛЕР

Agile басқару туризмнің келбетін өзгертіп, бұл салаға икемділік пен жеделдікті енгізеді, ал дәстүрлі жоспарлау мен бөлшектелген операциялар оны жиі баяулатады. Бастапқыда бағдарламалық қамтамасыз етуді әзірлеу үшін жасалған Agile біртіндеп дамуды басты назарда ұстайды, бұл туризм бизнесіне саяхатшылардың өзгермелі қажеттіліктеріне тез бейімделуге мүмкіндік береді. Мысалы, 2020–2023 жылдар аралығында тұрақты туризмге деген жаһандық қызығушылық 10%-ға артты [1].

Осы бейімділік жаңа ұсыныстарды - экотурлар немесе цифрлық брондау платформалары сияқты - жылдам сынақтан өткізуге мүмкіндік береді, нәтижесінде бірнеше ай емес, бірнеше апта ішінде нәтиже алуға болады. Ал дәстүрлі басқару мұндай қарқынды қамтамасыз ете алмайды. Agile-дің тағы бір маңызды артықшылығы - ынтымақтастық. Ол туроператорлар, қонақүйлер және жергілікті билік өкілдері сияқты мүдделі тараптарды біріктіріп, әдетте кідірістерге ұшырайтын үдерістерді оңтайландырады. Мысалы, Agile қолданатын жаһандық қонақүй желілері қызмет көрсету сапасын жақсарту уақытын 25%-ға қысқартып, қонақтардың қанағаттану көрсеткіштерін арттырды [1].

Операциялық тұрғыдан алғанда, Agile-дің шағын және жиі жеткізілімдерге бағытталуы инфрақұрылымдық жобаларды жеделдетеді - уақытша нысандар келушілер үшін ашық болып, ал ауқымды жобалар кезең-кезеңімен жалғасады, бұл кіріс әлеуетін арттырады. 2023 жылы туризмнің жаһандық ЖІӨ-ге қосқан үлесі 3,5 трлн долларды құрады, дегенмен жобалардың кешіктірілуі немесе қызмет көрсету сапасының төмендігі сияқты мәселелер әлі де өзекті. Agile нақты уақыт режимінде келушілерден алынған деректерге негізделген кері байланыс жүйесін пайдалана отырып, осы қиындықтарды шешеді.

Персоналды оқыту және бастапқы қарсылық сияқты қиындықтарға қарамастан, Agile-дің инновацияларды енгізу және тиімділікті арттыру қабілеті оны туризмді түрлендірудегі шешуші факторға айналдырып, экономикалық және мәдени әсерін күшейтеді.

Қазақстанның туристік секторы әсерлі өсімді көрсетіп отыр, ал статистикалық деректер Agile басқарудың әлеуетті әсерін зерттеуге негіз болады. Төменде деректер кестелер мен диаграммалар түрінде берілген, содан кейін Agile басқарудың бұл нәтижелерді қалай жақсартатыны терең талданады.

1- кесте. Қазақстандағы туристік ағындар және туризмнен түсетін кірістер

Жыл	Шетелдік туристер саны (млн.)	Ішкі туристер саны (млн.)	Орналастыру объектілерінің жиынтық табысы (млрд. теңге)	Туризмнен түсетін салық түсімдері (млрд. теңге)
2019	1,2	8,5	108,8	200,5
2020	0,3	3,6	83,6	98,7
2021	0,7	6,9	109,2	183
2022	0,97	8,8	160	389
2023	9,2	9,6	229	450
2024	11,5	6	224	-
Ескерту: дерексөз [2]				

2- кесте. Туризм саласындағы негізгі капиталға инвестициялар

Жыл	Инвестициялар (млрд. теңге)	Өзгеріс (%)	Аяқталған негізгі жобалар саны	Ауылдық жобалар (жалпы санының %)
2019	514	-	45	20
2020	420	-18,3	32	15
2021	480	+14,3	50	18
2022	515	+7,3	62	22
2023	787	+52,8	87	25
2024	948	+20,4	102	28

3- кесте. Аймақтағы шетелдік туристердің үлесі

Аймақ	Шетелдік туристер саны (млн)	Негізгі көрікті жерлер
Алматы	3,2	Тау шаңғысы курорттары, Медеу
Астана	2,3	Бәйтерек, ЕХРО көрме мұрасы
Түркістан	1,4	Қожа Ахмет Ясауи кесенесі
Маңғыстау	0,7	Каспий жағалауы, жартас түзілімдері
Шығыс Қазақстан	0,9	Алтай таулары
Басқалары	0,7	-
Ескерту: дерексөз [3]		

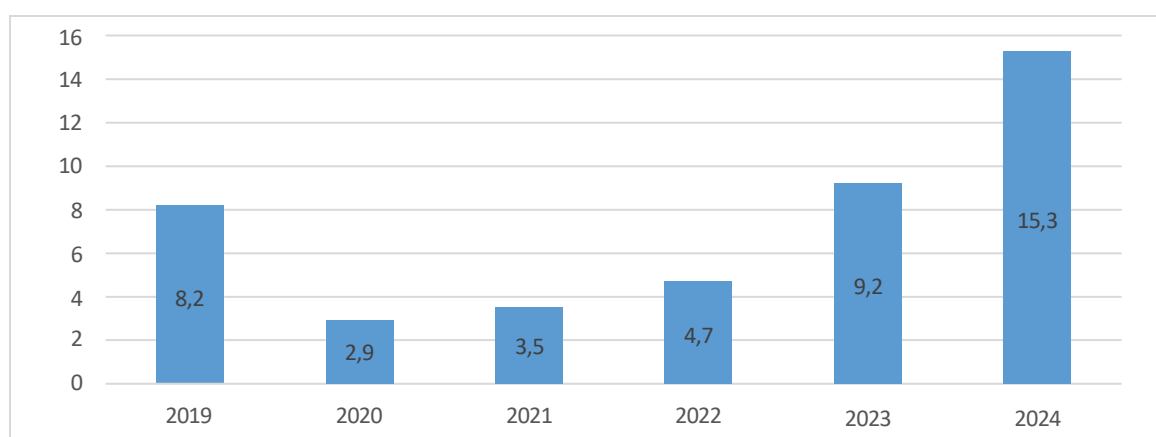

1- сурет. Шетелдік келушілердің өсуі және Agile үшін мүмкіндік салалары
Ескерту: дерексөз [4]

Бұл гистограмма шетелдік туристер ағынының күрт құлдырауы мен одан кейінгі өсуін көрсетеді, сондай-ақ Agile басқарудың араласуы мүмкін негізгі кезеңдерін айқындайды. Мысалы, 2020 жылы ішкі туризмге ауысу немесе 2024

жылға қарай ауылдық инфрақұрылымды жедел дамыту арқылы Алматы сияқты қалалық орталықтардан тыс туристер ағынын арттыру.

Деректер саланың қарқынды дамуын көрсетеді. 2020 жылы шетелдік туристер саны 65%-ға қысқарды, бірақ 2023 жылға қарай 226%-ға өсіп, 9,2 миллион адамға жетті. Ішкі туризм 2020 жылдан 2023 жылға дейін 152%-ға өсті, ал орналастырудан түскен табыс 2023 жылы 230 миллиард теңгені құрап, 450 миллиард теңге салық түсімін әкелді. Инвестициялар 2019 жылы 514 миллиард теңгеден 2024 жылы 947,5 миллиард теңгеге дейін ұлғайып, 84%-ға артты. Бұл қаржы 2023 жылы аяқталған 87 жобаны қаржыландыруға мүмкіндік берді: Астанадағы қонақүйлер, Балқаш көлінің жанындағы эко-кемпингтер және Алматыдағы тау шаңғысы көтергіштері. Өңірлік тұрғыдан қарағанда, Алматы шетелдік келушілердің 35%-ын тартады, ал Маңғыстау артта қалып, 8%-ын ғана құрайды, өйткені оның көрікті жерлерінің тек 25%-ы ғана қолжетімді [2].

Agile басқаруына назар аудара отырып, дәстүрлі тәсілдер осындай қарқынды өсу жағдайында тиімсіз болып шықты. 2019 жылы басталған Көлсай көлдеріне жол салу жобасы қатаң жоспарлау салдарынан 2025 жылға дейін аяқталмай қалады. Agile-дің қайталанатын циклдары шешімдерді - шаттлдар немесе жаяу маршруттарды - бірнеше ай ішінде кезең-кезеңімен енгізіп, келушілердің қажеттіліктеріне сәйкес жетілдіруге мүмкіндік берер еді. 2020 жылғы диаграммадағы аннотация Agile-дің пандемия кезінде ішкі туризмге бет бұруға мүмкіндік бергенін көрсетеді, бұл келушілер санын 2,9 миллионға дейін құлдыратудың орнына 4-5 миллион деңгейінде сақтауға ықпал етер еді. 2023 жылы аяқталған жобалардың 65%-ы қалалық аймақтарда болды; Agile-дің кросс-функционалдық командалары бұл теңгерімді өзгертіп, ауылдық аймақтарда жылдам нәтижелерге қол жеткізер еді. Мысалы, мобильді қосымшалар немесе Маңғыстаудағы уақытша туристік орталықтар. Бұл оның нарықтағы үлесін 8%-дан Түркістанның 15%-ына дейін ұлғайтуға көмектесе алады [3].

Кірістің өсуі де Agile әлеуетін көрсетеді. Орналастырудан түскен табыс 2022 жылдан 2023 жылға дейін 21%-ға өсті, бірақ ауылдық операторлар әлсіз маркетингтің әсерінен тұрақсыз сұранысқа тап болды. Agile-дің жылдам прототиптеу әдістері дәстүрлі жылдық жоспарлардан айырмашылығы бар-мысалы, Маңғыстау тау жыныстарының түзілімдерін авантюрист туристер арасында ілгерілету үшін мақсатты маркетингтік науқандарды апта сайын реттеуге мүмкіндік береді. Алматыда Agile-дің кері байланыс жүйесі тау шаңғысы курорттарының қызметін маусым ортасында-ақ жетілдіруге мүмкіндік береді (мысалы, жылдам көтергіштерді енгізу), бұл 2024 жылы болжанған 280 миллиард теңге табысты арттыруы мүмкін. Әлемдік деңгейде Agile жобаларды аяқтау уақытын 20-30%-ға қысқартады; Қазақстанда ол 2023 жылы аяқталған 87 жобаны 100-ден асырып, 787 миллиард теңгелік инвестицияның толық іске асырылуына ықпал етуі мүмкін.

Инфрақұрылым мәселесі де Agile-дің артықшылықтарын көрсетеді. 2024 жылы бөлінген 947,5 миллиард теңгенің 28%-ы ауылдық аймақтарға бағытталса да, олардың қолжетімділігі 25% деңгейінде қалып отыр. Шарын каньонында келушілер орталығын салу үш жылға кешіктірілген болса, Agile оны кезең-кезеңімен іске асыру арқылы жағдайды жақсартып алатын еді. Мысалы, алдымен

тұрақ немесе жол көрсеткіштерін орнату, содан кейін ғана толық орталық салу. Бұл тәсіл Шығыс Қазақстанның 10%-дық нарық үлесін екі есеге арттыруға мүмкіндік береді. 2024 жылғы диаграммадағы аннотация Agile ынтымақтастығы арқылы жобаларды жеделдету есебінен ауылдық аймақтарға 1 миллион қосымша турист тартуға болатынын көрсетеді. 2023 жылы 605 жоба басталғанымен, тек 87-сі аяқталды; Agile-дің кішігірім, бірақ жиі жеткізілімдері бұл санды екі есеге дейін арттырып, 11,5 миллион туристі қабылдауға жағдай жасай алады. Сонымен қатар, Agile мүдделі тараптарды - үкіметті, операторларды, жергілікті қауымдастықтарды - біріктіре отырып, қызмет көрсетудің тұрақтылығын жақсартып, ауылдық гидтерді бірнеше апта ішінде оқыту арқылы Қазақстанның әр аймағында туристік тәжірибені жақсартып алады.

ҚОРЫТЫНДЫ

Қазақстанның туристік индустриясы серпіліс алдында тұр. 2024 жылы елге 11,5 миллион шетелдік турист пен 6 миллион ішкі сапар күтіліп, жалпы кіріс 224 миллиард теңгеден асады. 2024 жылы инвестициялар 1 триллион теңгеге жуықтап, 2019 жылмен салыстырғанда 84%-ға артты. Дегенмен, ауылдық жерлерде қолжетімділік пен қызмет көрсету тұрақтылығы әлсіз тұстар болып қала береді [4].

Agile басқару жүйесі бұл мәселелерді шешудің тиімді жолын ұсынады. Оның жылдам итерациялық тәсілі жобаларды іске асыру мерзімін қысқартуы мүмкін - жаһандық зерттеулер мерзімдерді 20-30%-ға қысқартатынын көрсетеді. Agile тәсілі дәстүрлі кідірістер өсуге кедергі келтіріп отырған Шығыс Қазақстандағы кемпингтер құрылысын жеделдетуге көмектесе алады. Сонымен қатар, Agile-ге тән ынтымақтастық үкімет, жергілікті операторлар мен қауымдастықтарды үйлестіріп, ресурстарды Алматының 35%-дық туристік басымдығынан тыс аймақтарға тиімді бағыттауға мүмкіндік береді. Мысалы, Agile-дің прототиптеу әдісі бірнеше жылға созылған дәстүрлі жоспарлау циклдерінен гөрі, Маңғыстауда пилоттық турларды іске қосып, бірнеше апта ішінде кері байланыс негізінде жетілдіруге жол ашады.

Дегенмен, Agile енгізуде қиындықтар бар. Қызметкерлердің көпшілігі Agile әдістерімен таныс емес, ал мемлекеттік сектордағы процестердің 70%-ы иерархиялық құрылымға негізделген, бұл бюрократиялық қарсылық туғызуы мүмкін. Соған қарамастан, Agile-ді енгізу арқылы 2027 жылға қарай ішкі туристер санын 11 миллионға дейін арттыру және ЖІӨ-ге үлесті ұлғайту мүмкіндігі зор. Agile Қазақстанды инновациялық, тиімді басқару әдістерін қолданатын серпінді туристік бағытқа айналдыра алады, оның табиғи және мәдени байлығын толықтай пайдалана отырып.

Болашақ зерттеулерде Agile-дің экотуризм сияқты белгілі бір аймақтар мен кіші салаларға тигізетін нақты әсерін сандық бағалау маңызды болады.

Әдебиеттер тізімі:

1. Bhatia A., Roy B., Kumar A. A review of tourism sustainability in the era of Covid-19 //Journal of Statistics and Management Systems. – 2022. – Т. 25. – №. 8. – С. 1871-1888.

2. Қазақстан Республикасы Туризм және спорт министрлігі – Электрондық ресурс: <https://www.gov.kz/memleket/entities/tsm?lang=kk>
3. Бүкіләлемдік экономикалық форум – Электрондық ресурс: <https://stat.gov.kz/>
4. Statista – Электрондық ресурс: <https://www.statista.com/>

ПРОБЛЕМЫ АДАПТАЦИИ ТУРПРОДУКТОВ ПОД ЗАПРОСЫ НОВОГО ПОКОЛЕНИЯ

Тажибаева Р.М., Садуова Д.

*Международный университет туризма и гостеприимства
(Туркестан, Казахстан)*

e-mail: raihan.tajibaeva@ayu.edu.kz, dara.saduova@iuth.edu.kz

Аннотация. Статья посвящена основным проблемам адаптации туристических продуктов к требованиям нового поколения, таким как проблемы цифровизации, персонализации, экологичности и изменения потребительских предпочтений. Также проанализированы барьеры, с которыми сталкивается индустрия, и предложены возможные пути их преодоления, включая внедрение технологий, устойчивый подход и гибкие бизнес-модели для удовлетворения современных потребностей путешественников.

Ключевые слова: Индустрия туризма, туристический продукт, миллениалы, поколение Z, цифровизация, персонализация, инновация.

Аннотация. Мақала туристік өнімдерді цифрландыру, жекелендіру, тұрақтылық және тұтынушылардың қалауын өзгерту сияқты жаңа буын талаптарына бейімдеудің негізгі мәселелеріне арналған. Сондай-ақ, индустрияның кедергілері талданып, оларды жөнудің мүмкін жолдары, соның ішінде технологияны енгізу, тұрақты тәсіл және саяхатшылардың заманауи қажеттіліктерін қанағаттандыру үшін икемді бизнес-модельдер ұсынылды.

Кілт сөздер: Туризм индустриясы, туристік өнім, мыңжылдықтар, Z буыны, цифрландыру, жекелендіру, инновация.

Annotation. The article is devoted to the main problems of adapting travel products to the requirements of the new generation, such as the problems of digitalization, personalization, environmental friendliness and changes in consumer preferences. It also analyzes the barriers faced by the industry and suggests possible ways to overcome them, including the introduction of technology, a sustainable approach and flexible business models to meet the modern needs of travelers.

Key words: Tourism industry, tourism product, millennials, generation Z, digitalization, personalization, innovation.

Введение. Туристическая индустрия постоянно эволюционирует под влиянием различных факторов, включая технологические инновации, изменения в предпочтениях клиентов и социальные тренды. Новое поколение путешественников, включающее миллениалов и представителей поколения Z, предъявляет новые требования к турпродуктам, акцентируя внимание на персонализации, экологичности и цифровизации услуг. В связи с этим возникает необходимость адаптации существующих туристических продуктов с учетом новых запросов и формирование инновационных предложений, способных удовлетворить ожидания клиентов и обеспечить долгосрочную конкурентоспособность туристического бизнеса.

Актуальность исследования обусловлена возрастающим влиянием цифровых технологий на потребительское поведение, усилением тенденции к осознанному потреблению и ростом интереса к нестандартным видам путешествий. Туристические компании, не учитывающие данные изменения, сталкиваются с риском потери клиентов и снижения прибыли. Цель данной работы – выявить основные проблемы, связанные с адаптацией туристических продуктов под запросы новой аудитории, а также предложить возможные пути решения данных проблем.

Методы исследования. Для исследования использованы описательный метод, сравнительный анализ, также системный анализ, методы SWOT-анализ существующих турпродуктов, а также изучение данных маркетинговых отчетов и статистики потребительского поведения. В рамках исследования были проанализированы научные публикации, отчеты международных туристических организаций.

Результаты исследования. Индустрия туризма играет одну из ключевых ролей в мировой экономике, являясь мощным драйвером культурного обмена, экономического роста и устойчивого развития. Однако за последние несколько десятилетий туристическая отрасль претерпела значительные изменения под влиянием глобализации, цифровой трансформации и изменения потребительских предпочтений. На авансцену вышли новые поколения путешественников — миллениалы и поколение Z, которые формируют новые тенденции в туризме, делая его более технологичным, экологичным и персонализированным [1, с. 45].

Современная туристическая индустрия сталкивается с новыми вызовами, продиктованными сменой потребительских поколений и их предпочтений. Миллениалы и поколение Z, составляющие значительную долю мирового населения, уже сейчас оказывают огромное влияние на развитие туризма. Эти группы отличаются своими уникальными ценностями, подходом к жизни и потребностями, что делает адаптацию туристических продуктов под их запросы не просто важной, но и необходимой для сохранения конкурентоспособности в отрасли [2, с. 102].

Основным отличием нового поколения является их активное использование технологий на всех этапах путешествия: от планирования и бронирования до деления впечатлениями в социальных сетях. Они ищут не просто отдых, а уникальный, запоминающийся опыт, который подчеркивает их индивидуальность и приносит эмоциональное удовлетворение [3, с. 78]. Это поколение ожидает, что туристические компании будут не только предлагать стандартные решения, но и предвосхищать их желания, используя персонализированный подход.

Кроме того, миллениалы и поколение Z демонстрируют высокий уровень социальной и экологической осознанности. Они склонны выбирать туристические продукты, которые соответствуют принципам устойчивого развития и минимизируют негативное воздействие на окружающую среду. Например, растет популярность эко-отелей, использования общественного транспорта и участия в добровольческих программах [4, с. 55]. Игнорирование таких предпочтений может привести к потере лояльности со стороны этого поколения.

Современная туристическая индустрия находится в процессе значительных трансформаций, обусловленных изменением предпочтений путешественников. Новое поколение, включающее миллениалов и зумеров, предъявляет новые требования к туристическим услугам, ориентируясь на цифровизацию, персонализацию, экологичность и уникальность предлагаемых маршрутов [1, с. 112].

Самостоятельное планирование поездки. Туристы все чаще отказываются от услуг традиционных туроператоров в пользу самостоятельного бронирования авиабилетов, гостиниц и экскурсий с помощью цифровых платформ, таких как Booking.com, Airbnb, Skyscanner и другие [2, с. 134]. По данным исследования Джонсон, более 70% путешественников поколения Z предпочитают самостоятельно составлять маршруты и выбирать индивидуальные предложения, используя онлайн-ресурсы и мобильные приложения.

Развитие технологий привело к появлению сервисов, которые анализируют предпочтения туристов и предлагают персонализированные маршруты. Например, платформы с искусственным интеллектом (AI), такие как Hopper и TripIt, используют машинное обучение для прогнозирования цен на авиабилеты и рекомендации отелей в зависимости от предыдущего опыта пользователя [3, с. 84].

Персонализированные предложения. Современные путешественники ожидают высокую степень персонализации услуг. Использование Big Data и AI позволяет компаниям анализировать поведение клиентов и предлагать им уникальные маршруты, скидки и специальные предложения [4, с. 76].

Персонализация включает в себя анализ предпочтений туристов на основе их прошлых поездок, рекомендации экскурсий и ресторанов в зависимости от интересов, специальные предложения по программе лояльности. Например, туристическая платформа Expedia внедрила AI-алгоритмы, которые прогнозируют, какие отели и развлечения могут заинтересовать путешественника, основываясь на его предыдущих бронированиях [3, с. 91].

Устойчивый и экологичный туризм. Современные путешественники все больше заботятся об экологии. По данным Браун, около 65% миллениалов готовы платить больше за туристические продукты, соответствующие принципам устойчивого развития. Ключевые аспекты устойчивого туризма — это использование экологически чистых отелей и транспорта, поддержка местных сообществ, отказ от массового туризма, минимизация углеродного следа и участие в природоохранных инициативах. Например, такие компании, как Intrepid Travel и G Adventures, активно внедряют принципы устойчивого туризма, предлагая клиентам поездки с минимальным воздействием на окружающую среду [5, с. 67].

Цифровизация туристических услуг. Цифровые технологии стали неотъемлемой частью индустрии туризма. Согласно Кузнецов [3, с. 145], мобильные приложения, онлайн-платформы и цифровые платежи значительно упрощают процесс бронирования и взаимодействия с туристическими компаниями. Самые популярные цифровые решения в туризме — это мобильные приложения для поиска и бронирования услуг (Booking, TripAdvisor), VR/AR-технологии для виртуальных экскурсий перед поездкой, чат-боты с AI для мгновенного ответа на вопросы клиентов [2, с. 98].

Аутентичные впечатления. Путешественники нового поколения стремятся к получению уникального опыта, связанного с местной культурой и гастрономией. Грин [6, с. 54] указывает, что растет популярность нестандартных маршрутов, кулинарных туров, участия в фестивалях и мастер-классах. Примерами аутентичных туристических продуктов являются гастрономические туры с посещением местных рынков и мастер-классов по приготовлению национальных блюд, проживание в традиционных домах, таких как рюканы в Японии или трюлы в Италии, участие в ремесленных мастер-классах и фестивалях [6, с. 73].

Для выявления и понимания адаптации турпродуктов под запросы нового поколения мы использовали метод SWOT-анализа, который позволяет выявить сильные и слабые стороны, возможности и угрозы (таблица-1).

Таблица 1. SWOT-анализ проблем адаптации турпродуктов под запросы нового поколения

Сильные стороны (Strengths):	Слабые стороны (Weaknesses):
<ul style="list-style-type: none"> - Гибкость индустрии – туристические компании могут быстро адаптироваться к новым трендам. - Рост цифровизации – технологии помогают персонализировать турпродукты. - Популярность экотуризма – устойчивый туризм привлекает молодое поколение. 	<ul style="list-style-type: none"> - Сложность прогнозирования трендов – предпочтения нового поколения быстро меняются. - Неустойчивость традиционных моделей туризма – стандартные турпакеты теряют популярность. - Недостаток инновационных предложений – многие компании не успевают адаптироваться к цифровым ожиданиям.

<p>-Развитие самостоятельных путешествий – возможность предлагать сервисы для индивидуального планирования.</p> <p>-Интерес к уникальному опыту – новые поколения ценят впечатления больше, чем материальные вещи.</p>	<p>- Высокие требования к персонализации – молодые туристы ожидают индивидуального подхода.</p> <p>- Низкий уровень доверия к традиционным туроператорам – предпочтение отдается агрегаторам и блогерским рекомендациям.</p>
<p>Возможности (Opportunities):</p>	<p>Угрозы (Threats):</p>
<p>-Быстро меняющиеся тренды – риски устаревания концепций туров.</p> <p>-Рост самостоятельного бронирования – снижение роли классических туроператоров.</p> <p>- Экономическая нестабильность – влияет на покупательскую способность нового поколения.</p> <p>- Этические и экологические требования – давление со стороны общества на индустрию (например, отказ от массового туризма).</p> <p>- Конкуренция с альтернативными видами отдыха – онлайн-развлечения, staycation и локальные поездки.</p>	<p>- Рост самостоятельного бронирования – снижение роли классических туроператоров.</p> <p>- Экономическая нестабильность – влияет на покупательскую способность нового поколения.</p> <p>- Этические и экологические требования – давление со стороны общества на индустрию (например, отказ от массового туризма).</p> <p>- Конкуренция с альтернативными видами отдыха – онлайн-развлечения, staycation и локальные поездки.</p>

Для успешной адаптации под запросы нового поколения туристическим компаниям необходимо активно использовать технологии, развивать персонализированные предложения, делать акцент на экологичности и уникальных впечатлениях. Гибкость и инновационность станут ключевыми факторами конкурентоспособности.

По результатам изученных тенденций выявлено, что для успешной адаптации турпродуктов под запросы нового поколения необходимо:

Развитие цифровых технологий: внедрение AI-алгоритмов для персонализации рекомендаций, создание удобных мобильных приложений и интеграция VR/AR для предварительного знакомства с маршрутом [7, с. 45–47].

Внедрение принципов устойчивого туризма: развитие экотуризма, использование возобновляемых источников энергии и внедрение программ компенсации углеродного следа [8, с. 112–115].

Диверсификация туристических продуктов: разработка уникальных маршрутов, включающих элементы креативного и образовательного туризма [9, с. 78–80].

Повышение взаимодействия с аудиторией через социальные сети и платформы, популярные у молодого поколения [10, с. 93–95].

Развитие гибридных туристических продуктов, включающих сочетание офлайн- и онлайн-опыта, таких как виртуальные экскурсии с возможностью последующего физического посещения локации [11, с. 134–136].

Интеграция новых технологий блокчейн и NFT для улучшения программ лояльности, защиты персональных данных туристов и автоматизации бронирования [12, с. 52–55].

Таким образом, адаптация туристических продуктов под запросы нового поколения — это не только способ удержания текущих клиентов, но и возможность стать лидером индустрии, задающим тренды и влияющим на формирование нового подхода к путешествиям. Учет этих запросов помогает создать туристические продукты, которые одновременно удовлетворяют потребности потребителей и вносят вклад в развитие устойчивого, технологичного и социально значимого туризма.

Заключение. Адаптация туристических продуктов под новые запросы — сложный, но необходимый процесс для выживания и процветания отрасли. Внедрение цифровых решений, повышение экологической ответственности и персонализация услуг помогут туроператорам оставаться конкурентоспособными в условиях меняющегося рынка. Дальнейшие исследования могут быть направлены на оценку эффективности предложенных стратегий и их влияния на развитие индустрии.

Туристическая индустрия находится на пороге фундаментальных изменений, вызванных изменением потребностей нового поколения путешественников, стремительным развитием технологий и усилением глобального тренда на устойчивость. Современные туристы требуют гибкости, персонализированного подхода, цифровизации процессов и соблюдения экологических стандартов. В этих условиях компании, работающие в сфере туризма, должны оперативно адаптироваться к новым реалиям, чтобы сохранить конкурентоспособность.

Цифровизация играет ключевую роль в трансформации отрасли. Внедрение технологий искусственного интеллекта, блокчейна, VR/AR и аналитики больших данных позволяет персонализировать туристические продукты, автоматизировать процессы и повысить качество клиентского сервиса. Интерактивные платформы и мобильные приложения становятся неотъемлемой частью путешествий, обеспечивая удобный и безопасный доступ к услугам. Одним из главных факторов конкурентоспособности становится устойчивое развитие. Экологический и ответственный туризм набирает популярность, и компании, предлагающие «зеленые» маршруты, минимизирующие углеродный след и поддерживающие местные сообщества, получают дополнительное преимущество. При этом важно не только внедрять экологичные технологии, но и формировать у туристов осознанное отношение к потреблению ресурсов.

Современный турист стремится к уникальному и запоминающемуся опыту. Развитие нестандартных маршрутов, гастрономического и культурного туризма, а также интеграция образовательных и креативных элементов в турпродукты позволяют туристическим компаниям расширять аудиторию и предлагать клиентам более насыщенные впечатления. Важную роль играет активное взаимодействие с клиентами через социальные сети, использование лидеров мнений, таргетированную рекламу и современные инструменты продвижения.

Адаптация туристической сферы к новым реалиям требует не только технологических решений, но и пересмотра бизнес-моделей, развития новых стратегий управления и обучения персонала. Большую роль в этом процессе играют образовательные учреждения, подготавливающие специалистов для отрасли. Будущие профессионалы должны владеть современными инструментами цифрового маркетинга, анализа данных, управления клиентским опытом и принципами устойчивого туризма.

Развитие туристической индустрии в ближайшие годы будет зависеть от способности компаний быстро реагировать на изменения рынка, внедрять инновационные технологии и предлагать туристам персонализированные и экологически ориентированные продукты. Дальнейшие исследования в данной области позволят не только оценить эффективность предложенных решений, но и выявить новые тенденции, формирующие будущее туризма.

Список литературы:

1. Джонсон, М. (2019). *The Future of Travel*. New York: Travel Press.
2. Кузнецов, И. (2021). *Digitalization in Tourism*. Moscow: TechTour.
3. Jameson, L. (2022). *AI in Tourism: The Next Revolution*. London: Future Tourism.
4. Сидорова, А. (2020). *Экологический туризм: Вызовы и перспективы*. Санкт-Петербург: Питер.
5. Браун, Т. (2021). *Sustainable Travel Trends*. Berlin: ГринWorld.
6. Грин, Р. (2022). *Authentic Travel Experiences*. Paris: Culture Press.
7. Иванов П.А. Цифровизация туристической индустрии. — М.: Изд-во «Наука», 2022. — 240 с.
8. Смирнова Л.В. Устойчивый туризм: теория и практика. — СПб.: Питер, 2021. — 304 с.
9. Кузнецов В.М. Креативный туризм: новые подходы и возможности. — Казань: Университетская книга, 2020. — 198 с.
10. Петрова Е.Н. Маркетинг в социальных сетях: стратегии продвижения. — М.: Альпина Паблицер, 2023. — 256 с.
11. Сидоров А.Г. Гибридные форматы в туризме: тенденции и перспективы. — Новосибирск: СибАкадемИздат, 2022. — 189 с.
12. Захарова Т.В. Блокчейн и NFT в туристическом бизнесе. — Екатеринбург: Уральский университет, 2023. — 175 с.

ТУРИЗМ САЛАСЫН ДАМУ МЕН ОНЫҢ ЭКОНОМИКАДА БӘСЕКЕГЕГЕ ҚАБІЛЕТТІЛІГІН АРТТЫРУ ЖОЛДАРЫ

Дандаева Б.М., Шанияр Д.

*Қожа Ахмет Ясауи атындағы Халықаралық қазақ-түрік университеті
(Түркістан, Қазақстан)*

e-mail: botakoz.dandayeva@ayu.edu.kz, dana24092005th@gmail.com

Аннотация. Бүгінде Туризм әлемдік экономиканың ең қарқынды дамып келе жатқан салаларының бірі болып табылады. Ол елдердің экономикалық өсуіне ықпал етіп қана қоймайды, сонымен қатар көлік, қонақжайлылық, құрылыс, ауыл шаруашылығы және сауда сияқты көптеген байланысты салаларға өз әсерін тигізеді. Мақалада Қазақстанның туристік индустриясын дамыту мен бәсекеге қабілеттілігін арттыру жолдары қарастырылған. Оның даму динамикасына тікелей әсер ететін саланың негізгі мәселелері жан-жақты қарастырылған.

Кілт сөздер: туризм, бәсекеге қабілеттілік, инфрақұрылым, индустрия, инвестиция.

Аннотация. Сегодня туризм является одной из наиболее быстро развивающихся отраслей мировой экономики. Он не только способствует экономическому росту стран, но и оказывает влияние на многие смежные отрасли, таких как транспорт, гостиничный бизнес, строительство, сельское хозяйство и торговля. В статье рассматриваются пути развития и повышения конкурентоспособности туристической отрасли Казахстана. Комплексно рассмотрены основные проблемы отрасли, напрямую влияющие на динамику ее развития.

Annotation. Today, tourism is one of the fastest-growing sectors of the global economy. It not only drives economic growth in countries but also influences many related industries, including transport, hospitality, construction, agriculture, and trade. This article explores the development and enhancement of the competitiveness of Kazakhstan's tourism industry. It provides a comprehensive analysis of key issues in the sector that directly impact its growth dynamics.

КІРІСПЕ. Әлемдік экономиканың жаһандануы жағдайында мемлекеттің жедел экономикалық дамуын тиімді жұмыс істейтін қызмет көрсету нарығынсыз елестету мүмкін емес. Жаһандық экономикада қызмет көрсету саласы қазіргі уақытта кез келген елдің бәсекеге қабілеттілігіне әсер ететін негізгі фактор болып табылады. Қызмет көрсету саласы экономиканың жетекші және серпінді салаларының бірі болып табылатын, тұрақты дамуымен сипатталатын туризмді қамтиды.

Ең алдымен, туризм саласын дамыту жалпы ішкі өнімнің өсуіне, еңбек нарығында қосымша жұмыс орындарының ашылуына, инфрақұрылымның және экономиканың аралас секторларының дамуына, белсенді туризмнен түсетін валюталық түсімдер есебінен сыртқы сауда балансының белсендірілуіне және

халықаралық байланыстардың кеңеюіне ықпал етеді [1]. Ішкі туризмнің бәсекеге қабілеттілігін бағалау күшті және әлсіз жақтарды, микродеңгейде даму мүмкіндіктері мен қауіптерін анықтауға көмектеседі, ал макродеңгейде ол әлемдік экономикадағы бәсекеге қабілеттілікті арттыруға ұмтылады.

2024 жылы елбасының тапсырмасымен туризм саласын дамытуда, оның бәсекеге қабілеттілігін арттыру мақсатында жүйелі түрде жасалынған шаралардың арқасында көптеген жетістікке жетіп оң нәтижесін көрсетіп отыр. Себебі, мемлекеттің тікелей қолдауымен және инвестицияны тартудың арқасында туристік индустрияда даму динамикасы өскенін көруге болады.

Қазақстан туризмді экономикалық дамудың негізгі факторларының біріне айналдыру үшін өзінің әлеуетін толық пайдаланып жатыр ма? Бұл сала дамуда қандай көрсеткіштерді көрсетіп отыр, көрсетілетін туристік қызметтердің сапасы қандай? Осы сұрақтарға жауап беру керек. Бәсекеге қабілеттілікті арттыру үшін маркетингтік стратегияларды әзірлеу, халықаралық туристік нарықта белсенділік таныту, шетелдік туристерді тарту мақсатында жарнамалық акцияларды ұйымдастыру да маңызды. Сондай-ақ, білім беру жүйесінде туризм мамандарын даярлау, олардың біліктілігін арттыру, құқықтық базаны жетілдіру, мемлекеттік және жекеменшік сектор арасындағы серіктестікті дамыту арқылы туристік саланы тиімді басқару қажет.

ӘДІС-ТӘСІЛДЕР. Жұмысты жазу кезінде қолданылған зерттеу әдістері - жүйелік тәсіл, салыстырмалы және статистикалық талдау, себеп-салдарлы байланыстарды талдау, дедуктивті, индуктивті әдістер, динамикалық көрсеткіштер пайдаланылды.

ЗЕРТТЕУ НӘТИЖЕЛЕРІ. Бүгінде елге келетін туристердің саны артқан, бірақ ескеретін жайт туристердің көп бөлігі демалу мақсатында келмейді. Айталық, шетелдік қонақтарға транзиттік саяхатшылар, жеке сапарлар, студенттер, қызметкерлер, іскерлік және емделу мақсатында келген қонақтарды айтуға болады. Елімізге келген осы қонақтар арқылы жергілікті мейрамханаларда, қонақүйлерде, дүкендерде және көлікте ақша жұмсап, сол арқылы әр өңірдің экономикасына өз үлесін қосқанын көреміз.

Сонымен 2024 жылдың соңына қарай отандық туристер саны 6 млн адамға жетті, ал шетелдік қонақтардың келуі 11,5 млн (2023 жылдың кезеңімен 2 есе көп) адамды құрады. Олардың 969 мыңы шетелдік туристер тұратын орындарда болған. Мұның барлығы оңтайлы қабылданған шаралардың тиімділігі мен Қазақстанға деген қызығушылықтың артып келе жатқанын айғақтайды [2].

Саяхаттар мен туризмнің жаһандық бәсекеге қабілеттілік индексында Қазақстан 2024 жылдың мәліметі бойынша 117 елдің ішінен 52-ші орынды иеленді [3]. Атап өтетін болсақ, Қазақстан Әзербайжан (56), Өзбекстан (78), Қырғызстан (102) сияқты елдерді басып озып, Орталық Азиядағы ең жоғары көрсеткішке ие ел болғанын көруге болады (кесте 1).

Саяхаттар мен туризмнің жаһандық бәсекеге қабілеттілік индексындағы тоқсан үш көрсеткішті бес бағыт бойынша бағалайды:

- 1) Орынның қолайлы болуы;
- 2) Саясат пен күндізгі туристік туризм;
- 3) Инфрақұрылым;
- 4) Мәдениет және табиғи ресурс;
- 5) Сапамен сандық мәліметтердің цифрлануы.

Кесте 1. Елдер бойынша саяхат және туризм бәсекеге қабілеттілігі индексінің рейтингі

Елдер	Рейтингтік орны
Швейцария	10
Германия	6
Жапония	3
Франция	4
Өзбекстан	78
Азербайжан	56
Қазақстан	52
Қырғызстан	102
Ескерту: дереккөз негізінде авторлармен құрастырылған.	

Туристік индустрияны сапалы дамытуға әртүрлі критерийлер бойынша рейтингті жақсартуға бағаның бәсекеге қабілеттілігі, қызмет көрсету сапасы және әлеуметтік-экономикалық әсерінен көруге болады. Бұл біздің елімізде туризмді дамыту үшін қолайлы жағдай жасау жолындағы маңызды қадам. Оның ішінде еліміз келесі номинациялар бойынша ең жоғары баға алды (кесте 2).

Кесте 2. Елімізде номинациялар бойынша баға.

	Атауы	Алынған орын
1	бағаның бәсекеге қабілеттілігі	2
2	туризмнің әлеуметтік-экономикалық әсері	5
3	денсаулық сақтау және гигиена	23
4	табиғи	30
5	мәдени ресурстар	48
6	адам капиталы және еңбек нарығы	43
7	туризм инфрақұрылымы мен қызметтері	47

Бұл әлі де болса төмен көрсеткіш. Халықаралық ашықтық, маркетинг пен брендингтің тиімділігі, сервистің сапасы, табиғи ресурстарды пайдаланудың тиімділігі, саланы мемлекеттік қолдау және туризм, көлік инфрақұрылымы секторының басымдығы сияқты рейтингтің кейбір позициялары бойынша Қазақстан бірінші жүздіктің соңында және одан да төмен тұр. Соңғы екі жылда

денсаулық пен гигиена көрсеткіші жақсарды, және де мемлекет баға тұрғысынан бәсекеге қабілетті болды.

Индекс туризм индустриясына ұлттық жоғары лауазымды тұлғалар алдында саяси назар аударуды талап ететін туризм саласындағы бәсекеге қабілеттілік сын-қатерлерін бөліп көрсетуге және тиісті саясаттар мен іс-қимылдарды қалыптастыру үшін мүдделі тараптар арасында диалог құруға мүмкіндік береді.

Дегенмен де туризм саласының экономикалық көрсеткіштері де өскенін байқауға болады. Атап өтетін болсақ, орналастыру объектілерінің жиынтық табысы 27%-ға өскен, яғни 224 млрд теңгені құраған. Ал орналастыру объектілерінің саны 306 бірлікке арта отырып 4315-ке жеткен, өткізу қабілеті 18 мың төсекке артып, 226 мыңға жеткенін көруге болады.

Бүгінде туристік саланы мемлекет тарапынан қолдау күшейе түсуде. 2024 жылы мемлекеттік қолдауға мақұлданған өтінімдердің көлемі 3 есеге өскен. Айталық, 37 туристік нысан мен 6 туристік автобусқа 2,1 млрд теңге бекітілді. Айта кететін жайт, ауыл туризмін дамыту үшін Қазақстан да танылды: Саты ауылы «Үздік туризм ауылы» сыйлығын алды, ал Катондар-Қарағай ауданынан жоба ITB Berlin 2024-те үшінші орынды иеленді.

2024 жылдың соңына дейін жалпы құны 120,4 млрд теңге болатын 119 инвестициялық жобаны аяқтау жоспарланған болатын, бұл деген 1319 жұмыс орнын құруға мүмкіндік береді. Оның қатарында Түркістан қаласындағы «Медине сарайы» қонақ үйінің құрылысы және жаңа қонақ үй нысандарын қоса отырып Ақсу-Жабағылы санаторийін жаңғырту бар.

Елімізде агротуризмді дамытуға ерекше көңіл бөлінуде. Бұл деген 10 мың ауыл тұрғынын глазурылер мен қонақ үйлер құру арқылы қосымша жұмыспен қамтуға мүмкіндік береді. Қонақ үйлерді жіктеу жүйесін жаңарту және ұлттық парктер аумақтарында инфрақұрылымды дамыту жөніндегі жергілікті атқарушы органдардың өкілеттіктерін кеңейту жоспарланған.

Қазақстан өңірлерінде туризмді дамыту бойынша көптеген жұмыстар жүргізілді. Соған тоқталып өтейік. Алматы облысында Қазақстанның туристік стратегиясының негізгі бағыттарының біріне айналған бірегей тау кластері белсенді дамып үстінде. Бекітілген Туризм индустриясын дамытудың 2023-2029 жылдарға арналған тұжырымдамасы аясында көрікті Түрген шатқалынан Қаскелең шатқалына дейінгі тау шаңғысы курорттарын құру мен жаңғыртуды қамтитын кешенді жоспар әзірлен болатын. Аталмыш жоба тау демалысы үшін заманауи және танымал инфрақұрылым құруға, сондай-ақ облыстың халықаралық туристік орталық ретіндегі мәртебесін нығайта алатын жаңа тарту нүктелерін құруға бағытталған. Осының арқасында Алматы облысында 2024 жылы туристер саны 384,1 мың адамды құрап, бұл 2023 жылмен салыстырғанда 19%-ға көп келген. Туристер арасында «Іле Алатауы», «Көлсай көлдері», «Шарын» мемлекеттік ұлттық табиғи парктері танымал. Бұл өңірге салынған инвестиция көлемі 24,4 млрд теңгені құрады. Сонымен қатар, 2024 жылы Алматыда жеке қаражат есебінен 25 туризм нысаны ашылды, оның ішінде 15 қонақ үй, 4 глазуры, 4 жатақхана және 2 қонақ үй бар. Жеке инвестициялар

есебінен 2027 жылға дейін 339,5 млрд. теңге сомаға қонақ үйлер салу және 29 туристтің құрылысы бойынша 30 жобаны аяқтау жоспарланған.

Келесі Жетісу облысында туризмді дамыту 5 бағыттағы әлеуетті дамытуға бағытталған. Оның ішінде Алакөл және Балқаш көлдері, Алтын Емел және Жоңғар-Алатауы ұлттық саябақтары мен Жоңғар Алатауы тау жотасы. Бұл өңірге 2024 жылы туризм нысандарына 253 мыңнан астам адам келді, бұл былтырғы жылмен салыстырғанда 15%-ға көп. Мемлекеттің қолдауымен Үшарал әуежайының ұшу-қону жолағы қайта жаңартылды, «Тальго» жүрдек пойызы іске қосылған болатын.

Қарағанды облысы бойынша 2024 жылы туристік салада көрсетілген қызмет көлемі 7 млрд. теңгені (75 %) және салынған инвестиция 17,4 млрд. теңгені құрады. Сонымен қатар, 4,1 млрд теңгенің 7 инвестициялық жобасы іске қосылды, соған сәйкес 23 жұмыс орны ашылды. Келешекте 2025-2027 жылдары туризм саласындағы ірі инфрақұрылымдық жобаларды іске асыру жоспарланды, оның ішінде Балқаш қаласының жағажай алабының жағалауын абаттандыруды аяқтау және Балқаш әуежайын қайта жаңарту бойынша жұмыстарды аяқтау.

Қызылорда облысы бойынша 2024 жылы 116,6 мың турист келген және салынған инвестиция көлемі 26,1 млрд. теңгені құрап, былтырғы жылмен салыстырғанда 40,5%-ға көп болды.

Маңғыстау облысына 367,4 мың турист келген (былтырғы жылға қарағанда 13%-ға көп) және бұл салынған инвестиция көлемі 6,6 млрд теңгені құрады (былтырғы жылға қарағанда 50%-ға көп). 2024 жылы жалпы инвестиция көлемі 8,5 млрд. теңге болатын 3 жоба іске қосылды және 80 жұмыс орнын құруға мүмкіндік берді. Ал 2025-2027 жылдар аралығында жалпы сомасы 100 млрд. теңгеге 500-ге жуық жұмыс орнын құру арқылы 11 жобаны іске асыру жоспарланды [4].

Ел президенті Қазақстанда әуе хабтарын дамыту өте маңызды міндеттердің бірі екендігін атап өтті. Жыл сайын әуе кеңістігі арқылы 150 мың тонна жүк тасымалданады екен, сондықтан алдағы уақытта бұл көрсеткішті 2 есе ұлғайту үшін барлық мүмкіндіктерді арттыруда жағдай жасау керек. Әсіресе, туризм нысандарының инфрақұрылымын жақсарту үшін ішкі әуе бағдарларын дамытуға айрықша назар аударған жөн. Демалыс аймақтарында сапасы жоғары жол инфрақұрылымы бар әуе бекеттері мен әуежайлар салу керек.

Туризм жобаларын жүзеге асырғанда табиғатқа зиян келтірмей, экологияны барынша сақтау керек. Өнеркәсіпті дамыту қорының есебінен кіші авиация ұшақтарын алған жөн, яғни авиация саласын қолдау қажеттілігі туралы сөз қозғалып отыр.

Қазақстанның туристік әлеуеті мол, бірақ бәсекеге қабілеттілікті арттыру үшін бірқатар мәселелерді шешу қажет. Бұл ең алдымен Бурабай курорты, Каспий теңізі және басқа аймақта туризмді дамытуда экологиялық мәселені атап өтпесек болмайды. Әсіресе, туристер қалдырған қоқыстарды, көліктердің табиғи аумақтарда жиналуы еліміздің туризм индустриясының алдында тұрған міндет. Сол үшін табиғи объектілерді сақтау мүмкіндігі және олардың тозуын болдырмау үшін табиғи ресурстарды басқару жүйесін құру керек. Тағы ескеретін жайт,

шалғай аймақтардағы инфрақұрылымды дамыту, көрсетілетін қызмет көрсету сапасын арттыру мен туристік қызметтердің бағасын реттеу керек.



1 – сурет - Қазақстанда туризмді дамытудың негізгі мәселелері

Қазақстанда туризмнің өсу қарқыны оң серпінді көрсетуді жалғастыруда. Қазақстанда туризмді дамытудың негізгі мәселелері 1-ші суреттен көруге болады. Отандық және шетелдік сарапшылардың пікірінше еліміздегі туризм саласын дамуына кедергі келтіретін келесідей мәселелерді атап отыр:

- Туризмдегі инфрақұрылым төмендігі;
- Кәсіби мамандардың жетіспеуі;
- Туризм саласындағы ШОБ дамыту үшін әкімшілік кедергілердің болуы;
- Туризм нарығын зерттеудегі маркетингтік зерттеулердің болмауы.

Сонымен қатар туристік бизнеспен айналысатын кәсіпкерлердің аз ақпараттануы мен оларды қолдау төмендігі.

ҚОРЫТЫНДЫ. Қорытындылай келе, бүгінде туризмді дамыту бүкіл әлемде ең тиімді саланың бірі болып табылады. Осыған байланысты Қазақстанның туризм саласының бәсекеге қабілеттілігін арттыру басты міндеттерінің біріне айналууда. Осыған орай, бәсекеге қабілетті туристік индустрияны дамыту, жоғары сапалы инфрақұрылымды және халықаралық стандарттарға сәйкес сапалы қызмет көрсетуді қамтамасыз ету керек. Қазақстанның әлемдік туристік нарыққа шығуы аясында ұлттық туристік өнімнің тартымдылығын арттыру қажет. Осы шараларды жүзеге асыру арқылы Қазақстанның туристік саласы бәсекеге қабілетті, тұрақты және дамушы сектор ретінде қалыптасып, ел экономикасына елеулі үлес қосатына сенімдіміз.

Әдебиеттер тізімі:

1. Дюсембекова М.М. Конкуренентоспособность индустрии туризма Казахстана // Конкуренентоспособность предприятий и регионов в глобальной экономике: сб. науч. ст. В 2 ч. Ч. Гродно: ГрГУ, 2009. – 331 с.
2. ЖЫЛ ҚОРЫТЫНДЫСЫ: 6 млн отандық турист және 224 млрд теңгенің кірісі Қазақстандық туризмді нығайтты. <https://www.gov.kz/memleket/entities/kostanai-kostanai-nadezhdin/press/news/details/899382>
3. Қазақстан әлемдік туризм рейтингісінде жоғарылады <https://www.gov.kz/memleket/entities/mfa-roma/press/news/details/776551>
4. ҚР Ұлттық статистика бюросы. <https://stat.gov.kz/official/industry/22/publication> (14.03.2024ж)]

FRACTAL METHOD OF TOURISM MANAGEMENT

Rustamov N.

Doctor of Technical Sciences, prof., Khoja Akhmet Yassawi International Kazakh-Turkish University, nasim52@mail.ru

Abdrakhmanov R.

Candidate of Technical Sciences, Associate Professor, International University of Tourism and Hospitality, abdrakhmanov.rustam@iuth.edu.kz

Annotation. In the work, tourism is considered as an object of management. Some differences of such an object from existing objects of management are shown. The concept is proposed that tourism as an object of management has a fractal property. It is indicated that from this point of view it is an active system of A_c . The functional of the efficiency of management of such structures is formulated within the framework of the theory of active systems (TAS). The fractal property of the management potential of an active system $\Pi_o^{A_c}$ consists of three components: $\Pi_{em}^{A_c}$ -internal, $\Pi_{et}^{A_c}$ -external, and $\Pi_y^{A_c}$ -control potential, represented figuratively as a parallelepiped. Based on this concept, a criterion for the stability of the fractal property A_c was developed and a method of fractal management was proposed. In this case, the size and measure of the fractal property A_c were determined using the principle: "golden section". And the condition for the effectiveness of fractal management is estimated by maximizing the efficiency functional A_c .

Key words: tourism as an active system, fractality, potentials of an active system, sustainability, parallelepiped, pyramid, management efficiency, fractal property, fractality measure, "golden section".

Аннотация. В работе туризм рассматривается как объект управления. Показаны некоторые отличия такого объекта от существующих объектов управления. Предлагается концепция, что туризм как объект управления имеет фрактальное свойство. Указывается что с этой точки зрения он является активной системой A_c . Сформулирован функционал эффективности управления такими

структурами в рамках теории активных систем (ТАС). Фрактальное свойство потенциала управления активной системы $\Pi_{o}^{A_c}$, состоит из трех компонент: $\Pi_{вн}^{A_c}$ - внутренний, $\Pi_{вн}^{A_c}$ -внешний, и $\Pi_{y}^{A_c}$ -потенциала управления, представляется образно в виде параллелепипеда. На основе этой концепции разработан критерий устойчивости фрактального свойства A_c и предложен метод фрактального управления. При этом размер и мера фарктального свойства A_c определялся с помощью принципа: «золотое сечение». А условие эффективности фрактального управления оценивается максимизацией функционала эффективности A_c .

Introduction. From the historical point of view, in the late 1960s of the twentieth century, against the backdrop of the rapid development of cybernetics, operations research, mathematical control theory (theory of automatic control TAR) and the intensive implementation of their results in the creation of new and modernization of existing technical systems, almost simultaneously in many scientific centers, attempts were made to apply general approaches to control theory for the development of social and economic systems (theory of active systems - TAS [2,3,4], theory of irrigated games - TIG [4,5], Mechanism Design - MD [7]). Today, we can talk about the almost complete fusion of these scientific areas and the emergence of a new synthetic direction - the theory of management of organizational systems [1]. From this point of view, the tourism industry can be presented as an object of management. Such a concept stems from the very essence of tourism.

Tourism is a phenomenon known to everyone. But only recently tourism has emerged as a specific form of human activity that must be managed. This assumption stems from how this industry brings profit to people and the state. In general, work in tourism management is specific and differs significantly from the activities of workers in other industries, although at first glance one can assume that the management of a tourist region and a tourist organization is based on the same basis as the management of any enterprise of the "person-to-person" system.

The first feature of A_c tourism is the great depth of its penetration and the complexity of the relationships between its constituent elements. The tourism industry has many tourism enterprises and organizations that must somehow fit into a single management system, where the goal is to ensure long-term viability and competitiveness in the market.

The second feature of tourism A_c as a management object can be presented in the form of unclear and difficult to measure goals. For the management of private tourism enterprises, which in their activities are focused on making a profit, clear and measurable goals are characteristic - accumulation of values, cash flow, profit. For the management of tourism organizations, such goals do not exist either at the enterprise level or at the regional level.

The third feature of A_c tourism is the strong influence of the interested clientele. Tourism organizations cannot expect their participants to behave in the same way, since there are certain contradictions between hotel owners, local residents and visiting tourists. That is why normative management (at the level of the tourism organization – the policy of the enterprise, at the level of the region – planning and coordination of activities by developing a leading image) is given great importance.

The most important feature of tourism A_c as a management object is the specificity of the tourism product, its inseparability from the source of formation. A product in material form (meat, clothing) exists independently of its manufacturer, a tourism service (and this is also a product) is inseparable from the source of its creation. Due to the fact that the personal aspect is enhanced during the implementation of a tourism product, the process of providing a tourism service can be automated to a much lesser extent than, for example, the process of producing goods. In the process of managing A_c tourism, immeasurably more attention should be paid to personnel management and regulation of interpersonal relations. This is the main thing.

Basic concepts and definitions. Let the potential A_c of tourism $\Pi_o^{A_c}$ be given, consisting of three components: external potential - $\Pi_{en}^{A_c}$, internal potential - $\Pi_{em}^{A_c}$, and management potential - $\Pi_y^{A_c}$, i.e.

$$\Pi_o^{A_c} : \Pi_{en}^{A_c} \& \Pi_{em}^{A_c} \& \Pi_y^{A_c}. \quad (1)$$

In this case, the state A_c is described by the variable $y \in A$, which belongs to the admissible set A . The state of the system at the considered moment in time depends on the control actions $\eta \in U(\Pi_o^{A_c})$, $y = G(\eta)$. Let us assume that the functional $\Phi(\eta, G(\eta))$ is specified on the set $U \times A$, which determines the efficiency of the system (from the point of view of the system potential). The value $K(\eta) = \Phi(\eta, G(\eta))$ is called the efficiency of tourism management $\eta \in U$.

The aim of the work is to show the fractal property of the tourism potential A_c and to evaluate the ratios of the use of the components of the system potential ensuring the efficiency of tourism management, i.e. solving the problem of choosing such an admissible control with certain ratios of the components of the potential $\Pi_o^{A_c}$ of the active system, which maximizes the value of its efficiency, provided that the reaction of $G(\eta)$ active elements to control actions is known, i.e.

$$\eta^* \in \text{Argmax } K(\eta, \Pi_o^{A_c}) = \{ \eta \in U \mid \forall v \in U K(\eta, \Pi_o^{A_c}) \geq K(v, \Pi_o^{A_c}), i=1,2,\dots \} \quad (2)$$

Method solution. The stable existence of tourism as an organizational structure largely depends on how its potential is used $\Pi_o^{A_c} : \Pi_{en}^{A_c} \& \Pi_{em}^{A_c} \& \Pi_y^{A_c}$. From formula (2) it

is clear that the efficiency of A_c depends on the functionality of $K(\eta, \Pi_o^{A_c})$. Such dependence follows from the fractal property of tourism itself. If we represent the potential and its components A_c of the active system in the form of a parallelepiped as shown in Fig. 1.a, then the fractality of tourism A_c will be clear.

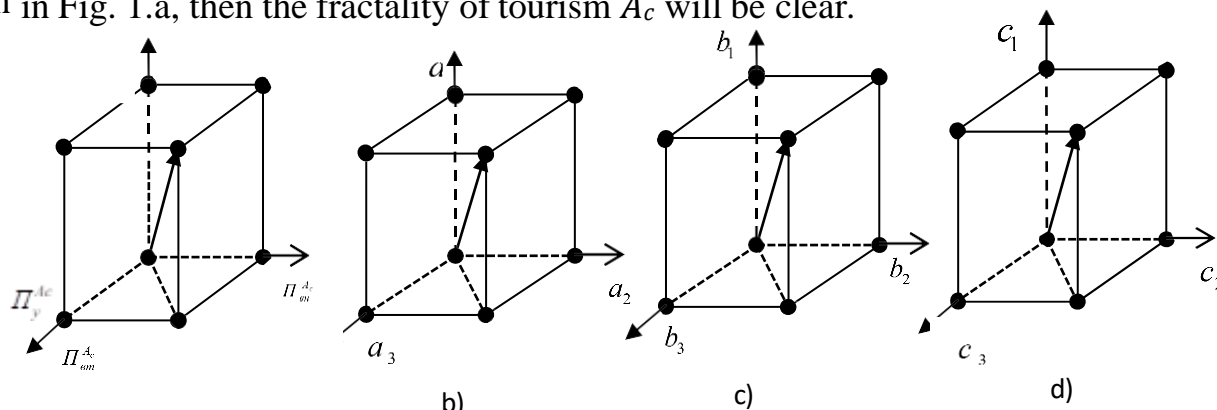

Fig. a) atial representatio – he potential an components A_c

Theorem: If we use $\Pi_{\Theta H}^{A_c}$ - as a scale of 1, to maintain the efficiency of A_c management, then the internal potential must be used 1.6 times more than $\Pi_{\Theta T}^{A_c}$, and the management potential $\Pi_y^{A_c}$ must be used three times more than $\Pi_{\Theta H}^{A_c}$ and two times more than $\Pi_{\Theta M}^{A_c}$.

The proof of this theorem is given in paper [5].

The result of the theorem will be the definition of the relationship for the control potentials $\Pi_y^{A_c}$, the internal potential $\Pi_{\Theta T}^{A_c}$ and the external potential $\Pi_{\Theta H}^{A_c}$.

$$(\Pi_y^{A_c})^2 \approx 1,5(\Pi_{\Theta M}^{A_c})^2 + 0,5(\Pi_{\Theta H}^{A_c})^2 \quad (3)$$

This relationship in the form of a formula can be derived for the remaining orientations of activity A_c , i.e. for the remaining parallelepipeds shown in Fig. 2.

According to this formula, it is clear that the internal potential of A_c must be used no more than three times more than the external potential, so that the activity of A_c is stable.

Management potential of $\Pi_y^{A_c}$ tourism A_c .

The management potential A_c (Fig. 1, d) depends on the relationship between three components a1, a2, a3.

These components are instruments of influence on the object of management and have the following functions: a1 – qualification; a2 – organization; a3 – awareness. In principle, such distribution is conditional, since any act of management influence acts as a moment of unity of interaction of all three instruments, hence, a moment of unity of organization, awareness and qualification of management. The degree of unity of the three instruments expresses the potential of management $\Pi_y^{A_c}$ and spatially looks like a parallelepiped (Fig. 1, d).

Evaluation algorithm $\Pi_y^{A_c} = f1: (a1 \cap a2) \rightarrow a3$.

Internal potential of tourism $\Pi_{\Theta M}^{A_c}$ of A_c .

The components of the internal potential of the A_c can be conditionally grouped into the following three interrelated values b1, b2, b3. These components are the basis for activating $\Pi_y^{A_c}$. Thus: b1 – human resource; b2 – technological resource; b3 – resource for administrative control. The unity of these three components constitutes the internal potential of the A_c and ensures the effectiveness of activating the $\Pi_y^{A_c}$. Everything depends on how we will use, i.e. in what relations we will use these components. Spatially, the internal potential of $\Pi_{\Theta M}^{A_c}$ looks like in Fig. 1., k. The evaluation algorithm $\Pi_{\Theta M}^{A_c} = f2: (b1 \cap b2) \rightarrow b3$.

External potential of $\Pi_{\Theta H}^{A_c}$ tourism A_c .

Components of external potential influence the activation of $\Pi_y^{A_c}$ active system A_c . These components can be conditionally expressed through three instruments c1, c2, c3: c1 - resource potential; c2 - opportunities for access to new technologies; c3 - opportunities for access to markets. The unity of these instruments expresses the external potential of A_c and spatially looks like in Fig. 1., l.

Evaluation algorithm = f3: $(c2 \cap c1) \rightarrow c3$.

The algorithm of fractal tourism management A_c ensures the fulfillment of the condition of formula (2).

Algorithm for activating the control potential, i.e. the activity of the active system:

$$\xi : (\Pi_{\epsilon H}^{A_c} \cap \Pi_{\epsilon M}^{A_c}) \rightarrow \Pi_y^A = (f_3 \cap f_2) \rightarrow f_1 \rightarrow (\pi: X \rightarrow \tilde{S}) \quad (4)$$

Here π is the planning procedure, \tilde{S} is the message about the execution of the plan obtained from the administrative control procedure. From (3) it is clear that the ratio of the components of the potential A_c plays a decisive role in the implementation of (2).

From Fig. 1.,e, the fractality of the potential of the $\Pi_o^{A_c}$ active system is observed. In this case, the potential of the A_c has the following metric characteristics: size L , fractal dimension $-D$, and measure $-M$. Then the formula connecting these three quantities will look like:

$$M = L^D \quad (5)$$

For example, for two-dimensional bodies ($D=2$) the measure is the area (S), for three-dimensional bodies ($D=3$) the measure (M) is the volume (V): $S = L^2$, $V = L^3$. From fractal calculus it is known that in the general case the length L of an arbitrary curve (which can be broken at any point) depends on the scale of measurement δ [9] in a power-law manner:

$$L = c \cdot \delta^{1-D} \quad (6)$$

Here c is a dimensional factor, specific to each body. Without evaluating the measure of each fractal, we will not be able to organize the procedure $\pi: X \rightarrow \tilde{S}$.

To understand the fractal control for a given A_c , we will present an algorithm for constructing Π_o^c with a volume V^1 (7,8,9) (Fig. 2).

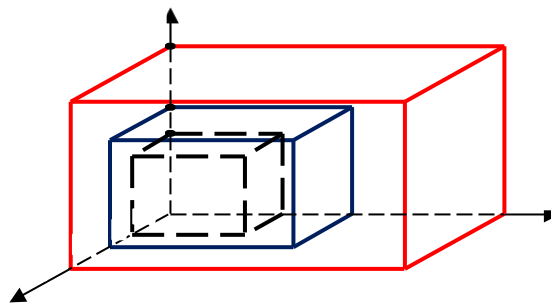

Fig. 2. Fractal management of tourism

Let's say we organized a travel agency A_c with the potential of $\Pi_o^{A_c}$ to ensure the organization of a tourist route. First of all, evaluating $\Pi_{\epsilon M}^{A_c}$, $\Pi_{\epsilon H}^{A_c}$ and $\Pi_y^{A_c}$ we will build a parallelepiped, i.e. $\Pi_o^{A_c}$. Next, we select point 7. The distance from point 0 to point 7 is determined as the size L . After, we select point 9. In this case, the distance from point 0 to point 9 will be equal to $1.6L$. Next, we select point 8. In this case, the distance

from point 0 to point 8 should be equal to $(1.6)^2 = 2.56L$. With this choice of points, the sides of the parallelepiped retain their orthogonality [9].

Conclusions. In conclusion, it should be repeated that tourism is an activity of people who travel and stay in places outside their usual environment. The management process in the tourism sector should be based on a number of features of this industry. In accordance with this, a number of common features characteristic of management in the tourism sector can be identified. Therefore, before building a fractal system for managing the tourism process A_c , it is necessary to build its potential $\Pi_c^{A_c} : \Pi_o^{A_c} \& \Pi_{\text{вн}}^{A_c}$ & $\Pi_y^{A_c}$. The management process is carried out by the fractal method, as shown in Fig.

2. Only in this way can the influence of socio-economic factors of the tourism process be taken into account. Since tourism as an object of management A_c is subject to the influence of numerous factors, the role of which at any moment can be different.

References:

1. Smirnov E.A. Osnovy teorii organizacii. - M.: YuNITI, 2000. - 375s.
2. Burkov V.N. Osnovy matematicheskoy teorii aktivnyh sistem.- M.: Nauka, 1977. -255 s.
3. Burkov V.N., Novikov D.A. Kak upravlyat' organizaciyami. –M.: Sinteg, 2004. -400 s.
4. Novikov D.A. Teoriya upravleniya organizacionnymi sistemami. –M.: Izdatel'stvo fiziko-matematicheskoy literatury, 2007.- 584 s.
5. Rustamov N.T. Samorazvivayushchiesya aktivnye sistemy. –Tashkent. :«Fan va texnologiyalar nashriyot-matbaau yi», 2021,152str. ISBN 978–9943–6474–4–7.
6. Germejer Yu.B. Igry s neprotivopolozhnymi interesami.- M.: Nauka, 1976, - 327 s.
7. Balabanov I. T. Ekonomika turizma: Uchebnoe posobie dlya studentov vuzov, ekonom. spec. – M.: Finansy i statistika, 2002. – 174 s.
8. Durovich A. P. Marketing v turizme: Uchebnoe posobie dlya studentov vuzov. – 3-e izd., ster. – Minsk: Novoe znanie, 2003. – 495 s.
9. Efremova M. Effektivnost' kommunikacionnyh processov v sfere turizma (semantika, definicii v terminologicheskom apparate) // Marketing. - 2004. - N 2. - С. 88-102.

ҚАЗАҚСТАНДА ТУРИЗМДІ, ҚОНАҚЖАЙЛЫЛЫҚТЫ ЖӘНЕ АВИАЦИЯЛЫҚ ЖҰМЫСПЕН ҚАМТУДЫ ДАМУДЫҢ ИННОВАЦИЯЛЫҚ ПЕРСПЕКТИВАЛАРЫ

Қалекеева М.Е., Муратбекова Г., Жардемкызы С., Манарбеккызы Б.

Азаматтық авиация академиясы

(Алматы, Қазақстан)

e-mail: kalekeeva.m@mail.ru, zhardem_s@mail.ru, baxiit.85@mail.ru

Аннотация. Қазақстан орасан зор аумаққа, елеулі жетістіктерге және бай мәдени мұраға ие бола отырып, туризмді дамыту үшін айтарлықтай әлеуетке ие.

Елдің тарихи Жібек жолы бойындағы стратегиялық орналасуы, бірегей табиғи ландшафттары мен мәдени ескерткіштері туристік саланы кеңейту үшін берік негіз жасайды. Өсіп келе жатқан Халықаралық бәсекелестік жағдайында Қазақстан жұмыспен қамтуды дамытуға, қонақжайлылық инфрақұрылымын жақсартуға және авиациялық технологияларды жаңғыртуға белсенді инвестиция салуда, бұл отандық және шетелдік туристерді тартуға бағытталған. Бұл мақалада Қазақстанның туризмін, қонақжайлылығын және авиациялық секторын дамытудың инновациялық стратегиялары мен перспективалары қарастырылады, ағымдағы проблемалар талданады және ықтимал шешімдер ұсынылады.

Кілт сөздер: туризм, қонақжайлылық, авиация, жұмыспен қамту, инновация.

Аннотация. Казахстан, обладая огромной территорией, значительными достижениями и богатым культурным наследием, имеет значительный потенциал для развития туризма. Стратегическое расположение страны вдоль исторического Шелкового пути, уникальные природные ландшафты и культурные памятники создают прочную основу для расширения туристической отрасли. В условиях растущей международной конкуренции Казахстан активно инвестирует в развитие занятости, улучшение инфраструктуры гостеприимства и модернизацию авиационных технологий, что направлено на привлечение как отечественных, так и иностранных туристов. В данной статье рассматриваются инновационные стратегии и перспективы развития туризма, гостеприимства и авиационного сектора Казахстана, анализируются текущие проблемы и предлагаются возможные решения.

Ключевые слова: туризм, гостеприимство, авиация, занятость, инновации.

Annotation. Kazakhstan, with its vast territory, significant achievements and rich cultural heritage, has significant potential for tourism development. The country's strategic location along the historic Silk Road, unique natural landscapes and cultural monuments create a solid foundation for the expansion of the tourism industry. In the face of growing international competition, Kazakhstan is actively investing in employment development, improving hospitality infrastructure and modernizing aviation technologies, which is aimed at attracting both domestic and foreign tourists. This article examines innovative strategies and prospects for the development of tourism, hospitality and aviation sector in Kazakhstan, analyzes current problems and suggests possible solutions.

Keywords: tourism, hospitality, aviation, employment, innovation.

КІРІСПЕ.

Қазақстан табиғи ландшафттардың алуан түрлілігінің, тарихи мұрасы мен бай мәдениетінің арқасында айтарлықтай туристік әлеуетке ие. Ең танымал бағыттардың ішінде мыналарды атап өтуге болады: ұлттық саябақтар (Алтын-Эмл, Баянауыл, Катонқарағай) жабайы табиғат пен белсенді демалысты сүйетіндерді тартады. Ұлы Жібек жолы, Қожа Ахмет Ясауи кесенесі және басқа да тарихи ескерткіштер отандық және шетелдік туристердің қызығушылығын тудырады. Тау шаңғысы курорттары (Шымбұлақ, Табаған) қысқы туристерді

тартады, ал 2011 жылғы Азия ойындары сияқты халықаралық спорттық іс-шаралар спорттық туризмнің дамуына ықпал етеді.

Қонақжайлылық индустриясы туристердің қажеттіліктерін қанағаттандыруда және жағымды тәжірибе қалыптастыруда маңызды рөл атқарады. Қазақстанда халықаралық желілік қонақүйлерден (Ritz-Carlton, Hilton) шағын бутик-қонақүйлер мен этно-ауылдарға дейін белсенді дамуда. Ұлттық тағамдар (бешбармақ, қазы, бауырсақ) гастрономиялық туристерді тартады. Онлайн брондауды, цифрлық гидтерді және туристік мобильді қолданбаларды дамыту саяхатты айтарлықтай жеңілдетеді.

Дегенмен, білікті кадрлардың жетіспеушілігі, қызмет көрсету сапасы мен инфрақұрылымды жақсарту қажеттілігі, әсіресе шалғай аудандарда қиындықтар әлі де бар.

Қазақстанның авиация саласы елдің көліктік қолжетімділігін қамтамасыз етуде орталық рөл атқарады. Соңғы жылдары айтарлықтай жетістіктерге қол жеткізілді:

Әуе қатынасын дамыту: Air Astana ұлттық тасымалдаушысы және бюджеттік flyarstan жолаушылар ағынын арттыруға ықпал етеді.

Әуежайларды жаңғырту: Нұр-сұлтан, Алматы және басқа да ірі қалалардағы халықаралық әуежайлар қызмет көрсету деңгейін жақсарта отырып, қайта жаңартудан өтті.

Халықаралық ынтымақтастықты кеңейту: бірқатар әуежайларда "ашық аспан" режимін енгізу жаңа авиакомпаниялар мен маршруттарды тартты.

Табысқа қарамастан, қиындықтар қалады: әуе билеттерінің жоғары құны, аймақтық рейстердің жетіспеушілігі және жердегі инфрақұрылымды жақсарту қажеттілігі.

Төмендегі кестеде көрсетілген 2019-2023 жылдардағы жүк және жолаушылар авиатасымалдарының статистикасы АА саласын одан әрі дамыту және әуе қозғалысы қарқындылығының өсу перспективаларын көрсетеді [2].

Кесте 1 - 2019-2023 жылдардағы әуе көлігімен тасымалдау көрсеткіштері [3]

	Тасымалдау түрі	2019	2020	2021	2022	2023
	Жыл					
1	жолаушылар (мың адам)	8614,79	5489,71	9434,05	10993,60	13266,60
2	жолаушылар айналымы (млн п/км)	16940,30	8335,00	14815,70	20109,30	26100,00
3	жүк және багаж (мың тонна)	26,6	24,15	34,01	24,51	23,8
4	жүк айналымы (млн т/км)	83	56,22	81,86	54,44	53,07

ЗЕРТТЕУ ӘДІСТЕРІ

Қазақстанда туризмнің, қонақжайлылықтың және авиацияның дамуы мен перспективаларын бағалау үшін көп әдісті тәсіл қолданылды, оның ішінде:

1. Туризмге, жолаушылар ағынына, қонақүйлердің толуына және авиация секторындағы жұмыспен қамтуға байланысты соңғы статистикалық есептер мен мәліметтер базасын зерттеу.

2. Қазақстанның туризм және авиациялық инфрақұрылымын дамыту жөніндегі қолданыстағы жарияланымдарға, есептерге және мемлекеттік стратегияларға, оның ішінде мәдениет және спорт министрлігі мен өнеркәсіп және инфрақұрылымдық даму министрлігінің материалдарына жан-жақты шолу.

3. Ағымдағы мәселелер мен мүмкіндіктерді тереңірек түсіну үшін туризм, Қонақжайлылық және авиация саласындағы сарапшыларды қоса алғанда, сала мамандарынан деректер жинау.

4. Қазақстанда бейімделуі мүмкін үздік тәжірибелерді анықтау үшін туризм мен авиацияны дамытудың табысты халықаралық стратегияларын салыстырмалы талдау [4].

НӘТИЖЕЛЕР

1. Туризмді дамыту. Қазақстан Алтай таулары мен Алтын Эмл және Катонқарағай ұлттық парктері сияқты әртүрлі табиғи ландшафттарды, сондай-ақ Қожа Ахмет Ясауи кесенесі сияқты мәдени ескерткіштерді қоса алғанда, айтарлықтай туристік әлеуетке ие. Дегенмен, сектор инфрақұрылымды дамытуға, соның ішінде шалғай аймақтардың қолжетімділігін жақсарту қажеттілігіне және туризм мен қонақ үй бизнесінде білікті кадрлардың жетіспеушілігіне байланысты қиындықтарға тап болады.

2. Қонақжайлылық секторы. Қазақстанда Қонақжайлылық индустриясы дамуда, бұған халықаралық желілік қонақүйлер (мысалы, Ritz-Carlton, Hilton) санының артуы және бутик-қонақүйлер мен этно-ауылдардың дамуы дәлел бола алады. Дегенмен, қызмет көрсету сапасын жақсарту және қызметкерлерді оқыту, әсіресе елдің ауылдық және аз дамыған аймақтарында шұғыл қажеттілік бар. Онлайн брондау жүйелері және туристерге арналған мобильді қосымшалар сияқты цифрлық технологияларды енгізу клиенттермен өзара әрекеттесу тәсілдерін өзгертеді.

3. Авиация және қолжетімділік. Қазақстанның авиациялық секторы туристік ағынның ұлғаюына ықпал ете отырып, көлікке қолжетімділікті қамтамасыз етуде шешуші рөл атқарады. Air Astana сияқты ұлттық авиатасымалдаушылар және FlyArystan сияқты төмен бюджеттік компаниялар жолаушылар ағынының өсуіне ықпал етеді. Осы жетістіктерге қарамастан, әуе билеттерінің жоғары құны жергілікті тұрғындар мен бюджеттік туристер үшін айтарлықтай кедергі болып қала береді. Сондай-ақ, Алматы мен Нұр-Сұлтандағы ірі халықаралық әуежайлардың жаңғыртылуына қарамастан, өңірлік әуежайлар жеткіліксіз даму проблемаларына тап болады [5].

Зерттеуде анықталған негізгі мәселелер:

әуе билеттерінің жоғары құны: билеттердің жоғары бағасы шектеулі бәсекелестікке, жоғары операциялық шығындарға және ішкі рейстердің болмауына байланысты. Жаңа авиакомпанияларды, әсіресе бюджеті төмен авиакомпанияларды тарту және маршруттарды субсидиялау сияқты шешімдер билет құнын төмендетуі мүмкін.

аймақтық рейстердің қол жетімсіздігі: ішкі рейстердің шектеулі саны Аймақтық туризмнің дамуына және елдің әртүрлі бөліктері арасындағы экономикалық өзара әрекеттесуге кедергі келтіреді. Аймақтық әуежайларды дамыту және жолаушылар ағыны төмен маршруттарды субсидиялау жағдайды жақсартуға көмектеседі.

жер үсті көлігінің инфрақұрылымы: көлік желісін жаңғырту, мультимодальды көлік тораптарын дамыту және әуежайлар мен қала орталықтары арасындағы байланыстарды жақсарту қажеттілігі Көлік қызметтерінің жалпы қолжетімділігі мен тиімділігін арттыруға мүмкіндік береді [6].

ТАЛҚЫЛАУ

Туризмді, қонақжайлылықты және авиацияны дамыту Қазақстанның экономикалық өсуінің жалпы стратегиясының ажырамас бөлігі болып табылады. Қол жеткізілген жетістіктерге қарамастан, проблемалар кешенді шешімдерді қажет етеді. Басты міндеттердің бірі-бәсекелестікті ынталандыру және жана авиатасымалдаушыларды тарту арқылы мүмкін болатын әуе билеттерінің құнын төмендету. Сонымен қатар, қонақ үй саласында қызмет көрсету сапасын жақсарту кадрлардың біліктілігін арттыруды және сервисті стандарттауды, сондай-ақ цифрлық технологияларды кеңінен енгізуді талап етеді.

Аймақтық әуежайлар жаңартуды қажет етеді және бұл үшін халық пен туристер үшін әуе тасымалының қолжетімділігін қамтамасыз ету үшін баға белгілеудің жаңа үлгілерін енгізу және инфрақұрылымды дамыту қажет. Осы салалардағы мемлекет пен жеке сектордың бірлескен күш-жігері жағдайды айтарлықтай жақсарты алады [7].

ҚОРЫТЫНДЫ

Туризм, қонақжайлылық және авиация Қазақстанның халықаралық аренадағы бәсекеге қабілеттілігінде шешуші рөл атқарады. Одан әрі өсу үшін инфрақұрылымды дамытуға, қызмет көрсету сапасы мен Көлік қызметтерінің қолжетімділігін арттыруға бағытталған кешенді стратегияларды енгізу қажет. Мемлекеттік қолдау, цифрлық технологиялардағы инновациялар және жеке сектормен әріптестік Қазақстанның тартымды туристік бағыт ретіндегі ұстанымын нығайтуға ықпал етеді.

Әдебиеттер тізімі:

1. Огромные природные ландшафты и экономический рост Казахстана формируют его будущее от Центральной Азии до Восточной Европы.
<https://www.travelandtourworld.ru/>

2. Взлет на новый уровень: развитие авиационной инфраструктуры в ключевых городах Казахстана. <https://almaty.tv/ru/news/obshchestvo/vzlet-na-novyi-uroven-razvitiie-aviatsionnoi-infrastruktury-v-kliuchevykh-gorodakh-kazakhstan>

3. Официальный сайт компании Эйр Астана. <https://www.airastana.com>

4. Туризм в Казахстане: рекорды 2024 года и перспективы на 2025/ <https://atameken.kz/ru/news/53646-turizm-v-kazahstane-rekordy-0-goda-i-perspektivy-na-0>

5. «Развитие туризма в Казахстане: Возможности и перспективы»/ <https://zanmedia.kz/razvitiie-turizma-v-kazahstane-vozmozhnosti-i-perspektivy/135623/>

6. Калекеева М.Е., Муратбекова Г.В., Жардемкызы С, Албанова А. Внедрение цифровых технологий в области пассажирских и грузовых перевозок. Вестник КазАТК. №5(128).-2023. – С. <https://doi.org/10.52167/1609-1817-2024-130-1-119-129>

7. М.Е Kalekeyeva, G.V. Muratbekova, O.V.Garmash, Z.E.Konakbay Civil aviation and its impact on the country's economy. Вестник ЕНУ, Серия «Технические науки и технологии», №4(149), 2024-с.91-103. <https://doi.org/10.32523/2616-7263-2024-149-4-91-103>

ТҮРКІСТАННЫҢ ТАРИХИ НЫСАНДАРЫНА АРНАЛҒАН МОБИЛЬДІ ҚОСЫМША: МҮМКІНДІКТЕРІ МЕН АРТЫҚШЫЛЫҚТАРЫН ТАЛДАУ

Тұрымбетов Т.Ә., Малдыбек А.Ж.

*Халықаралық туризм және меймандостық университеті
(Түркістан, Қазақстан)*

Аннотация. Тарихи мұраны цифрлық жүйеге енгізу – мәдени құндылықтарды сақтау мен насихаттаудың заманауи тәсілі. Бұл мақалада Түркістанның тарихи орындарына арналған мобильді қосымшаның маңыздылығы қарастырылады. Аталған қосымша көне жәдігерлер туралы толық ақпарат ұсынып, пайдаланушыларға интерактивті карталар, 3D модельдер және аудиогидтер арқылы тарихи нысандармен танысуға мүмкіндік береді. Цифрландыру нәтижесінде тарихи мұраға қолжетімділік артып, оның кеңінен зерттелуіне жағдай жасалады. Сонымен қатар, мобильді қосымша туристік индустрияның дамуына ықпал етіп, Қазақстанның мәдени мұрасын халықаралық деңгейде танымал етуге септігін тигізеді. Зерттеу барысында мобильді технологиялардың тарихи құндылықтарды сақтау мен насихаттаудағы артықшылықтары талданады. Осылайша, цифрлық форматқа көшіру тарихи орындардың өзектілігін арттырып, келешек ұрпаққа құнды ақпарат қалдыруға мүмкіндік береді.

Кілт сөздер: Тарихи мұра, цифрландыру, Түркістан, мобильді қосымша, туризм, мәдени ескерткіштер, геоақпараттық жүйе, карталар, Android, мобильді қосымша, Google map, java, SDK.

Аннотация. Цифровизация исторического наследия-современный способ сохранения и пропаганды культурных ценностей. В этой статье рассматривается важность мобильного приложения для исторических мест Туркестана. Данное приложение предоставляет подробную информацию о древностях и позволяет пользователям знакомиться с историческими объектами через интерактивные карты, 3D модели и аудиогиды. В результате цифровизации будет увеличен доступ к историческому наследию и созданы условия для его широкого изучения. Кроме того, мобильное приложение будет способствовать развитию туристской индустрии и популяризации культурного наследия Казахстана на международном уровне. В ходе исследования анализируются преимущества мобильных технологий в сохранении и продвижении исторических ценностей. Таким образом, переход на цифровой формат позволит повысить актуальность исторических мест и оставить ценную информацию для будущих поколений.

Ключевые слова: историческое наследие, оцифровка, Туркестан, мобильное приложение, туризм, памятники культуры, геоинформационная система, карты, Android, мобильное приложение, Google map, java, SDK.

Annotation. Digitalization of historical heritage is a modern way of preserving and promoting cultural values. This article examines the importance of a mobile app for historical sites in Turkestan. This application provides detailed information about antiquities and allows users to explore historical sites through interactive maps, 3D models and audio guides. As a result of digitalization, access to historical heritage will be increased and conditions for its wide study will be created. In addition, the mobile application will contribute to the development of the tourism industry and the popularization of Kazakhstan's cultural heritage at the international level. The study analyzes the advantages of mobile technologies in preserving and promoting historical values. Thus, the transition to digital format will make it possible to increase the relevance of historical sites and leave valuable information for future generations.

Keywords: historical heritage, digitization, Turkestan, mobile application, tourism, cultural monuments, geographic information system, maps, Android, mobile application, Google map, java, SDK.

КІРІСПЕ

Тарихи мұраны сақтау және насихаттау – кез келген елдің мәдени саясатының маңызды бағыттарының бірі. Қазақстандағы ең көне қалалардың бірі – Түркістан, онда көптеген тарихи-мәдени ескерткіштер орналасқан. Бұл өңірдегі Қожа Ахмет Ясауи кесенесі, Есім хан кесенесі, Жұма мешіті, Рабия Сұлтан Бегім кесенесі, Күлтөбе қалашығы және басқа да тарихи нысандар Қазақстанның мәдени мұрасының ажырамас бөлігі болып табылады.

Қазіргі заманғы технологиялардың дамуы бұл мұраны цифрлық форматқа көшіру арқылы жаңа деңгейге шығаруға мүмкіндік береді. Бұл әсіресе мобильді

қосымшалар арқылы жүзеге асырылғанда тиімді болмақ. Осы мақалада Түркістандағы тарихи орындарға арналған мобильді қосымшаның артықшылықтары қарастырылады.

Қазіргі таңда, геоақпараттық жүйенің негізі болып табылатын - карталарды дайындауда Google Maps қызметі жиі қолданылады. Сонымен қатар, Google Maps карталары веб сайттарда анықтама ретінде немесе объектінің мекен-жайын визуалды көрсетуде де кеңінен қолданылуда. Осыған орай, Google Maps қызметін қолдану және онда карталарды сызу өзекті мәселелердің бірі болып отыр. Сондықтан, қазіргі уақытта осындай жұмыстардың мобильді қосымшасын құру өзекті мәселелердің бірі болып табылады.

ЗЕРТТЕУ МЕТОДОЛОГИЯСЫ

Осы зерттеуде тарихи мұраны цифрлық форматқа көшірудің тиімділігін бағалау үшін сапалық және сандық әдістер қолданылды. Біріншіден, тарихи мұраларды цифрландыруға қатысты ғылыми еңбектер мен халықаралық тәжірибелер зерттелді. Екіншіден, Түркістандағы туристік орындарға қатысты деректер жинақталып, олардың қолжетімділігі мен танымалдылығы сарапталды. Сонымен қатар, мобильді қосымшаларды пайдаланудың туристер үшін қаншалықты тиімді екенін анықтау мақсатында сауалнамалар жүргізілді. Бұл әдістер цифрландырудың тарихи мұраны сақтаудағы рөлі мен оның экономикалық әсерін анықтауға мүмкіндік берді.

ТАРИХИ МҰРАНЫ ЦИФРЛЫҚ ФОРМАТҚА КӨШІРУДІҢ МАҢЫЗЫ

Цифрлық технологиялар тарихи орындарды виртуалды ортаға енгізуге мүмкіндік береді. Бұл тарихи нысандардың ұзақ мерзімді сақталуына, туристерге ыңғайлы болуына және тарихи ақпараттың қолжетімділігін арттыруға ықпал етеді. Виртуалды турлар, 3D моделдеу және кеңейтілген шындық технологиялары арқылы пайдаланушылар тарихи нысандарды интерактивті түрде зерттей алады.

Түркістанның тарихи мұраларын цифрландыру үшін арнайы мобильді қосымшаны әзірлеу көптеген артықшылықтар береді. Мұндай қосымшада төмендегідей мүмкіндіктер болуы мүмкін:

Интерактивті карта: Түркістанның барлық тарихи орындарын көрсететін карта.

Аудио және бейне гидтер: Пайдаланушылар әрбір тарихи орын туралы толық ақпаратты аудио немесе бейне форматта ала алады.

Кеңейтілген шындық (AR): Қолданушылар смартфон арқылы тарихи орындардың бастапқы көрінісін қайта көре алады.

Қолжетімділік: Туристер мен жергілікті тұрғындар тарихи орындар туралы ақпаратқа оңай қол жеткізе алады.

Түркістан өңірі көптеген тарихи, мәдени және діни орындарға бай. Олардың әрқайсысы өңірдің туризмін дамытуға үлкен үлес қосады.

Қожа Ахмет Ясауи кесенесі – Қазақстандағы ең маңызды тарихи ескерткіштердің бірі. Ол ЮНЕСКО-ның Бүкіләлемдік мұра тізіміне енгізілген және жыл сайын мыңдаған туристерді өзіне тартады.

Рабия Сұлтан Бегім кесенесі – Әмір Темір әулетінің өкілдерінің бірі жерленген, тарихи маңызы зор орын.

Жұма мешіті – Түркістанның рухани өмірінде маңызды орын алатын көне мешіттердің бірі.

Күлтөбе қалашығы – көне Түркістанның алғашқы қоныстарының бірі ретінде зерттеліп жатқан маңызды археологиялық нысан.

Баб Араб кесенесі-Ескі Түркістан қаласының Жеті ата қақпасының қасында орналасқан және салынған уақытын ғалымдар ХІХ ғасырға жатқызады.

Бұл тарихи орындарды цифрлық форматқа көшіру арқылы олардың танымалдығы артып, туристерге қолжетімділігі жақсарады. Мобильді қосымшаның көмегімен туристер бұл орындар туралы ақпаратты алдын ала зерттеп, сапарын жоспарлай алады. Сонымен қатар, виртуалды гид қызметі арқылы туристер тарихи орындардың маңыздылығын толық түсіне алады.

Қазір де Android мобильдік бағдарлама әзірлеу қарқынды дамып келе жатқан бағдарламалардың бірі болып танылады. Android операциялық жүйесі көптеген смартфондарда орнатылған, ондай смартфондарға: Samsung, Motorola, Sony, LG, Lenovo және т.б. Бүгінгі таңда өзекті мәселелердің бірі ғаламтор-бағдарламалары тез дамып жатыр. Соған байланысты ғаламтор екпінді көтеріле бастады және пайдаланушылардың сұранысы бойынша, бағдарламалар тұрақты жаңартылып отыр. Платформалардың арасында жетекші орындарды Android және IOS платформалары алады [1].

Android – операциялық жүйесі коммуникаторларға, планшеттарға, цифрлық ойнатқыштарға, цифрлық фоторамкаларға, қолға киетін сағаттарға, нетбук және смартбуктарға Linux ядросында жасалған операциялық жүйе орнатылған. Бағдарламаларды өңдеудегі негізгі тілдердің бірі Java, алайда C++ тілінде бағдарламалауды өңдеу кітапханалары бар. Бағдарламаны жасау үшін Android Studio ортасын қолданамыз, Android SDK мобильдік құрылысы SDK эмуляторы арқылы іске асады. Java нысанасына негізделген тіл, оның өзінің көптеген ішкі кітапханалары бар. Бірінші орында ол қолданушыға жеңіл әрекеттестікті көрсетеді.

Басты мобильдік құралдардың қарқынды дамуы 2001 жылы Nokia атты компанияның алғаш қадамы басқан, сол кезден бастап көптеген компаниялар өздерінің тұнғыш мобильдік бәйгесіне түскен болатын. Мобильдік қосымша негізінен өз тарихын бастамасын мобильдік ОЖ (операциялық жүйе) шыққан кезден бастап тарихын жалғастырған. Қосымша деген сөзге мән берсек ол ОЖ-не қосымша мүмкіндігін артатын немесе стандартты мақсаты мүмкіншілігін арттыру басты шарты болу деген оймен құралыстырылады [2].

Геоақпараттық жүйе құру барысында, карталарды әртүрлі бағдарламалардың көмегімен қолмен жасауға да болады, бірақ олардың жасалуы көп еңбекті және уақытты қажет ететін процесс. Карталарды құрастыруда жиі жасалатын майда жұмыстарды автоматтандыру, жаңа ақпараттық технологиялар – геоақпараттық жүйелері мен деректер қорын басқару жүйелерін қолдану негізінде жүзеге асырылуы мүмкін. Бұл жұмыстың негізгі мақсаты Google maps қызметінің көмегімен Түркістан аймағында орналасқан тарихи-археологиялық ескерткіштердің картасын жасау мәселесін қарастыру.

Қазіргі таңда web-парақшаларында ұялы телефон арқылы ашу мүмкіншіліктері де бар, сонымен қатар ұялы телефондар қалтаңызға оңай сиып кетеді. Иә, ұялы телефондардың пішіні, орындау және функционалдық тұрғысынан қатты дамыды және болашақта одан әрі дамуын жалғастырады. Бізге жай ғана күтіп және таң қалу ғана қалды. Сипаттамалары бойынша мобильдік құрылғылар орташа қолданушының барлық мұқтаждықтары үшін жеткілікті қуатты болып табылады. Олар құжаттарды құруға, қарауға, мультимедиа контент қарауға және тағы да басқа көптеген функциялар орындауға мүмкіндік береді. Қазіргі уақытта нарықта iOS -қа негізделген 1820, Android-қа негізделген 12803 және Windows Phone -ға арналған 1299 қосымша бар. Заманауи мобильді құрылғылардың сипаттамалары. Стандартты және заманауи коммуникаторда немесе смартфондарда екі ядролы процессор орнатылған. Қазіргі кезде төрт ядролы модельдер де кездеседі. Мобильді операциялық жүйесінің (ОЖ) үйлесім тапқан функционалдығы ОЖ мен дербес компьютерге (ДК) арналған функциялары мобильді және қалта құрылғылар бар, атап айтсақ: сенсорлы экран, ұялы байланыс, Bluetooth, Wi-Fi, GPS-навигация, фотоаппарат, бейнекамера, дауыс тану, диктофон, музыка ойнатқышы, NFC және инфрақызыл қашықтан басқару. Қазіргі таңда ұялы телефонда одан сайын ақылды болып бара жатыр сондықтан оларды бекерден бекер смартфон деп атамайды. Смартфон - өз кезегінде сізге бір мезгілде бірнеше қосымшалармен жұмыс істеуге мүмкіндік беретін қуатты операциялық жүйесі мен жабдықталған ұялы телефон. Басқаша айтқанда, смартфон - аналогты компьютер болып табылады. Яғни операциялық жүйе барлық құрылғылардың ерекше белгісі болып табылады. Мобильді құрылғыларға арналған операциялық жүйелер әртүрлі, бірақ, атап айтқанда Google компаниясының Android және Apple компаниясының IOS операциялық жүйесі, қазіргі таңда олар нарықтың 99,33% жаулап алған. Қалған 0,67%-ын Windows Phone және Blackberry OS. Әлемдегі мобильді операциялық жүйелердің үлесі 2024 жылдың соңына Android - 72,17 % үлесін құрады, iOS 27,16%, қалғандары - 0,67%. Android мобильді операциялық жүйелер нарығында үлесі әліде өсіп келеді. Мүмкіндіктердің кеңдігі бойынша Android платформасы үстелге қоятын ДК-лер басқару жүйелеріне жол бермейді [3].

Android-та WebKit базасында ішінде салынған, ашық бастапқы коды бар Safari браузерінің негізіндегі iPhone мобильді телефонының механизімен сәйкес браузері болады.

Android сымсыз байланысты мүмкіндіктері бар, Wi-Fi, Bluetooth және деректерді беру хаттамалары (GPRS, EDGE, 5G тағы басқалар) сияқты аршынды спектрге ие. Android қосымшаларының әйгілі тәсілі болып Google Maps-тағы мекенжайды тікелей қосымшаларда бейнелеу сілтемесі табылады.

Android өзінің OpenGL кітпаханасын қосқанда, кірістірілген 2-D және 3-D қолдауының арқасында графика ақауларының шешімін табады. Android платформасында SQLite ашық кодты әйгілі дерекқорының бар болуының арқасында, мәліметті сақтау оңайланады.

Android қосымшалар Java бағдарлама жасау тілдерінде өңделеді және виртуалдық машиналарда (VM) орындалады. Бұл виртуалдық машина - JVM

емес, ол Dalvik Virtual Machine технологиясы. Android Dalvik VM данасының ішінен қосылады [4].

Java тілінің негізгі мүмкіндіктері мен артықшылықтары. Java тілі – әртүрлі ақпараттық жүйелерді, мобилді қолданбаларды, ойындарды, вебконтенттерді және корпоративтік қолданбаларды, күрделі бағдарламалық кешендерді әзірлеу үшін қолданылады, соларды жобалау мен таратудың ортақ стандарты. Java тілінің басқа бағдарламалау тілінен көптеген артықшылықтары бар. Java тілінің негізгі артықшылықтары: платформаға тәуелсіздігі, жоғары өнімділігі, меңгерудің оңайлығы, стандартталуы, әлемдік деңгейдегі басымдығы, бағдарламаны орындатудың бірегей ортасы болуы, жоғары өнімділікпен тасымалдануы, қауіпсіздікті қамтамасыз етуі.

Java тілінің ерекшеліктері. Java - әмбебап, платформаға тәуелсіз, объектілі бағытталған бағдарламалау тілі, объектілік үлгі Smalltalk тілінен алынған. Оның синтаксисі C++ тіліне ұқсас, бірақ ол Си тілінің кеңейтілімі емес. Басқа бағдарламалау тілдерінен оның басты айырмашылығы: Java көрсеткіштерді қолдамайды, көптік мұрагерлік жоқ. Java да тек конструкторлар бар, деструкторлар жоқ. Қоқысты автоматты түрде жинастыру қолданылады. Java бағдарламаларында класс спецификациясы мен оның жүзеге асырылуы әрқашан да тек бір файлда болады. Java тілі операторларды қайта жүктеуді және белгісіз бүтіндерді қолдамайды. Резервтелген сөздер болса да, goto операторы мен const сөзі қолданылмайды. Java тілінде интерфейстер мен көпағындылық сияқты мүмкіндіктер бар. Java бағдарламалары бірнеше негізгі категорияларға бөлінеді: Әзірлеу ортасында, біз бағдарламаны жасау және бағдарламаны дамыта аламыз. Енді бірнеше даму орталары бар, біз Google компаниясы ұсынған Android Studio ортасы алынған.

SDK (software development kit) - белгілі бір бағдарламалық пакетін бағдарламалық қамтамасыз ету, негізгі бағдарламалық қамтамасыз етуді әзірлеу, аппараттық платформа, компьютер жүйесінің видео ойын құрылғысы, операциялық жүйелер мен басқа да платформалар үшін қосымшалар жасау үшін бағдарламалық қамтамасыз етуді дамыту құралдарының жиынтығы. Бағдарламашы әдетте әзірлеуші немесе жүйелік мақсатты технологиясын тікелей SDK алады. SDK жиі Интернет арқылы таралады. Көптеген SDK тегін таратылады [5].

Android SDK - Android операциялық жүйесі үшін мобилді қосымшаларды әзірлеу үшін әмбебап құралы. Android SDK арасында мобилді құрылғылардың, үлкен санын қолдайды: ұялы телефондар, планшеттік компьютерлер, (Google Glass қоса алғанда) ақылды көзілдірік, қазіргі заманғы Android ОЖ дербес компьютерлермен көлік құралдары, кеңейтілген функционалдық бар теледидарлар, тағатын сағаттар және басқа да көптеген ұялы телефондардың ерекше түрлері, жалпы техникалық құрылғылар қолдайды.

Android жұмыс жасайтын смартфондар үшін тегін Google Maps қолданбасы бар. Оған қол жетімді: дауыстық іздеу, жер серігі, көшесін қарау, көлік навигаторы режимдері бар. Google Maps – та тіпті құрылғыға белгілі бір картасы аймақты сақтауға болады. Google картасы - Google бастап картографиялық

қызметі, 2008 жылдың маусым айында іске қосылды. Жер картасы қызмет спутниктік суреттер болып табылады [6].

Google Maps - гео-қызметі әлемде ең көп таралған. Тек мобильді нұсқасы 250 миллион адам пайдаланады! Google Maps API 800,000 астам веб-сайттарды құрды. Тіркелу және пайдаланушылар таныс және интуитивті түсінікті интерфейс алады. Google Earth жоғары қаулыда спутниктік суреттер Google Maps API, сондай-ақ қол жетімді. Сонымен қатар, ол 45 ° бұрышпен алынған, 120 қалалардың фотосуреттерді қамтамасыз етеді. Сондықтан пайдаланушылар кез келген жер шарының нүктесін картадан көре алады. Интернет нарығындағы смартфондар келуімен көптеген өзгерістер болды. Сондықтан ол назарға мобильдік құрылғылар пайдаланушылардың мүдделерін қабылдауға өте маңызды болып табылады. Google Maps API көмегімен сіз компьютерлер, смартфондар немесе планшеттер үшін бірегей бағдарламаларды жасауға болады.

Қазір мобильдік құрылғылардың қолданушы интерфейсін құрастырудың ортақ ережелері жоқ және әр түрлі құрылғыларды пайдаланушылар жүйеден белгілі бір реакция алу үшін бір үлгілі әрекеттер жасайды. Кезінде әр түрлі платформалар үшін ортақ қолданбалы интерфейс немесе үйреншікті әр платформа аясында қолданушылардың қалыптасқан қалаулары сияқты енгізу жолдарының қайсысы жақсы деген сұрақ талқыланған. Біртекті жауап жоқ, әр құрастырушы өз жолын табуы керек. Жалғыз заңдылық, құрылғының көлемі өзгерген сайын, пайдаланушының әрекеті өзгереді, қолданушы құрылғымен, әр түрлі жерде, әр түрлі жағдайларда басқаша әрекеттер жасайды.

Қолданушы интерфейсін анимация, қаріп, ыңғайлы оқылу сияқты ұсақ-түйегіне назар аудармайды деген пікір бар. Сондықтан бұлар өте маңызды емес, одан да маңыздыларына, мысалы қосымшаның қызықты және пайдалы функционалдық жетістігіне мән беру керек.

Интерфейстер құру тәжірибесінде барлық ұсақ-түйек өте маңызды екенін көрсетеді. Қалай болғанда да, олардың барлығы жалпы әсер қалдырады, қолданушы нәтижесінде қорытындылайды және бұдан әрі осы интерфейсмен басшылыққа алу, жұмысты жалғастыру туралы шешім қабылдайды.

Қазіргі әлемде жетістікке жетудің екі жолы белгілі. Біріншіден, жаппай пайдаланатын арзан өнім (пайдаланушыға ұнаса) көптігінің есебінен табысты боласың, ал көптігі арзандығының есебінен [7].

Екінші жол, анағұрлым қызықтырақ, бірақ көбірек күш салуды талап ететін, топтан бөлектейтін ерекшелігімен назар аудартатын.

Қолданбалы интерфейсін құруда экранның кейбір бөліктері кейбіріне қарағанда анағұрлым сиректеу қолданылатынын есепке алу. Сондықтан, интерфейсін элементтерін орналастыруда тең бөлінуін ескеру [8].

Құрылған бағдарламаларда жиі қолданылатын, саусақтар онай жететін енгізу үшін батырмалар, пішіндер қою ұсынылады. Мысалы, баптауларды шақыру меню үшін батырмаларды сиректеу қолданылатын элементтер немесе экраннан тіпті тәртіпке салуы керек, немесе олар пайдаланушы мен программаның әсерлесулеріне қақпаламайтын экран аумаққа орналастыру. Кейбір сирек қолданылатын элементтерді, мысалы шақыру батырмасы мен мәзір,

пайдаланушы бағдарламамен жұмыс істегенде кедергі жасамайтындай жерге орналастыру немесе мүлдем алып тастау керек. Әрине, анимация пайдаланушыға жағымды эмоция беретіндей болуы керек. Алайда, алдымен, орынды болуы керек. Пайдаланушыға анимация контентке дейін жетуге көмектесуі керек, бірақ маңыздылығы контенттен аспау керек. Бұл анимация уақытына, экранда сурет салуға, аралық сатыларға қатысты. Баланс сақталуы керек [9].

Интерфейс құруда бастысы - пайдаланушыға ыңғайлылық. Интерфейс оңай, көзге жағымды, тез және ең маңыздысы өзіміз жасағымыз келгенін тез, жылдам және ыңғайлы жасауға мүмкіндік беру. Басқаша айтқанда, біз интерфейспен емес, өз контентімізбен жұмыс жасауымыз керек. Дұрыс ұйымдастырылған анимация пайдаланушыда оң әсер қалыптастыру үшін маңызды рөл атқарады. Біріншіден, ол оның көңілін көтереді және алдандырады. Мысалы, қосымшаны жүктеуде, жауапты күтуде және басқа амалдарға уақыт кететін кезде, бұл маңызды. Екіншіден, анимацияның көмегімен пайдаланушының қабылдауын өзгертуге болады, мысалы, маңызды өткелдерді бөлектеу.

Анимация күткенді боямалауға ғана емес - пайдаланушы тіпті не күткенін байқамауы мүмкін. Оған келесі өткелдің жай әдемі анимациясы болып көрінуі керек. Егер олай болмаса, онда бұл уақытты бос күту деп, жағымсыз әсер қалдыратын еді.

Интерфейсті құруда оның ең басты міндеті - пайдаланушының контентке жетуін және онымен жұмыс жасауын қамтамасыз ету екенін естен шығармау керек. Интерфейс – өзіне-өзі мақсат емес, көптеген қосалқы және сәндік элементтер орынды сияқты болғанмен, ешқандай жүктеме атқармайды. Сондай-ақ, артық жүктелген интерфейс қосымшамен жұмыс жасауды қиындатады, өйткені бағдарламаның бас функцияларының жұмысын қиындатады. Android-тағы қолданушы интерфейсін (USER-interface). Android қосымшасын IDE Eclipse-те құру үшін жоба жасайсыз. Бұл ортада жоба құруда бірнеше файл түрленеді. Мұндай файлдардың бірі директория/res/layout/ бұл main.xml. Өздігінен құралған Main.xml: файлында элементтер орналасқан, оны сіз өзіңіздің қажетіңізге қарай өзгерте аласыз [10].

Егер сіз, Eclipse ортада бағдарламаласаныз құрсаңыз, онда XML қыстырмасының файлы ашасыз, онда Graphical Layout Editor ашылғанын байқайсыз. Бұл өңдеуші, WYSIWYG (what you see is what you get, яғни сіз нені көргіңіз келсе, соны көре аласыз) құралы көмегімен құрастырушыларға интерфейс құрастыруға мүмкіндік береді. Ол интерфейс жасауды жылдамдатады. Кейде XML-файлы қыстырмасын қолмен түзетуге тура келеді [11].

Мобильдік қосымшаға Google картасын интеграциялау және бағытты сызу процесі мынадай кезеңдерден тұрады:

- бағыт туралы ақпаратты алу;
- алынған жауапты өңдеу;
- картаға бағыттарды сызу.

Біз бағыттарды сызу үшін Overlay класынан мұраланған Polyline класын қолданамыз. Сонда бағдарлама коды көп қысқарады. Polyline бұл – картадағы нүктелер және оларды жалғайтын сызықтар тізімі. Осы жұмысты орындаудың нәтижесінде геоақпараттық жүйе құрудың бір тәсілі – Google Maps қызметінің мобильді қосымша құруда қолданылуының бір жолы және Түркістан қаласы төңірегіндегі тарихи орындардың картасы жасалды.

Мобильділік бүгін – глобальды құбылыс біздің өмір сала көпшілігінде енген. Бүгінгі тұтынушы іздейтін тек қана мобилді телефон, ол шарттар мен мүмкіндіктерін мұқият зертейді, қазіргі нарықтың талаптарымен салыстырады. Сондықтан мобильді технологияларды, оған арналған қосымшаларды дамыту қазіргі заманның талабы деп айтуға болады.

ТАЛҚЫЛАУ

Зерттеу нәтижелері көрсеткендей, тарихи орындарға арналған мобильді қосымшалар туристер үшін ғана емес, жергілікті тұрғындар мен зерттеушілер үшін де пайдалы құрал бола алады. Түркістандағы тарихи орындарды цифрландыру олардың халықаралық деңгейде танылуына ықпал етеді. Алайда, мұндай жобаларды іске асыру барысында кейбір қиындықтар туындауы мүмкін, мысалы, қаржыландыру мәселелері, қажетті мамандардың тапшылығы және инфрақұрылымдық шектеулер. Бұл мәселелерді шешу үшін мемлекеттік қолдау мен жеке сектордың қатысуы маңызды рөл атқарады. Сонымен қатар, мобильді қосымшалардың тиімділігі олардың үнемі жаңартылып отыруына да байланысты.

Тарихи мұраны цифрлық форматқа көшіру – заманауи технологиялардың артықшылықтарын пайдалана отырып, мәдени мұраны сақтау мен оны кеңінен насихаттаудың тиімді жолы. Сауран, Отырар қалалары, Арыстанбаб, Қожа Ахмет Ясауи, Домалақ ана, Қарашаш Ана, Гаухар ана кесенелері, Ұкаша ата мазары, Қазығұрт тауы ендіктері мен бойлықтары анықталды. Android платформасы арқылы Google map картасын пайдалана отырып, бірінші нүктеден екінші нүктеге жету картасы сызып көрсететін мобильді қосымша.

Түркістан қаласына арналған мобильді қосымша тарихи орындар туралы ақпаратты кең аудиторияға қолжетімді етіп, туристік индустрияны дамытуға ықпал етеді. Сондықтан осындай цифрлық жобаларды қолдау және дамыту маңызды болып табылады. Сонымен қатар, цифрландырудың тиімділігі мен тұрақтылығын қамтамасыз ету үшін үнемі жаңарту мен ғылыми зерттеулер жүргізу қажет.

Әдебиеттер тізімі:

1. Лорен Дэрси, Шейн Кондер. Android за 24 часа. Программирование приложений под операционную систему Google - 464 с.
2. Голощапов А. Google Android программирование для мобильных устройств, БХВ-Петербург, 2011 – 448с.
3. Theresa Neil. Mobile Design Pattern Gallery Color Edition (May 25, 2012).
4. С. Хашими, С. Коматинени, Д. Маклин. Разработка приложений для Android - Питер 2011, 736с.

5. M.Yuan, Enterprise J2ME: Developing Mobile Java Applications, New Jersey: Prentice Hall PTR, 2003.
6. С.В. Пугачев, С.И. Павлов, Д.В. Сошников. Разработка приложений для Windows Phone 7.5 / – СПб.: БХВ-Петербург, 2012. – 384 с.
7. Лорен Д., Кондор Ш., Android программирование приложений под операционную систему Google 2011 – 464 с.
8. Амелин К.С., Граничин О.Н., Кияев В.И, Корявко А.В. Введение в разработку приложений для мобильных платформ. Санкт-Петербург 2011-505 с.
9. John M. Wargo. Phone Gap Essentials: Building Cross-Platform Mobile Apps. (Jun 11, 2012).
10. Брайан Х.,Филлипс Б. Программирование под Android. Питер 2014-592 с.
11. Рето Майер. Android 2. Программирование приложений для планшетных компьютеров и смартфонов, 2011 – 672с.
12. Statistics: The Growth Of Mobile Into 2011 | Digital Buzz Blog - <http://www.digitalbuzzblog.com/mobile-statistics-2011-growth-of-mobile>.
13. The Latest Infographics: Mobile Business Statistics For 2012 - <http://www.forbes.com/sites/markfidelman/2012/05/02/the-latest-infographics-mobile-business-statistics-for-2012>.
14. How to: Store Files and Folders for Windows Phone – MSDN - <http://msdn.microsoft.com/en-us/library>.
15. App Inventor: Create Your Own Android Apps by David Wolber, Hal Abelson, Ellen Spertus and Liz Looney.
16. Android: Introducing Google's Mobile Development Platform (Pragmatic Programmers) by Ed Burnette (Aug 4, 2010).
17. Google maps. Создание и настройка проекта. Карта, камера, события - <http://startandroid.ru/ru/uroki/vse-uroki-spiskom/306-urok-139-google-maps-sozdanie-i-nastrojka-proekta-karta-kamera-sobytija>
18. Google maps. Свои объекты на карте -<http://startandroid.ru/ru/uroki/vse-uroki-spiskom/307-urok-140-google-maps-svoi-obekty-na-karte.htm>
19. Определение местоположения. GPS координаты. <http://startandroid.ru/ru/uroki/vse-uroki-spiskom/291-urok-138-opredelenie-mestopolozhenija-gps-koordinaty.html>
20. Android Developers ресми анықтамасы. <http://developer.android.com/index.html>

Мақала AP23490104 «Түркістан облысындағы діни туризм нысандарының ақпараттық әлеуетін зерделеу: 4 тілде мультимедиялық интерактивті атлас әзірлеу» атты гранттық жоба аясында дайындалған.

РАЗВИТИЕ СОБЫТИЙНОГО ТУРИЗМА В ЖАМБЫЛСКОЙ ОБЛАСТИ РЕСПУБЛИКИ КАЗАХСТАН

Джоланов Е.Е.

Таразский университет имени М.Х. Дулати

(Тараз, Казахстан)

e-mail: ee.dzholanov@dulaty.kz

Аннотация. В статье рассматривается развитие туристической отрасли Казахстана за последнее десятилетие, акцентируя внимание на создании и укреплении туристского имиджа страны на международной арене. Основное внимание уделяется событийному туризму, который играет ключевую роль в привлечении туристов и создании положительного опыта. Статья подчеркивает важность всесторонней оценки последствий проведения мероприятий для дальнейшего развития туристической инфраструктуры и формирования положительного имиджа региона.

Ключевые слова. Событийный туризм, мероприятия, фестиваль, выставки, туризм, массовые мероприятия, представления.

Annotation. The article examines the development of the tourism industry in Kazakhstan over the past decade, focusing on the creation and strengthening of the country's tourism image in the international arena. The main focus is on event tourism, which plays a key role in attracting tourists and creating a positive experience. The article emphasizes the importance of a comprehensive assessment of the consequences of events for the further development of tourism infrastructure and the formation of a positive image of the region.

Keywords. Event tourism, events, festival, exhibitions, tourism, mass events, performances.

ВВЕДЕНИЕ. В последнее десятилетие в Казахстане существует явное стремление к созданию и укреплению туристского облика страны на мировом уровне, а также к продвижению местного туристского продукта за пределы национальных границ. Это достигается путем регулярного участия Казахстана в крупнейших международных выставках и ярмарках. Большое внимание также уделяется развитию событийного туризма через организацию и проведение разнообразных туристских мероприятий как масштабного, так и международного уровня с целью привлечения внимания и интереса туристов к стране.

Событийный туризм, как важная составляющая индустрии, направлен на удовлетворение потребностей туристов и создание позитивного опыта. Одной из главных целей событийного туризма является – обеспечение положительными эмоциями и улучшение настроения у гостей.

Мероприятия, организуемые событийно, играют ключевую роль в совершенствовании туристской инфраструктуры и способствуют созданию благоприятного образа региона в качестве туристского направления. Для достижения стратегических целей в развитии туризма необходимо осуществить

всестороннюю оценку, как позитивных, так и негативных последствий проведения данных мероприятий.

РЕЗУЛЬТАТЫ ИССЛЕДОВАНИЯ. В Жамбылской области ежегодно проходят мероприятия разных масштабов и направлений. Администрация города пытается охватить широкий спектр населения, проводя мероприятия, нацеленные на молодежь и взрослых людей. Таким образом каждый найдет для себя что-то интересное и подходящее.

К примеру, ко дню города в 2023 году была устроена целая программа мероприятий, которые охватили весь город. Одним из таких является фотоконкурс ко дню города «Тараз - на волне истории», основной целью конкурса была популяризация современного облика города более чем с 2000 летней историей с помощью фотоискусства, демонстрация в массы нового образа города, а также выявление профессионалов и обеспечение широкого распространения их опыта среди населения. Участие приняли 12 человек из Туркестана, Шымкента, Тараза и Алматы. Проведением данного фотоконкурса получилось продемонстрировать красоту Тараза, его достопримечательности и излюбленные места посещения горожан. В конце мероприятия была проведена выставка, по итогу которой определили победителей конкурса и были выданы вознаграждения

Проводился турнир по национальному виду спорта кокпар, в котором приняло участие около 100 наездников. Данное событие является очень важным для патриотического воспитания молодежи в духе уважения национального вида спорта и образования правильного образа жизни. В Таразе такие мероприятия проводятся на постоянной основе, продвигая национальный спорт и национальную духовность.

Массовый велопробег среди жителей города «Silk Way Taraz» в котором приняло участие около 700 жителей города. Участники стартовали со дворца спорта «Тараз – Арена» и финишировали в этнокультурном комплексе «Көне – Тараз». Перед велопробегом была проведена консультация и тренинг, так же присутствовал живой оркестр, проводились розыгрыши и раздачи ценных призов [1].

Фестиваль «Әйелмен элем әдемі» стал настоящим праздником красоты и грации. В мероприятии приняли участие 14 девушек, которые успешно окончили местные курсы по макияжу и маникюру. Эти два направления и стали целью состязания, им было дано 3 часа, за которые они должны были приготовить две модели. После был устроен показ, на котором жюри и зрители оценили старания конкурсанток. Благодаря такому мероприятию, внимание получили не только конкурсантки, но и модели, которые смогли почувствовать себя настоящими королевами бала.

В центре ремесленников и туризма города Тараз проходил конкурс «Көрпе Fest» в честь традиционного казахского искусства лоскутного шитья «көрпе». Данный фестиваль проводится ежегодно и имеет множество зрителей и участников, которые могут восхититься мастерством и перенять много нового. Основной задачей конкурса является популяризация и сохранение культурного наследия Казахстана.

Конкурс инновационных проектов «08 City» представлял собой мероприятие, поддерживающие развитие инновационных идей среди молодежи. В конкурсе принимали участие как индивидуальные разработчики, так и целые команды. Представлявшие свои проекты в таких отраслях как: IT, инженерия, экология, робототехника. Мероприятие имеет большую поддержку среди различных образовательных учреждений и организаций.

Выставка книг «Дала көркі – менің Таразым» состоялась 26 сентября, целью выставки является популяризация литературы и заинтересованности молодого населения. На выставке можно было ознакомиться с обширным списком литературы, собранной со многих библиотек города [2].

Конкурс песни «Голос Тараза» в 2023 году является одним из самых ярких и запоминающихся событий в культурной жизни города. Конкурс объединил в себе как начинающих певцов, так и тех кто уже выступал на сцене, к примеру конкурс посетили участники прошлых сезонов. Данный конкурс прошел в несколько этапов в которых участникам предстояли разные задачи, а оценивали их жюри. Данный конкурс привлек большое внимание и стал хорошим фундаментом для начинающих исполнителей.

Фестиваль «Киіз Fest» проходил в этнокультурном комплексе «Көне Тараз», целью фестиваля является возрождение и вывод в массы традиционных ремесел казахского народа, таких как изготовление войлока и прядение. В фестивале участвовало 12 команд представившие изделия из войлока и пряжи, тем самым демонстрируя свою собственную технику и о культурном значении и значении данного ремесла в их жизни. Лучшие работы получили награды, а их создатели ценные призы [3].

Республиканский звездный футбол на Кубок акима города Тараз был проведен 3 октября 2023 года и являлся частью программы празднования дня города. В нем приняли участие известные футболисты и знаменитости, и поэтому данное соревнование привлекло не только местных жителей, но и гостей с других регионов.

Кульминацией празднования дня города в 2023 году стало праздничное культурно-массовое мероприятие «Тараз – мой любимый город» проведенное 30 сентября. Мероприятие посетили и выступили звезды казахстанской эстрады и местные артисты, которые порадовали зрителей своими выступлениями. В программу выступления входили: концертные выступления, танцевальные номера, интерактивные зоны и мастер-классы и конечно же грандиозный фейерверк.

Также в 2023 году в сердце Тараза развернулось величественное народное гулянье «Масленица широкая». Преданные традициям жители и гости города собрались на площади перед культурно-историческим комплексом «Көне Тараз», чтобы отпраздновать этот веселый праздник. Гости ожидали ароматные блины, теплый чай и разнообразные сувениры. Ветераны, молодежь и артисты Жамбылского областного русского драматического театра весело танцевали и пели, создавая неповторимую атмосферу радости и единения. Ярмарка угощала гостей ароматной выпечкой и местными изделиями, а артисты областного драматического театра порадовали всех зрителей театрализованной программой,

включающей зажигательные танцы и народные игры. Порадовали своими выступлениями представители областной Ассамблеи народа Казахстана такие как: вокальная группа «Калинка» русской общины «Радонеж», ансамбль татарского культурного центра «Ляйсан» и ансамбль «Маричка» украинского культурного объединения «Дніпро». Кроме того, концертные номера подготовили и учащиеся таразских школ. Заместитель директора Жамбылского областного русского драматического театра Валерия Сон поделилась интересными фактами о Масленице, объясняя, что в древности блины пекли как символ солнца, провожая зиму и призывая весну и обновление природы. Мероприятие «Масленица широкая» организовано с целью сохранения культурного наследия региона, популяризации традиций народов Казахстана и духовно-нравственного воспитания молодежи. Таразцы всех национальностей вместе радостно проводили зиму, весело развлекаясь и наслаждаясь вкусными угощениями. Завершив праздник, собравшиеся символически сожгли чучело Масленицы, вместе провожая зиму и встречая весну с радостью и оптимизмом. Мероприятие было организовано совместными усилиями русской общины «Радонеж», Ассамблеи народа Казахстана по Жамбылской области, областного русского драматического театра и акимата города Тараз.

Жамбылская область привлекает любителей природы и красоты своим ежегодным фестивалем – экспедицией по местам, где произрастают тюльпаны, включая краснокнижные. Туристы из разных уголков нашей страны, а также из Китая и Германии приезжают сюда, чтобы в живую насладиться всей красотой расцветающих тюльпанов Грейга и Кауфмана и ощутить их аромат. Наши ученые подчеркивают, что именно с территории нынешнего Казахстана эти цветы были впервые завезены в Европу несколько веков назад. Сегодня местность Каратауских гор буквально усыпана тюльпанами различных сортов, находящимися на высоте более тысячи двухсот метров над уровнем моря. Среди посетителей фестиваля были и представители ЮНЕСКО. В планах организаторов – создание геопарка в регионе, где будет рассказано много интересных историй о тюльпанах [4].

В 2024 году на Центральной площади города Тараз состоялось захватывающее театрализованное представление на праздник Наурыз, привлечшее множество зрителей, несмотря на плохие погодные условия. Этногородок, расположенный на площади, поражал разнообразием и красотой, юрты украшенные в национальном стиле, привлекали внимание своим богатым убранством и дастарханом, накрытым казахскими и восточными блюдами. Здесь же проходила выставка ремесленников, демонстрировались национальные обычаи и традиции, а также проводилось шествие «Улы кош». Важных гостей принимали в юртах, включая представителей государств-участников Организации тюркских государств, прибывших в Тараз на международную сельскохозяйственную форум-выставку «KazAgroZhambyl», Делегация из Турции посетила все 15 юрт, где попробовала наурыз-коже и баурсаки.

Международная сельскохозяйственная форум-выставка «KazAgroZhambyl-2024» привлекла в Тараз министров сельского хозяйства и бизнесменов из различных стран, среди которых Азербайджан, Венгрия, Китай, Кыргызстан,

Россия, Таджикистан, Туркменистан и Узбекистан. В праздничной атмосфере Наурыза были заключены исторические соглашения между странами Организации тюркских государств.

В рамках театрализованного представления Наурыз гости и участники праздника могли наблюдать высокое мастерство джигитовки местных юношей и девушек, демонстрированное в национальных конных спортивных играх, таких как аударыспак и кыз куу, а также других традиционных соревнованиях. Любой желающий имел возможность принять участие в различных национальных играх, включая стрельбу из лука, перетягивание каната, асык ату, лангы тебу, армрестлинг и тогыз кумалак.

На Центральной площади прошел праздничный концерт с участием артистов Жамбылской областной филармонии имени Кенена Азербоева и звезд отечественной эстрады.

Полигон Терс-Ашибулак в Жамбылской области временно превратился в ипподром для проведения праздничных конных скачек среди военнослужащих горно-егерского полка регионального командования «Юг», единственного в казахстанской армии. Конная подготовка для военнослужащих Регионального командования «Юг» является ключевым элементом их боевой учебы. В рамках Наурыз-мейрамы праздничные баурсаки были приготовлены пекарями войсковой части 01731 Регионального командования «Юг» прямо на полевых условиях, в районе формирования ротных колонн для выезда на полигон Айша-биби для выполнения боевых задач [5].

Ежегодно в Таразе, в парке Жеңіс, собираются жители и гости областного центра с целью почтить память героев Великой Отечественной войны. Основной акцент делают на возложение цветов к Вечному огню и стелам, на которых увековечены имена всех жителей Жамбылской области, участвовавших в войне. На церемонии присутствовали, четверо ветеранов Великой отечественной войны, труженики тыла, их родственники, а также аким Жамбылской области, председатели областного маслихата, общественного совета, представители интеллигенции, этнокультурных объединений и правоохранительных органов.

Минутой молчания участники церемонии почтили память героев, проявивших героизм на фронтах боевых и трудовых действий. Дети и внуки фронтовиков принесли цветы к стелам, где увековечены имена более 100 тысяч участников Великой Отечественной войны.

В этот день в парке Жеңіс торжественно распахнулись двери Зала Славы. Внутри можно увидеть фотографии и экспозиции, рассказывающие о героических временах Великой Отечественной войны. В парке возвышаются шесть массивных гранитных стел, на которых высечены имена павших героев. Особое внимание привлекают стелы с именами 48 Героев Советского Союза, уроженцев Жамбылской области, награжденных медалью «Золотая звезда». В Зале Славы представлены экспозиции, которые воссоздают атмосферу военного времени. В центральном зале установлен впечатляющий барельеф «Победный флаг над рейхстагом». На стендах можно увидеть реликвии военных лет и около 500 медалей фронтовиков из Жамбылской области. Всего в этом музее собрано

полтора миллиона фотографий военного времени, что позволяет глубже понять и почувствовать события тех лет.

В Жамбылской области проходит огромное количество различных мероприятий, от масштабных и крупных до маленьких ярмарок. Мероприятия охватывают большую часть населения и хорошо популяризованы среди молодежи, что является большим плюсом в событийном туризме. В области отмечаются все народные праздники и устраиваются мероприятия в их честь, стоит отметить что отмечаются праздники всех национальностей. Многие мероприятия проводятся ежегодно, а часть из них даже ежемесячно, что очень положительно сказывается на туристском имидже Жамбылской области.

Жамбылская область амбициозно нацелена на развитие событийного туризма, однако есть недостатки, которые необходимо преодолеть. Одной из ключевых проблем является недостаточная эффективность информационной поддержки. Для повышения привлекательности региона необходимо улучшить информирование о туристских возможностях. Это включает в себя большее рекламирование достопримечательностей и природных мест Жамбылской области в социальных сетях, в таких как: инстаграм, фейсбук, Таргет в интернете, радио, журналы, газеты, баннеры и так далее. А также информативное описание всех достопримечательностей Жамбылской области на иностранных языках .

Также для продвижения событийного туризма нужны новые разработки и внедрения программ для создания новых культурных, спортивных и развлекательных мероприятий

ЗАКЛЮЧЕНИЕ. Событийный туризм в Жамбылской области стоит перед множеством серьезных вызовов, таких как: ограниченное количество мероприятий и достопримечательностей, недостаток туристской инфраструктуры, а также слабая маркетинговая стратегия и продвижение, финансовые и организационные сложности. Среди дополнительных проблем можно выделить слабое участие местного населения в развитии событийного туризма, нехватку квалифицированного персонала в сфере гостеприимства и сервиса. Кроме того, нестабильная политическая и экономическая ситуация добавляет рисков, влияя на безопасность и привлекательность региона для туристов.

Еще проблемы событийного туризма включают отсутствие разнообразия в мероприятиях и программах для разных возрастных групп и интересов туристов, а также недостаток экологической устойчивости и заботы о сохранении природы и культурного наследия при проведении мероприятий. Важно также обеспечивать доступность и безопасность инфраструктуры для туристов с ограниченными физическими возможностями.

Кроме того, можно отнести неэффективное управление и координацию между различными заинтересованными сторонами, такими как государственные органы, туристские компании, местные предприниматели и общественные организации. Не менее важно учитывать возможные негативные социокультурные последствия событийного туризма, такие как утрата аутентичности местной культуры и недовольство местного населения из-за увеличенного туристского потока. Также стоит учитывать трудности в получении

необходимых разрешений и лицензий для проведения мероприятий, ограниченный доступ к финансовым ресурсам для развития туристической инфраструктуры, а также недостаточное сотрудничество между различными уровнями власти и учреждениями, что затрудняет создание благоприятных условий для развития событийного туризма. К тому же проблемы могут быть связаны с недостаточным оснащением современными технологиями для управления и мониторинга туристкой инфраструктуры, а также недостаточным вниманием к мерам безопасности и охране окружающей среды при проведении мероприятий. Важно также учитывать такие факторы как сезонные и к тому же потенциальные изменения климата, потому что они могут повлиять на планирование и успешность событийного туризма в области.

Государству нужно поощрять предпринимателей, которые начинают свои дела в этих сферах, для того, чтобы качество сервиса в нашем городе и области только улучшалось. Местным туристским фирмам нужно устанавливать партнерские отношения с местными сообществами для совместной разработки и проведения событий, учитывая их интересы и потребности.

Для привлечения разнообразной аудитории туристов следует рассматривать создание тематических мероприятий, ориентированных на исторические события, гастрономические мероприятия, спортивные мероприятия, природные достопримечательности и культурные традиции. Государству и акимату следует больше поддерживать и развивать местные ремесленные мастерские и производственные предприятия, так как только они могут предложить туристам уникальные сувениры и товары, отражающие культуру и традиции региона.

К тому же рекомендуется создать специальные программы и мероприятия для привлечения семей с детьми, включая детские игровые площадки, образовательные мероприятия и развлекательные шоу, а также предложение специальных семейных туристских пакетов.

Список литературы:

1. Бизимова, И. Н. Событийный туризм как особый вид туризма // Вестник Иркутского университета. 2016. – № 7. – С. 177–178
2. Биржаков, М. Б. Событийный туризм: карнавалы в истории и современном туризме [Текст]: учеб. пособие / М. Б. Биржаков. – СПб: «Издательский дом Герда», 2014. – 111 с.
<https://kazpravda.kz/n/s-shikom-i-bleskom/>
4. <https://kazakhstan-news.info/ekonomika/item/106830-kuda-zhiteli-taraza-mogut-poyti-na-den-goroda>
5. <https://www.gov.kz/memleket/entities/zhambyl-taraz/press/news/details/627976?lang=ru>

ТҮРКІСТАН ҚАЛАСЫНДА ТАРИХИ ТУРИЗМДІ ДАМУ МҮМКІНДІКТЕРІ

Сандыбаева А.Ғ.

*Әзірет Сұлтан ұлттық тарихи-мәдени музей қорығы
(Түркістан, Қазақстан)*

Аннотация. Мақалада Түркістан қаласының тарихи туризм саласындағы мүмкіндіктері, Қожа Ахмет Ясауи кесенесі, басқа да тарихи нысандардың туризмді дамытудағы рөлі талқыланып, осы саланың әлеуметтік-экономикалық әлеуеті мен экономикалық пайдасы зерттеледі. Түркістандағы археологиялық ескерткіштер мен тарихи орындардың халықаралық туризм нарығында танымалдылығын арттыру мүмкіндіктері көрсетіледі. Сондай-ақ, тарихи туризмнің дамуы үшін инфрақұрылымды жақсарту, туристерге қызмет көрсету сапасын арттыру және қауіпсіздікті қамтамасыз ету қажеттілігі тарихи туризмнің мәдени мұраларды сақтау мен қоғамды біріктіру үшін маңыздылығы, сондай-ақ аймақтық және халықаралық деңгейде туристік ағынды басқару стратегиялары қарастырылған.

Кілт сөздер: Түркістан, тарихи туризм, Қожа Ахмет Ясауи кесенесі, Күлтөбе, Сауран.

Аннотация. В статье обсуждаются возможности города Туркестан в сфере исторического туризма, мавзолей Ходжи Ахмеда Ясави, роль других исторических объектов в развитии туризма, исследуются социально-экономический потенциал и экономические выгоды этой сферы. Продемонстрированы возможности повышения популярности археологических памятников и исторических мест Туркестана на международном туристическом рынке. Также рассматривается необходимость улучшения инфраструктуры для развития исторического туризма, повышения качества обслуживания туристов и обеспечения безопасности важность исторического туризма для сохранения культурного наследия и интеграции общества, а также стратегии управления туристским потоком на региональном и международном уровнях.

Ключевые слова: Туркестан, исторический туризм, мавзолей Ходжи Ахмеда Ясави, Күлтөбе, Сауран.

Annotation. The article discusses the possibilities of the city of Turkestan in the field of historical tourism, the mausoleum of Khoja Ahmed Yasawi, the role of other historical sites in the development of tourism, explores the socio-economic potential and economic benefits of this area. The possibilities of increasing the popularity of archaeological sites and historical sites of Turkestan in the international tourist market are demonstrated. It also considers the need to improve infrastructure for the development of historical tourism, improve the quality of tourist services and ensure safety, the importance of historical tourism for the preservation of cultural heritage and the integration of society, as well as strategies for managing the tourist flow at the regional and international levels.

Keywords: Turkestan, historical tourism, mausoleum of Khoja Ahmed Yasawi, Kultobe, Sauran.

КІРІСПЕ.

Түркістан аймағы - бірегей тарихи-мәдени және археологиялық ескерткіштерге, сондай-ақ таңғажайып сақталған өзіндік мәдениетке бай өлке. Аймақтың туризмді ұлттық және халықаралық деңгейде дамытуға зор әлеуеті бар. Қазақстандағы әрбір қаланың өзіндік тарихи даму кезеңдері мен жетістіктерін айқындайтын жеке тарихы, өзіндік ерекшелігі мен бетбейнесі бар.

Түркістан қаласы – қазақ халқының рухани орталығы, тарихи мұралары мен мәдени ескерткіштері мол өңір. Қалада орын тепкен Қожа Ахмет Ясауи кесенесі, Түркістанның басқа да тарихи-мәдени ескерткіштері мен көрнекі орындары бүкіл әлемге танымал. Орта ғасырлардан бүгінгі күнге дейін бұл қала қазақ халқының басты рухани орталығы болып қалыптасқан.

Түркістанның тарихи туризм саласындағы әлеуеті зор, себебі бұл өңірде көптеген ескерткіштер мен мәдени мұралар сақталған. Туристерге көрсетілетін қызметтердің сапасын қамтамасыз ету, олардың қауіпсіздігін сақтау, сондай-ақ қасиетті және тарихи нысандарды қорғау үшін туристік ағындар мен нысандарды басқару стратегиясын дер кезінде әзірлеу маңызды.

Бүгінде тарихи және мәдени құрамдас бөлігіне қызығушылық танытатын туристер саны артып келеді. Мәдени нысандар әр түрлі халықтардың тарихымен танысуға мүмкіндік береді. Туризм индустриясының басқа түрлері сияқты тарихи туризмнің де экономикалық табыстылыққа жету мүмкіндіктері көп.

ӘДІС ТӘСІЛДЕР.

Түркістан облысының мәдени-тарихи туризм әлеуетін арттыратын тарихи және археологиялық ескерткіштері туралы кешенді мағлұматтар жинақталады, жүйеге келтіріліп, жазба және археологиялық деректерді салыстырымалы-тарихи талдау жұмыстары жүргізіледі. Аймақтағы тарихи-мәдени және археологиялық ескерткіштерді мәдени нысандар ретінде туризм саласын дамытуға және Түркістан қаласының тарихы туралы кешенді ақпарат беруге зор мүмкіндіктер жасайды, сондай-ақ қаланың имиджін арттыруға ықпал етеді. Түркістан мен басқа тарихи қалалардағы туризм дамуы салыстырмалы талдау әдісі арқылы нақтыланады. Теориялық ақпарат базасы құрылып, отандық және шетелдік ғалымдардың ғылыми еңбектері жинақталып, талдау жасалады.

ЗЕРТТЕУ НӘТИЖЕЛЕРІ.

Ұлттық бірегейлігімізді нығайту жолында мәдениет саласы айрықша рөл атқарады. 2025 ж. 14 наурыз күні Бұрабайда өткен IV Ұлттық құрылтайда қазіргі кездегі қоғамда әдеп пен ұлттық болмысымызға байланысты мәселелер талқыланды. Құжат түріндегі мұраларымызды ЮНЕСКО-ның «Әлем жады» тізіміне енгізу, төл болмысымыз бен мәдениетімізді айшықтайтын ұлттық цифрлық мұрағатты жасанды интеллект жүйелеріне кіріктіру, тарихи зерттеулерді жандандыру міндеттерін айқындады. Осы тұрғыдан Мемлекет басшысы Қасым-Жомарт Тоқаев жасампаздық құндылықтарды дәріптеу, ішкі саясаттағы ауқымды идеологиялық жұмысты жүйелейтін біртұтас тұжырымдамалық құжат әзірлеуді тапсырды.

Қазақстанның қуатты мемлекетке айналдырудың, жаңа әлемдегі орнықты дамуына жол ашатын негізгі факторлары ретінде өңірлердегі білім беру, денсаулық сақтау, туризм салаларын дамыту, оларды уақтылы әрі сапалы жүзеге асыру маңызды. Бұл жобалар Қазақстанның әлеуметтік-экономикалық жағдайын жақсартып, халықаралық деңгейде еліміздің беделін арттыруға ықпал етеді. Қоғамның барлық саласында сапалы өзгерістер жасау үшін осы бағыттағы жобаларды сапалы әрі уақтылы жүзеге асыру қажет.

Туризм саласының дамуы еліміздің халықаралық аренада танылуына ықпал етіп, экономикалық өсімді қамтамасыз етеді. Туризм – бұл тек қана елге шетелдік туристерді тартумен шектелмей, ішкі туризмді дамыту арқылы азаматтарымызға өз елін тереңірек танып-білу мүмкіндігін береді.

Түркістанның әлеуметтік-экономикалық дамуымен қатар, Түркістан қаласының идеологиялық негіздемесін қалыптастыру бойынша 4 бағыт айқындалған болатын. Олар: біріншіден, Түркістан - қазақ халқы мен түркі тілдес елдердің ең ірі зиярат және туризм орталығы. Екінші, Түркістан - әлемдік деңгейдегі қолөнер және шеберлер орталығы. Үшінші, Түркістан - Ұлы Жібек жолының бойында орналасқан ірі сауда орталығы. Төртінші, Қожа Ахмет Ясауи - рухани тұлға. Міне, осы 4 бағыт бойынша идеологиялық жұмыстар қолға алынып, түрлі бағытта жұмыстар жүргізілуде.

Түркістан облысында мәдени-тарихи туризм әлеуетін дамытудың табысты бағыты ақпараттандыру негізінде аймақтың мәдени келбетін синтезді интеграциялауды қажет етеді.

Түркістан қаласы өзінің екі мыңжылдықтан астам тарихында көптеген мемлекеттердің құрамында болған, бірнеше рет өркендеп, қайтадан қалпына келген. Ежелде Ясы деген атаумен белгілі қала VII-XII ғасырларда Шауғар өңірінің бір бөлігі ретінде танымал болды [1, 5]. Шауғар сол кезеңдерде саяси және экономикалық орталық болып қызмет атқарған. Кейбір деректер бойынша, Ясы Шауғарға жақын орналасқан қала болған, ал тағы бір пікір бойынша, ол Шауғардың серігі ретінде дамыған. XII ғасырда қаланың құлдырау кезеңінде аймақтың орталығы болып Ясы қаласы бой көтереді [2, 8].

XII ғасырда Қожа Ахмет Ясауи өзінің сопылық ілімін кеңінен таратып, осы қалада өмірден өтті және оның қабірі басына үлкен мазар тұрғызылды. Мазар уақыт өте келе мыңдаған мұсылмандардың зиярат ететін орнына айналды. Бұл кесенені тұрғызуға бастамашы болған Әмір Темір еді.

XVI ғасырдың соңында Сығанақ қаласы өзінің бұрынғы маңызын жоғалтқан кезде Түркістан Ахмет Ясауи кесенесінің арқасында Орта Азияның рухани орталығына айналды. 1598-1628 жылдар аралығында Есім хан Түркістанды Қазақ хандығының орталығы етіп, қалаға Түркістан атауын берді. Қазақ хандары XVIII ғасырдың соңына дейін осы қалада билік жүргізді.

«Әзірет Сұлтан» Ұлттық тарихи-мәдени музей-қорық аумағында 164 тарихи тұлға жерленген, олардың арасында қазақ халқының белгілі қайраткерлері мен игі жақсылары бар. Кесенеді Қаз дауысты Қазыбек би, Абылай хан, Есім хан, Хақназар хан, Тауке хан, Шығай хан, Жәңгір хан, Қанжығалы Бөгенбай, Тобықты Мамай, Қоңырат Сырғақ секілді тарихи тұлғалар жатыр.

Кеңес дәуірінде дінге қарсы атеистік саясатқа байланысты Түркістан қаласы мен Қожа Ахмет Ясауи кесенесі елеусіз қалды. Кеңестік идеология ұлттың тарихи тұлғаларына қатысты теріс көзқарас қалыптастырғанымен, бұл шындықты халықтың жадынан өшіре алмады. Бүгінгі таңда бұл ғажап құрылыс қазақ халқының негізін қалаған түркі тайпаларының тілі, діні, мәдениеті мен тарихын зерттеуде маңызды дерек көзіне айналды.

1935 жылы Түркістандағы Қожа Ахмет Ясауи кесенесін мемлекеттік қорғау тізіміне алу туралы шешім қабылданды [3]. Осыдан кейін кесене өлкелік маңызға ие болып, мұражай ретінде ұйымдастырылды. Кесененің қалпына келтірілуіне арналған жөндеу жұмыстары басталып, өкімет тарапынан тиісті шаралар қабылданды. Сонымен қатар, кесененің құнды мүлкін қорғау мақсатында күзет қызметі ұйымдастырылды [4].

Түркістан қаласының тарихи туризм саласындағы әлеуеті аса зор. Қалада бірқатар маңызды тарихи-мәдени ескерткіштер бар, олар тек ұлттық маңызға ие емес, сонымен қатар халықаралық деңгейде танымал. Олардың ішінде Қожа Ахмет Ясауи кесенесі ерекше орын алады. Қазақстан Республикасы тарапынан әлемдік мұраның тізіміне алғаш ұсынған ескерткіш – Қожа Ахмет Ясауи кесенесі болды. Әлемдік мұра комитеті өзінің Парижде 2003 жылдың 30 маусым – 5 шілде аралығында болған 27-сессиясында Қожа Ахмет Ясауи кесенесі «әлемдік мұра тізіміне» енді.

Кесене Түркістанның басты туристік нысаны болып табылады. Қазақ мемлекеттілігінің символына айналған Қожа Ахмет Ясауи кесенесі бұдан біршама уақыт бұрын жалпы ұлттық пантеон ролін атқарған, онда қазақ халқының ұлы адамдарының мәйіті жатыр. Сондықтан біздің осы ескерткішті қайта қалпына келтіріп, жалпы ұлттың зейінін осы орталыққа аударып жатқанымыз өте дұрыс. Сонымен қатар Түркістан аумағында басқа киелі жерлермен ұштастырып турпакеттер жасағаны дұрыс.

Түркістан облысының Түркістан, Бәйдібек, Қазығұрт, Сауран, Төле би, Отырар, Созақ, Сайрам аудандарында орналасқан мәдени-тарихи және археологиялық ескерткіштерін және ерекшеліктерін сараптау арқылы, олардың электронды каталогы мен мультимедиялық картасын әзірлеп, мобильді қосымшалар арқылы қолжетімді етіп пайдалануға беру керек.

Туристерге көрсетілетін қызметтердің сапасын қамтамасыз ету, олардың қауіпсіздігін сақтау, сондай-ақ қасиетті және тарихи нысандарды қорғау үшін туристік ағындар мен нысандарды басқару стратегиясын дер кезінде әзірлеу маңызды. Бүгінде тарихи және мәдени құрамдас бөлігіне қызығушылық танытатын туристер саны артып келеді. Мәдени нысандар әр түрлі халықтардың тарихымен танысуға мүмкіндік береді. Туризм индустриясының басқа түрлері сияқты тарихи туризмнің де экономикалық табыстылыққа жету мүмкіндіктері көп.

Түркістан қаласын түркі әлемінің мәдени және рухани астанасы, Орталық Азиядағы Халықаралық туризм мен қажылық орталығы ретінде дамыту туризм саласындағы мемлекеттік саясаттың стратегиялық басымдықтарының бірі болып табылады. Қазақ руханияты мен мәдениетінде айрықша орны бар ірі нысандар арасында жалпы ауданы 27 га аумақта археологиялық зерттеу жұмыстары

жүргізіліп жатқан Күлтөбе қалашығын атап өтуге болады. Күлтөбе қалашығы аумағында табылған заттардың тарихи және мәдени маңызға ие және I ғасырдан XIX ғасырға дейінгі түрлі тарихи кезеңдердегі қала тұрғындарының материалдық, экономикалық өмірінің айғағы болып табылады. Қазіргі уақытта бұл — Ежелгі қалалық мәдениеттің куәгері екендігін көрсететін Қазақстанда жалғыз жақсы сақталған ескерткіш.

Түркістан аумағында тағы бір ғажап ескерткіштердің бірі, туристтерді тартатын маңызды нысан – Сауран қалашығы. Орта ғасырларда Оңтүстік Қазақстанның маңызды сауда және мәдени орталықтарының біріне айналды. Бұл қала түркілердің Ұлы Жібек жолы бойындағы қалаларының бірі болды. Кезінде қаланың абаттандырылуы мен қорғанысына көп күш жұмсалған, қолөнер ісі қарқынды жүргізілген. Араб тарихшысы Мақдисидің шығармасында «Сауран жеті қабат дуалмен қоршалған үлкен қала, оның ішінде рабат, мешіт бар» деп жазған. Сауран – Қазақстан мен Орталық Азия территориясында үлкен саяси-экономикалық орталық, көшпелілер мен отырықшылар арасындағы шекара іспеттес болды. Сауран қалашығы ортағасырлық қалалық құрылымның жақсы сақталған үлгісі. Әсіресе, оның ерекшеліктері мен архитектуралық шешімдері қазіргі зерттеушілерді таңқалдырады. Бұл қала Ұлы Жібек жолы бойындағы тарихи маңызы зор мекен болып табылады. Сауран – өз дәуірінде білім орталығы болған және таңғажайып өнертабыстармен танымал болды. Солардың бірі бірегей кәріз – жерасты су құбырлары жүйесі. Көне деректерде Сауран ғаламат қамал болғандығын растайды.

Түркістан туралы таныту жұмыстары жүргізіліп келеді, алайда қаланың имиджін қалыптастыру үшін арнайы туристік бағдарламалар жасап, қала туралы тарихи кинофильмдер түсіріліп, интернет және әлеуметтік желілерінде жарнамалық жұмыстарды, туристік қызметті дамытуды күшейту қажет. Түркістан қаласының тарихы туралы кешенді ақпарат беруге зор мүмкіндіктер жасайды, сондай-ақ қаланың имиджін арттыруға ықпал етеді.

Сонымен қатар, Түркістанның тарихи мұраларының бір бөлігі – ортағасырлық қалашықтар, кесенелер, мешіттер, зираттар мен тарихи ғимараттар туристер үшін қызығушылық тудырады. Түркістан облысының жалпы аумағында мұндай ескерткіштердің саны жүзден асады. Осы ескерткіштерді зерттеу мен сақтау мақсатында әртүрлі ғылыми-зерттеу жұмыстарын жүргізу қажет.

Туризм индустриясы дамыған сайын оның экономикалық әлеуеті де арта түседі. Түркістандағы тарихи туризм аймақтың экономикасына елеулі ықпал етіп, жұмыс орындарын көбейтуге, жергілікті тұрғындардың тұрмыс жағдайын жақсартуға мүмкіндік береді. Алайда, тарихи туризмді дамытуда бірнеше мәселелер де бар. Олардың ішінде:

1. Инфрақұрылымның жетіспеушілігі – туристер үшін қажетті инфрақұрылым (қонақ үйлер, көлік қатынасы, ақпараттық орталықтар) дамытуды қажет етеді.

2. Қоршаған ортаның ластануы – туристер көп жиналатын орындарда экологиялық проблемалар туындайды.

3. Қызмет көрсету деңгейінің төмендігі – туризм саласында кәсіби мамандардың тапшылығы байқалады.

4. Маркетинг пен жарнама мәселелері – Түркістанның туристік әлеуетін толық танытатын сапалы жарнама мен маркетингтік стратегиялар керек.

Туризм индустриясының дамуы аймақтың экономикасына оң әсер ете алады, бірақ оның тиімді жұмыс істеуі үшін инфрақұрылым мен қызмет көрсету сапасын жақсарту қажет. Туризмді дамытуда мәдени және экологиялық аспектілерді ескеру маңызды. Қоршаған ортаны қорғау шараларын қабылдаудың қажеттілігі байқалады. Туризм саласында жұмыс істейтін мамандарды оқыту және кәсіби деңгейін арттыру мәселесі өзекті. Жергілікті халықты туризм индустриясында жұмыс істеуге тарту үшін арнайы бағдарламалар мен курстар ұйымдастыру қажет. Түркістанның тарихи туризмді дамытуда басты бағыты – халықаралық деңгейде танымал туристік орталыққа айналуы үшін маркетингтік стратегияларды күшейту керек.

Туризмнің дамуы үшін саяхатшыларға ыңғайлы болуы қажет. Нысандарға баратын жол, ол жерлерде қызметі көрсететін мүмкіндіктердің болуы, ескерткіштердің сақталуы керек етіледі.

Қазіргі кезде Түркістанның өркендеуін мәдени және әлеуметтік жобалар аясында қарастыратын болсақ, оны мынадай факторлармен айшықтауға болады. Біріншіден, қаладағы мәдени және әлеуметтік маңызы бар құрылыстардың қызметі. Екінші, қала ішіндегі ескерткіштер мен көркемдік жобалардың ерекшелігі. Үшіншіден инновациялық құрылымдық жобалар мен бастамалар және төртіншіден, қалада өтетін дәстүрлі конкурстар мен фестивальдардың жұмысы болып табылады. Осы факторлар Түркістан қаласының мәдени және әлеуметтік өркендеуін түсіндіруге мүмкіндік береді.

ҚОРЫТЫНДЫ

Түркістан қаласы – тарихи туризм саласында зор әлеуеті бар аймақ. Қалада сақталған мәдени және тарихи ескерткіштер, әсіресе Қожа Ахмет Ясауи кесенесі, әлемдік деңгейдегі туризмді дамытуға үлкен мүмкіндік береді. Алайда, тарихи туризмнің толыққанды дамуы үшін инфрақұрылымды дамыту, экологиялық мәселелерді шешу, қызмет көрсету сапасын арттыру және туризм мамандарын дайындау қажет. Сондай-ақ, Түркістанды халықаралық туристік орталыққа айналдыру үшін маркетингтік стратегияларды күшейту керек. Бұл шаралар арқылы Түркістанның тарихи туризмін дамыту аймақтың экономикасын жақсартуға және халықтың өмір сүру деңгейін көтеруге ықпал етеді.

Түркістан қаласы көптеген ғасырлар барысында аймақтың, сондай-ақ оның шегінен тыс өмірлік қызметтің барлық аспектілерінде өзекті рөл ойнады. Сонау орта ғасырда, хандық дәуірде, патшалық Ресейде, Кеңес Одағы кезінде талай саяси-мәдени, тарихи оқиғалардың қалып ортасында болған, тәуелсіздік тұсында қайта бой түзеген Түркістанның мәртебесі биіктей бермек.

Әдебиеттер тізімі:

1. Қожа М. Иасы - Түркістан тарихы(ерте заманнан XVIII ғасырға дейін). Алматы: Қазақпарат, 2000. -44 б.

2. Смағұлов Е., Тұяқбаев М. Түркістанның ортағасырлық тарихы. Түркістан: Мұра, 1998. -52 б. 8 б.
3. Түркістан облысының мемлекеттік архиві. ТОМА. 201-қ., 1-т., 12-іс, 24 п.
4. ТОМА. 201-қ., 1-т., 12-іс, 24 п.

DEVELOPING KAZAKHSTAN: TOURISM AND GLOBAL TRENDS

Kuspanova T.R.

master of pedagogical sciences, senior teacher Atyrau University after

Kh.Dosmukhamedov

(Atyrau, Kazakhstan)

e-mail: kuspanova.t.81@mail.ru

Annotation. The authors used methods of comparative analysis, methods of system analysis, methods of statistical processing of empirical data. The axiomatic method and the method of generalization and classification were taken as the basis of scientific research methods. The expert evaluation method was used as the analysis tool.

The study revealed the problems of the development of the tourism industry in Kazakhstan, which have become limiting factors. Based on the results of the evaluation of data characterizing the infrastructural development of the tourism industry.

The tourism industry of Kazakhstan is one of the priority areas for the economy of our state. Considering it, this industry carries a significant potential for development within not only our country but also beyond its borders, a large number of institutional instruments have been developed and accepted for execution by the state. Nevertheless, the tourism industry, despite the positive pace of development, still does not give a qualitative structural change. We can say that the number of tourists and industry entities is increasing, but the industry itself has not yet undergone qualitative development. Thus, based on the results of our research, we prove that the tourism industry requires not only a change in the basic infrastructure values but also a transition to a higher level of service. This should become a catalyst for the development of the tourism industry as a whole.

Keywords: tourism, economy, tourism business, tourism infrastructure, investments.

Аннотация. Авторы использовали методы сравнительного анализа, методы системного анализа, методы статистической обработки эмпирических данных. За основу методов научного исследования были взяты аксиоматический метод и метод обобщения и классификации. В качестве инструмента анализа использовался метод экспертных оценок.

В ходе исследования были выявлены проблемы развития индустрии туризма в Казахстане, которые стали сдерживающими факторами. По результатам оценки данных, характеризующих инфраструктурное развитие индустрии туризма.

Индустрия туризма Казахстана является одним из приоритетных направлений для экономики нашего государства. Учитывая, что данная отрасль несет в себе значительный потенциал для развития не только в пределах нашей страны, но и за ее пределами, было разработано и принято к исполнению государством большое количество институциональных инструментов. Тем не менее, индустрия туризма, несмотря на положительные темпы развития, все еще не дает качественных структурных изменений. Можно сказать, что количество туристов и субъектов отрасли растет, но сама отрасль пока не претерпела качественного развития. Таким образом, опираясь на результаты нашего исследования, мы доказываем, что туристическая отрасль требует не только изменения базовых инфраструктурных ценностей, но и перехода на более высокий уровень сервиса. Это должно стать катализатором развития туристической отрасли в целом.

Ключевые слова: туризм, экономика, туристический бизнес, туристическая инфраструктура, инвестиции.

INTRODUCTION

Kazakhstan, the largest landlocked country in the world, possesses vast potential for economic growth through tourism. Rich in natural landscapes, historical heritage, and cultural diversity, the nation has made significant strides in promoting itself as a global tourism destination. However, to fully capitalize on its tourism sector, Kazakhstan must align its strategies with global trends. This article explores Kazakhstan's tourism development efforts and examines how international trends shape its future[1.147].

Kazakhstan offers a wide range of tourist attractions, including natural wonders, historical sites, and adventure tourism. Some of the most notable destinations include:

- **Almaty and Shymbulak:** The city of Almaty serves as a major cultural and business hub, while the nearby Shymbulak ski resort attracts winter sports enthusiasts.
- **Charyn Canyon:** Often compared to the Grand Canyon, this natural wonder is a prime destination for ecotourism and adventure seekers.
- **Baikonur Cosmodrome:** As the world's first and largest space launch facility, Baikonur attracts space tourism enthusiasts.
- **The Great Steppe and Nomadic Culture:** Kazakhstan's rich nomadic heritage provides a unique cultural tourism experience.

Despite its potential, Kazakhstan faces challenges such as infrastructure limitations, lack of global brand recognition, and visa restrictions. Addressing these issues through strategic planning and investment can help position Kazakhstan as a leading travel destination.

GLOBAL TRENDS IN TOURISM AND THEIR IMPACT ON KAZAKHSTAN

One of the dominant global trends in tourism is sustainability. Many travelers are now prioritizing eco-friendly destinations, reducing their carbon footprint, and supporting local communities. Kazakhstan's vast landscapes, including national parks and protected areas, offer excellent opportunities for sustainable tourism development.

Initiatives such as eco-lodges, wildlife conservation programs, and responsible trekking can attract environmentally conscious travelers.

The rapid growth of digital platforms has transformed the travel industry. Tourists now rely on online booking systems, virtual reality experiences, and artificial intelligence-driven recommendations. Kazakhstan needs to improve its digital presence by enhancing online booking platforms, creating virtual tours of attractions, and utilizing artificial intelligence to personalize travel experiences.[7.168]

Travelers today seek immersive and unique experiences rather than just sightseeing. Kazakhstan's rugged terrain and nomadic traditions make it an ideal destination for adventure tourism, including horseback riding, trekking, and yurt stays. By developing adventure tourism packages and collaborating with global influencers, Kazakhstan can attract thrill-seekers from around the world.

The COVID-19 pandemic has changed travel behaviors, with more people preferring open spaces, wellness tourism, and private experiences. Kazakhstan's vast and unspoiled landscapes provide an excellent setting for nature-based tourism, wellness retreats, and remote working destinations. Marketing the country as a safe and secluded travel spot can increase its appeal.[2]

To compete on the global stage, Kazakhstan should implement the following strategies:

1. **Infrastructure Development:** Improving transportation, accommodations, and tourist facilities will enhance the travel experience. Expanding regional airports and developing high-speed rail connections can make remote destinations more accessible.

2. **Visa Reforms and Tourism Policies:** Easing visa regulations and implementing digital nomad visas can attract long-term travelers and international professionals.

3. **Public-Private Partnerships:** Encouraging collaborations between the government and private sector will drive investment in tourism infrastructure and services.

4. **Global Marketing Campaigns:** Investing in digital marketing, collaborating with influencers, and participating in international travel fairs will boost Kazakhstan's visibility.

5. **Education and Workforce Development:** Training hospitality professionals and offering multilingual services will improve customer experience and attract more international visitors.

Kazakhstan is one of those countries in the world where the degree of tourism development is not yet high enough. Compared to the pace of development of the economy of Kazakhstan as a whole, tourism does not show good growth rates. This is especially evident with regard to inbound tourism. Nonetheless, Kazakhstan has a good tourist potential: the openness of the socio-cultural sphere, nature, historical and innovative potentials[6].

At the same time, a number of other factors have a negative impact on the development of tourism in Kazakhstan. One of these factors is the tourist infrastructure. The level and quality of its development is still low. If there are no problems with the elements of tourist infrastructure in large cities of Kazakhstan, then in small towns and rural areas this problem is relevant. The main problem remains the low level of investment activity of tourism entities. Infrastructure development requires a constant

and significant flow of investments. Despite the fact that the tourism industry is one of the priority sectors of the development of the economy of Kazakhstan, the investment flow is still insufficient. It is concentrated in large settlements

Kazakhstan has significant potential to become a major player in the global tourism industry. By leveraging sustainable practices, embracing digitalization, and aligning with post-pandemic travel trends, the country can attract more international tourists and boost its economy. Through strategic investments, policy reforms, and global marketing efforts, Kazakhstan can establish itself as a must-visit destination in the coming years.

REFERENCES

1. Bagiryanyan, V. 2013 International tourism and its impact on the development of the world economy. Bulletin of the Rostov State University of Economics (RINH), 1-2: 147-152.
2. 21 May 2024 Kazakhstan ranked 52nd in the global travel and tourism ranking for 2024 KazInform International News Agency
3. Development of Tourism in the Republic of Kazakhstan June 2014
4. Butler, R. W. (Ed.). (2017). Tourism and resilience. CABI. Tourism Development Strategy for the Republic of Kazakhstan HORWATH
5. Daubaev, K., Iskakova, M., Tulegenova, G., & Piagai, A. (2019).
6. Razvitiye rynka turistsheskikh uslug Respubliki Kazakhstan v sovremennykh usloviyakh [The influence of socioeconomic aspects on the development of the market of tourist services of the Republic of Kazakhstan in modern
7. Vestnik Universiteta «Turan» — Turan University Bulletin, 2, 168–174 .
8. Denisov, I.V., Petrenko, E.S., Daribekova, N.S., & Shabaltina, L.V. (2020).
9. Turizma v Kazakhstane: klasternyi podkhod [State management of tourism development in Kazakhstan: a cluster
10. Denisov, I., Petrenko, E., Maghitova, S., & Shabaltina, L. (2020).
11. Turizma v Kazakhstane [Economy of impressions. Tourism development management in Kazakhstan].
12. Ekonomika — Creative economy, 12, 3687–3696 .
13. Development program of the Almaty region for 2016-2020. Department of Economy and Budget Planning of the Almaty Region - Taldykorgan

PROSPECTS OF GREEN TECHNOLOGIES IN UZBEKISTAN

Karieva G.A., Anvarova D.

Tashkent State Agrarian University

(Tashkent, Uzbekistan)

Email: karieva_gulihon@mail.ru

Annotation. This article talks about the prospects and importance of using “green” technologies in the Republic of Uzbekistan, from the point of view of strategic and innovative approaches. Futures research and the Foresight research method are

tools that are increasingly used by specialists in the field of sustainable development of the innovation economy.

Key words: green economy; innovative technologies; sustainable development; innovative approaches

Аннотация. В данной статье говорится о перспективах и важности использования «зеленых» технологий в Республике Узбекистан, с точки зрения стратегических и инновационных подходов. Исследования будущего и метод исследования Форсайт являются инструментами, которые все чаще используются специалистами в области устойчивого развития инновационной экономики.

Ключевые слова: зеленая экономика; инновационные технологии; устойчивое развитие; инновационные подходы.

The global experience shows the successful transition of countries to a higher quality level of development, which involves the introduction and use of green technologies in various sectors of the economy. For example, the system of measures of state support for the transition to the use of renewable energy sources varies by country. It is noteworthy that the leading countries have achieved significant results and continue to develop this area (table 1).

The development of a green economy in Uzbekistan implies ensuring environmental stability, reducing greenhouse gas emissions, and introducing new, clean technologies in the energy sector. This process stimulates the country's economic growth through energy conservation, efficient use of natural resources, and the creation of stable jobs in agriculture, industry, and transport. At the same time, the transition to a green economy ensures Uzbekistan's active participation in the fight against global climate change and the implementation of priority policies aimed at the well-being of the population.

Source: made by author

The transition from the traditional model of economic development to the "green economy" is a global trend that determines the sustainability of not only individual national economies, but the entire planet. Currently, green development is considered the goal of many states, an important means of solving global environmental problems.

Table 1. Countries leading in the use of renewable energy sources

Countries	Green technologies
Iceland	<ul style="list-style-type: none"> • Leading green energy producer per capita (80%). • Priority areas are hydrothermal and petrothermal energy.
Sweden	Priority investment areas are solar and wind energy, energy storage, smart grids and green transport
Costa Rica	Meets a significant portion of its energy needs through hydroelectric, geothermal, solar and wind energy. The country aimed to achieve complete carbon neutrality by 2021 and has already achieved impressive results, operating on 100%

	renewable energy for more than two months twice in the last two years.
Nicaragua	The country is investing in wind, solar and geothermal energy. Their goal is to use 90% renewable energy by 2020
United Kingdom	The country's combination of grid-connected wind farms and stand-alone turbines has increased wind power generation
Germany	Invests in wind power development
Uruguay	<ul style="list-style-type: none"> • Invests in wind and solar power. • National energy supply is 95% renewable
Denmark	<ul style="list-style-type: none"> • Denmark aims to be 100% fossil fuel-free by 2050 and plans to use wind power to achieve this. They already set a world record in 2014, generating almost 40% of their total electricity needs from wind power, and the latest figures put them well on track to reach their first goal of 50% by 2020.
China	<ul style="list-style-type: none"> • Owns 5 of the world's 6 largest solar module firms, the largest wind turbine manufacturer; the world's largest lithium ion producer; the world's largest electricity generator.
Morocco	<ul style="list-style-type: none"> • Investing in solar power generation, coupled with its wind and hydroelectric plants. • By 2020, Morocco expected to obtain 14% of all electricity from solar energy, and by 2030 it plans to increase the share of electricity obtained from renewable sources (including hydro and wind energy) to 52%.

The search for the right solution to environmental problems associated with abnormal weather conditions, droughts, dust storms, land degradation and desertification, loss of biodiversity, exhaust emissions, greenhouse gases, etc. has led to the urgent task of transition to a green economy.

For Uzbekistan, the green transition is an opportunity to modernize its economy within the production and supply chains, increase the efficiency of natural resources use and achieve balanced growth of various social groups.

At the initiative of the President, Uzbekistan became the first CIS country to join the Global Green Growth Institute. Understanding this concept by the Government of Uzbekistan led to the adoption of a number of strategic documents that define priorities and objectives for the medium and long term. The Strategy for the Transition of the Republic of Uzbekistan to a Green Economy for the Period 2019-2030 defines key goals and objectives, priority areas and implementation measures. On December 2, 2022, the Decree of the President “On measures to improve the effectiveness of reforms aimed at the transition of the Republic of Uzbekistan to a green economy by 2030” was adopted. In accordance with it, a program for ensuring green growth until 2030 was developed. It defines current targets for reducing specific greenhouse gas emissions per unit of gross domestic product by 35% from the 2010 level, increasing the

production capacity of renewable energy sources to 15 GW and bringing their share in the total volume of electricity production to more than 30%, significantly increasing the efficiency of water use in all sectors of the economy, introducing water-saving irrigation technologies, expanding green areas in cities by more than 30% by planting 200 million seedlings per year and increasing the number of green areas in the country's cities by more than 30%.

In our country, the population increases annually by 450,000-500,000 people. In such conditions, it is very important to effectively use limited land and water reserves, eliminate environmental problems and develop a "green" economy. The main goal is to ensure "green" growth and the transition to "green" chemistry, "green" territory, "green" transport in the near future. With support from the national government and UNDP, Uzbekistan applied foresight methods to realize the opportunities of the transition to a “green” economy. This resulted in a number of deliverables, including a database of signals, drivers, narrative scenarios and a user scenario study system. The study was conducted with the participation of UNDP programme staff and a wider group of partners from various government ministries, agencies and NGOs. During the study, a team of futurologists from around the world, UNDP and government partners used the foresight system of the Houston university to study the subject area, search for signals of novelty, continuity and change, create a set of driving forces, model an alternative future scenario and identify key ideas for further actions in support of the current government. reforms, in particular, the strategy update of December 2022 in accordance with the Presidential Decree on measures to improve the efficiency of the government and the effectiveness of the future. The signal horizon scanning yielded 454 results, which were converted into 22 factors using a future triangle taking into account the influence of the past, present and future. The factors were used to model alternative future scenarios using two approaches (fig.1):

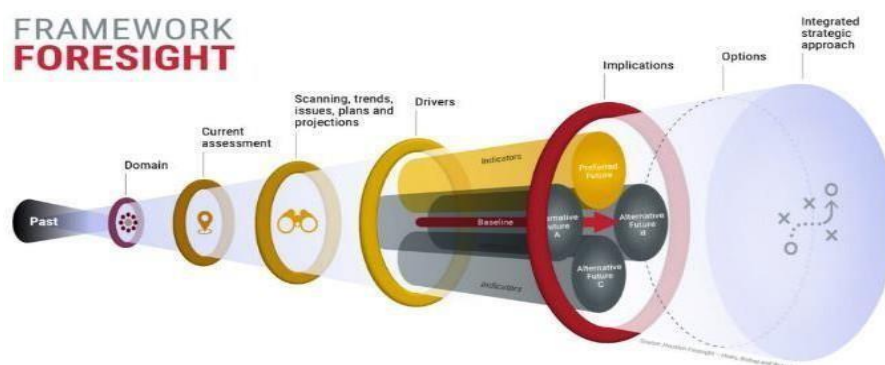

Figure 1. Foresight Framework

The Houston concepts research-based method is based on a multi-stage process that includes various activities in six phases. The global team developed narrative scenarios. UNDP and government partners developed short scenarios. Both scenarios were used to develop key ideas underlying innovative approaches such as: developing a national tariff system; bringing youth to the forefront of green economy development; focusing on domestic capacity development; and creating an ecosystem of missions to

ensure cross-government coordination. Narrative scenarios and templates for the various activities are included in the annexes.

In summary, it is important to highlight the importance and timeliness of adopting green technologies to address existing and emerging environmental challenges, and this framework for exploring and conducting future research and foresight will be invaluable in generating forward-looking ideas in a specific direction? The ability to manage uncertainty, complexity, and ambiguity by exploring all possible futures can generate insights for strategic planning, identify opportunities for transformation, and anticipate and mitigate critical risks.

List of references

1. Decree of the President of the Republic of Uzbekistan dated September 11, 2023 No. PF-158 "On the strategy" Uzbekistan-2030".
2. Decree of the President of the Republic of Uzbekistan "On measures to improve the effectiveness of reforms aimed at the transition of the Republic of Uzbekistan to a "green" economy by 2030".
3. The future belongs to the "green" transition in Uzbekistan. UNDP publication. Tashkent. 2023.
4. F. Dannivant, K. Norgaard. Success stories in environmental protection: addressing major environmental challenges and combating climate change in paperback. March 21, 2017.

КЯРИЗЫ КАК ИСТОРИЧЕСКОЕ НАСЛЕДИЕ И СИМВОЛ ГОСУДАРСТВЕННОСТИ В ЦЕНТРАЛЬНОЙ АЗИИ

Ульжаева Ш.М.

*д.и.н., профессор, Национальный исследовательский университет Ташкентский институт ирригации и механизации сельского хозяйства
(Ташкент, Узбекистан)*

Аннотация. В статье анализируется историческая роль кяризов как символа государственности и стабильности, их влияние на социально-экономическое развитие региона, а также их архитектурные и инженерные особенности. Особое внимание уделяется правовым аспектам охраны кяризов как исторического наследия, а также современным вызовам, связанным с их сохранением и восстановлением. В результате исследования подчеркивается важность кяризов не только как инженерного достижения прошлого, но и как значимого элемента культурной идентичности народов Центральной Азии.

Ключевые слова: кяризы, Центральная Азия, историческое наследие, водоснабжение, государственность, право, охрана памятников, инженерия.

Annotation. Qanats represent a unique hydraulic system with immense historical and cultural significance for Central Asia. They not only provided water supply in arid regions but also contributed to the development of agriculture, trade, and the sustainable existence of ancient civilizations. This article examines the historical role of qanats as a symbol of statehood and stability, their impact on the socio-economic

development of the region, as well as their architectural and engineering features. Special attention is given to the legal aspects of protecting qanats as historical heritage and the modern challenges related to their preservation and restoration. The study highlights the importance of qanats not only as an engineering achievement of the past but also as a vital element of the cultural identity of Central Asian peoples.

Keywords: qanats, Central Asia, historical heritage, water supply, statehood, law, monument protection, engineering.

Введение Кяризы являются важным элементом исторического наследия Центральной Азии, представляя собой уникальную систему водоснабжения, которая использовалась на протяжении тысячелетий. Эти подземные гидротехнические сооружения не только обеспечивали орошение засушливых земель [1], но и способствовали развитию городов, экономики и государственной структуры в регионе. Кяризы можно рассматривать как символ государственного управления и хозяйственной самостоятельности, поскольку их строительство требовало коллективных усилий, строгого регулирования распределения водных ресурсов и длительного планирования.

Первые кяризы в Центральной Азии появились еще во времена древних цивилизаций, таких как Бактрия, Согдиана и Хорезм. Они использовались более 3000 лет. В Средние века кяризные системы достигли своего расцвета при таких государствах, как Саманиды, Караханиды и Тимуриды.

Около 200 кяризов вырыто в Бухарской, Самаркандской и Навоийской областях Узбекистана. До 1920-х годов воды корыза использовались для орошения сельскохозяйственных культур в Средней Азии [1].

В период правления Амира Темура строительство кяризов активно развивалось, так как он понимал их стратегическое значение для поддержания процветающих городов и сельского хозяйства. Государственная поддержка ирригационных систем позволяла расширять орошаемые территории, что способствовало укреплению экономики и политической стабильности.

Кяризы (канаты) в Казахстане – это древние подземные гидротехнические сооружения, которые использовались для устойчивого водоснабжения в засушливых районах. Они представляют собой систему горизонтальных колодцев и каналов, проложенных в грунте, по которым вода самотёком поступает из подземных источников к поверхности¹¹.

В Казахстане кяризы были распространены преимущественно в южных регионах, особенно в Туркестанской, Жамбылской и Алматинской областях, где они использовались для орошения полей и снабжения водой поселений [2].

Кяризы как фактор государственности: Обеспечение продовольственной безопасности зависели из водоснабжения. Кяризы позволяли осуществлять стабильное водоснабжение для сельского хозяйства, что напрямую влияло на продовольственную безопасность государства. Орошение увеличивало урожайность и способствовало развитию торговых путей, таких как Великий шелковый путь.

Государственное регулирование и контроль. Водоразделение осуществлялось под контролем местных властей, что требовало развитой административной системы. Право на использование воды часто передавалось наследству, а системы водоснабжения находились под защитой государственных структур. Они требовали коллективную организацию труда.

Строительство и эксплуатация кяризов требовали координации большого количества рабочих, что способствовало развитию организационных навыков населения и укреплению социальной структуры общества.

Водные ресурсы делились между общинами, что формировало чувство ответственности и приверженности общим государственным интересам.

Социальное и культурное значение кяризов высоко. Кяризы не только служили источником воды, но и формировали основу общественных взаимоотношений. Вокруг них строились селения, развивались торговые центры и ремесленные мастерские. Кяризы также стали объектами культурного наследия: многие из них связаны с местными легендами, мифами и историческими преданиями. В некоторых регионах кяризы именуется в честь известных исторических личностей, например, Искандарийские кяризы, которые, по преданию, были созданы во времена Александра Македонского.

С развитием современных технологий и строительством плотин, насосных станций и артезианских скважин кяризы постепенно пришли в упадок. Тем не менее, их возрождение может стать важным шагом в деле сохранения культурного наследия и обеспечения устойчивого водоснабжения в условиях изменения климата. Государственные программы и международные проекты могут способствовать восстановлению кяризов как экологически чистого метода ирригации.

Кяризы представляют собой не просто древнюю систему водоснабжения, а важнейший элемент государственности, экономики и культуры Центральной Азии. Их роль в обеспечении стабильности государств, развитии общественных институтов и хозяйственной самостоятельности делает их символом устойчивости и прогресса региона. Возрождение интереса к кяризам может сыграть ключевую роль в развитии современной системы управления водными ресурсами, опираясь на традиционные методы и современные технологии.

Сегодня многие кяризы находятся в заброшенном состоянии, но сохранились некоторые артефакты и остатки этих систем. В последние годы учёные и историки проявляют интерес к восстановлению и изучению этих сооружений как части культурного наследия Казахстана.

Вопросы сохранения кяризов в Центральной Азии требуют законодательного регулирования, поскольку эти объекты представляют историческую ценность и могут быть использованы в современных эколого-гидротехнических проектах.

Список литературы:

Кяризы и перспективы их современного использования в Казахстане // Kjarizy i perspektivy ih sovremennogo ispol'zovaniya v Kazahstane [Karizes and Current Prospects for Their Use in Kazakhstan]. *Central Asian Journal of Water*

АРАЛЬСКОЕ МОРЕ: ИСТОРИЯ И СОВРЕМЕННОСТЬ

Юнусова Хуршида Эркиновна

доктор исторических наук, профессор Национального университета

Узбекистана имени Мирзо Улугбека

(Ташкент, Узбекистан)

e-mail: Khurshida@mail.ru

Аннотация: Цель статьи заключается в рассмотрении истории Аральского моря и ее современность. В статье предлагается общий обзор высыхания Аральского моря, которое привело к возникновению крайне тяжелой экологической и социальной ситуации в прилегающих к нему регионах. При освещении темы был использован ряд комплексных методов- объективность, историческая последовательность, основанный на систематическом анализе исторических материалов. В результате выделены и охарактеризованы программы по смягчению последствий экологической катастрофы в Приаралье, в частности по сохранению природно-биологического фонда региона.

Ключевые слова: Аральское море, Амударья, Сырдарья, экологическая катастрофа, детская смертность, высыхание, сибирская язва, холера.

ВВЕДЕНИЕ

Политика советского государства, проводившаяся на протяжении более 70 лет, в особенности бездумное использование природных сырьевых ресурсов, установление единовластия хлопка в сельском хозяйстве, насилие над природой, игнорирование экологических культуры, ответственности, традиций и ценностей, сложившихся в течение длительного времени, оказали огромное влияние на взаимоотношения человека и природы. В частности, было совершенно забыто то, что нарушение равновесия в какой-либо из сфер природы, неизменно влечёт за собой дестабилизацию в других средообразующих компонентах, поскольку возможности природы неограниченны[1], когда она утрачивает свои способности к самовосстановлению. В течение многих лет для государственной политики в сфере экологии были свойственны недальновидность, подчинение законов природы интересам человека и пренебрежение к последствиям необдуманных решений. Именно поэтому экологические трагедии в СССР достигли катастрофического уровня.

Основная часть. В годы советской власти Узбекская ССР вошла в число союзных республик, в которых сложилась крайне тяжёлая экологическая обстановка. Нещадная эксплуатация природных сырьевых ресурсов, последовательное укрепление единовластия хлопка привело к нарушению природного баланса [2]. В советском государстве большое значение придавалось экстенсивному развитию экономики, а социалистическому обществу «была

абсолютно чужда идея бережного отношения к несравненным богатствам страны» [3]. Вследствие этого причины ухудшения экологической ситуации в Узбекистане требуют к себе более пристального внимания.

Самым трагическим явлением в экологическом кризисе, охватившем всю Среднюю Азию, стало высыхание Аральского моря, которое привело к возникновению крайне тяжелой экологической и социальной ситуации в прилегающих к нему регионах. Здесь следует отметить, что в бассейне Аральского моря расположены 5 республик Центральной Азии, а его территория составляет 1550 тыс. км², при этом орошаемые площади занимают 7,95 млн гектаров. Объём восстанавливаемых водных ресурсов в регионе в среднем составляет 118-120 км³ в год. В основном они восполняются за счёт вод Амударьи, Сырдарьи и подземных источников (14,7 км³). Объём водохранилищ равен 60 кубическим километрам воды [4]. 55,4 % от общих водных ресурсов, выпадающих в Арал, в бассейне моря формируются на территории Таджикистана, 25,3% - Кыргызстана, 7,6% - Узбекистана, 3,9% - Казахстана, 2,4% - Туркменистана, а оставшиеся 5,4% - на территориях Афганистана, и частично Китая и Пакистана [5].

Протяженность Амударьи 2540 км, площадь бассейна – 309 тыс. км. По бассейну реки среднегоголетний расход воды водных ресурсов составляет свыше 7,8 км³, из которых 62,9 км³ (более 80%) формируется в Таджикистане, а на долю Узбекистана приходится 4,7 км³ (6 %) [6]. Образуясь слиянием рек Пяндж и Вахш, могучая река стала называться Амударьёй, в среднем течении которой в неё впадают три крупных правых притока (Кафирниган, Сурхандарья, Шерабад) и один левый приток (Кундуз). Формируясь на территории Таджикистана и частично на севере Афганистана, река течёт через границу Узбекистана на территорию Туркменистана, а затем вновь возвращается в Узбекистан. На протяжении последующих 1257 км река не получает ни одного притока [7].

Длина Сырдарьи достигает 3019 км, площадь бассейна составляет 219 тыс. км². Среднегоголетний расход воды – приблизительно 37,21 км³. [8] Свыше 74% водного потока формируется в Кыргызстане, 14% - в Узбекистане, почти 9% - в Казахстане и около 3% - в Таджикистане [9]. Образуясь при слиянии рек Нарын и Карадарья, полноводная Сырдарья пересекает Кыргызстан, Узбекистан, Таджикистан и протекая через Казахстан, впадает в Аральское море. В среднем течении реки в неё впадают притоки – Ахангаран, Чирчик и Келес. Последним притоком, впадающим в Сырдарью, считается река Арысь [10]. В настоящее время течение Сырдарьи полностью регулируется благодаря водохранилищам [11].

В годы советской власти освоение в Узбекистане целинных земель и их орошение представляли собой ведущую отрасль сельского хозяйства, поэтому ирригационно - мелиоративные работы, связанные с повышением урожайности в хлопководстве, оказали, в свою очередь, влияние на процесс высыхания Арала. Аральское море считается самым крупным, солёным и бессточным озером в степной зоне планеты и по своей величине находилось на 4 месте в мире, а на территории советского государства занимало второе место после Каспийского

моря. Основными питающими его реками являются Амударья и Сырдарья. Во времена, когда уровень воды в Арале ещё не был снижен, мощность солнечной энергии на поверхности моря была равна 7 млрд. тонн условного топлива. Этот объём был равен энергии всего топлива, добываемого в стране. Около 40% солнечного излучения поглощала морская вода, создавая тем самым тёплый климат, благоприятный для сельского хозяйства. В 1960 годах глубина Арала достигала 53 метров, а его общая площадь составляла 66,1 км². К 1987 году акватория моря сократилась до 20 тыс км². Общий объём воды сократился в два раза, а береговая линия от 30 до 80 км, [12, с.173] при этом две трети этой площади ныне являют собой засоленную почву, покрытую песком. Загрязнённость атмосферы в окрестностях моря превышает допустимый уровень в 5 раз.

Необходимо отметить, что в тот момент, когда во всём мире усиливается беспокойство о высыхании Арала, некоторыми учёными выдвигаются псевдонаучные идеи о создании высокопродуктивных посевных площадей, освоении новых земель и строительстве ирригационных сооружений на этой территории. Когда-то Аральское море служило климаторегулирующей преградой от проникновения холодных воздушных масс с севера, смягчая резкие погодные колебания во всём центральноазиатском регионе. Однако советские учёные с завидным упорством высказывали свои убеждения о том, что высыхание Арала не влечёт за собой никаких негативных последствий. Так, по утверждению доктора исторических наук, профессора С.Ю.Геллера «... нет никаких оснований говорить о том, что соли, разносимые ветром с высохшего дна Аральского моря, могут нанести ущерб орошаемым посевным площадям Средней Азии и Казахстана» [12, с.161]. При этом он высказывал мнение о перспективе развития земледелия на обмелевших землях Арала. Подобные идеи выдвигал и директор Института пустынь Академии наук Туркменской ССР, входивший в число учёных, считавших, что выгоднее осушать Арал, чем сохранять его. Так, «во-первых, после осушения Арала здесь возникнут огромные плодородные земли. По приблизительным подсчётам, с этих земель ежегодно в среднем можно получать 1,5 млн. тонн хлопка. Доходы от этого будут гораздо выше, чем от развития на Арале рыболовства и других отраслей. Во-вторых, как и многие учёные, я тоже считаю, что высыхание Арала не повлияет на климатические условия в его окрестностях» [12, с.162].

Гибель Арала была обусловлена рядом факторов. Поскольку Узбекистан превратился в аграрное государство, поставляющее хлопок всему Советскому Союзу, в целях развития хлопководства в республике осуществлялось постоянное освоение целинных земель. К 1988 году орошаемые площади хлопковых и других посевов достигли 4 млн 100 тыс. гектаров [13]. Освоение огромных площадей под хлопчатник предполагало развитие ирригационной системы для их орошения. В регионе постепенно ухудшалась экологическая ситуация, губительно отражаясь на состоянии здоровья населения [14]. Были допущены ошибки при выборе местностей для строительства водохранилищ в целях развития хлопководства. На территории Средней Азии насчитывалось свыше 50 водохранилищ, воды которых отводились для орошения хлопковых

площадей в разных регионах, что препятствовало достижению вод Сырдарьи и Амударьи до Аральского моря. Самые крупные водохранилища Узбекистана были построены на территории Андижанской области в течении Сырдарьи[15].

Если в 1970 году общая площадь незасоленных земель в Хорезмской области составляла 86%, то к 1986 году эти площади составляли 68%, а в Каракалпакской АССР общая площадь засоленных почв равнялась 54% [12, с.171]. На орошение каждого гектара в среднем расходовалось 36 тыс. кубометров воды, что в 4 раза превышало установленные нормативы, при этом воды после промывки засоленных почв сливались на песчаных земли[12, с.172]. В результате таких сбросов вод образовались озёра Арнасой и Айдаркул, ежегодно удерживавшие в себе 5-8 тыс. кубометров воды, которые должны были поступать в Арал.

Ещё одной причиной недополучения Аральским морем вод стало строительство в 1959-1967 годах трёх водохранилищ в русле Каракульского канала на территории Туркменистана. В результате того, что они забирали из Амударьи 300 кубометров воды в секунду, происходило снижение уровня Аральского моря и год от года этот процесс приобретал необратимый характер, отрицательно сказываясь на здоровье, укладе жизни и экономическом развитии региона. Так, с каждым годом возрастал ущерб земледелию и скотоводству Кызылординской (Казахстан), Ташаузской (Туркменистан), Каракалпакской республики, Хорезмской, Навоийской и Бухарской областей (Узбекистан)[16]. Тонны солёной пыли, поднимавшиеся в воздух со дна Арала, привели к гибели садов на территории Туркменистана.

Следует особо отметить, что впадающие в Аральское море воды Сырдарьи и Амударьи, нарушили природную биологическую среду моря. Стекавшие с хлопковых полей воды и сбросы сточных вод с промышленных предприятий через арыки и притоки вливаясь в Сырдарью, повышали уровень загрязнения. Повышение концентрации опасных химических веществ в составе обеих рек представляло собой угрозу для населения, а также для флоры и фауны прибрежных районов. Поскольку окрестности Сырдарьи и Амударьи считались одной из основных индустриально-аграрных зон Центральной Азии, в сельском хозяйстве Узбекистана воды Сырдарьи использовались на 100%, а воды Амударьи – на 80% [17]. Так, в окрестностях Сырдарьи различные предприятия занимали площадь в 47,9 млн гектаров, 1.5 млн гектаров из которых приходились на Наманганскую, Ферганскую, Андижанскую, Сырдарьинскую, Ташкентскую и Джизакскую области [18]. Около 400 млн кубометров загрязнённых вод, сбрасывавшихся с предприятий и стекавших с посевных площадей, попадали в Сырдарью. Сбросы сточных вод из таких промышленных центров республики, как Ташкент, Бекабад, Янгиюль, Ахангаран, Алмалык и Чирчик загрязняли в основном эту реку. В целом, загрязнение Сырдарьи нефтепродуктами превышало в 30-60 раз, фенолами - в 6 раз, цинком - в 13 раз, ртутью – в 1,2 раза[19].

Воды Амударьи и Сырдарьи, заражённые сточными водами, впадая в Арал, повысили уровень загрязнения моря в 4 раза[20]. Загрязнение Амударьи и Сырдарьи сточными водами, а также загрязнение и обмеление Аральского моря резко изменив климатические условия в Каракалпакской АССР, Хорезмской,

Кызылординской, Ташаузской областях, привели к ухудшению эколого-гигиенического и санитарно-эпидемиологического состояния населённых пунктов.

На месте высыхающего Аральского моря формируется новая песчано-солончаковая пустыня – Аралкум, площадь которой занимает 5,5 млн гектаров [21]. Ежегодно пыльные бури выносят в атмосферу свыше 75 млн. тонн токсичных соли и пыли [22]. Мощный воздушный поток способствует быстрому распространению токсичных веществ в атмосферных слоях над соседними регионами. Если обратить внимание на показатели изменения уровня Аральского моря в 1989-1991 годах, то динамика [23] изменения объёмов воды будет выглядеть следующим образом:

Динамика

Динамика изменения объёмов воды в Аральском море (1989 – 1991 гг.)

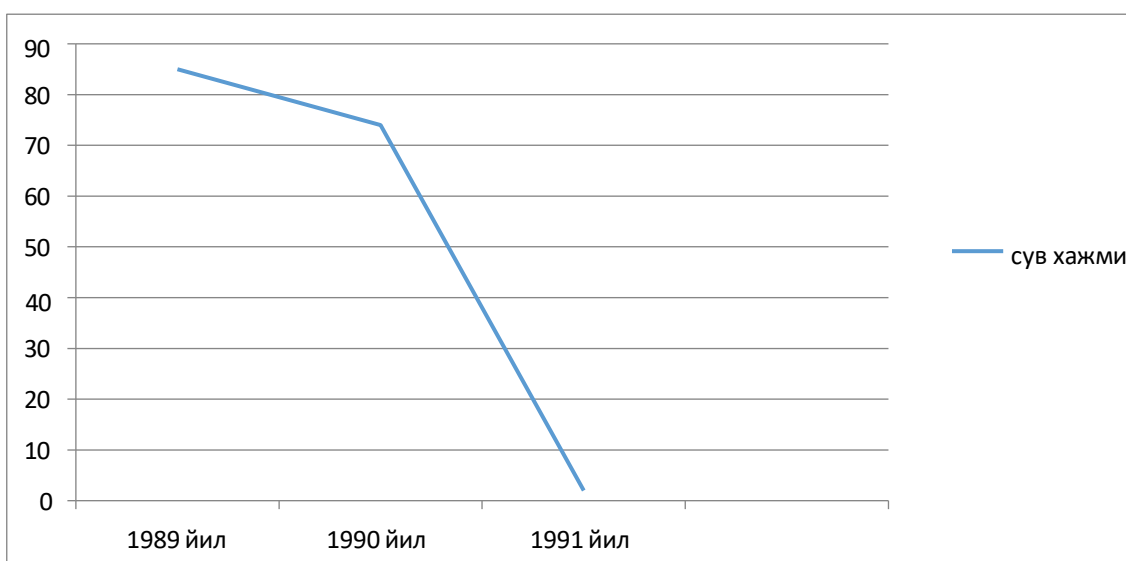

В результате загрязнения питьевой воды в Приаралье, среди населения происходит рост экологозависимых заболеваний, особенно онкологических, гинекологических, гастроэнтерических и гепатологических болезней[24]. Так, показатели количества диагностируемых случаев гастроэнтерических заболеваний в Каракалпакской АССР превышал союзный уровень почти в 30 раз. Если в 1950 году в Аральском море ежегодно вылов рыбы обитавших здесь ценных пород достигал 25-27 тыс. тонн, то к 1979 году судоходство на Арале было прекращено полностью, а ведь оно занимало важное место в хозяйственной жизни населения региона. Среди населения Приаралья широкое распространение получили желчекаменная болезнь, хронический гастрит, заболевания почек, рак пищевода и др. Среди женщин и детей резко возросла динамика заболеваний легких, случаев анемии и дефицита кальция. В Приаралье регистрируются чрезвычайно высокие показатели детской смертности и врожденных заболеваний, что свидетельствует об экологическо-гуманитарной катастрофе в регионе. Местное население перестало выращивать бахчевые культуры на своих приусадебных участках[25].

Проблема с кормами для домашнего скота также стала одним из проявлений негативных последствий изменения экологической ситуации в Аральском регионе.

Вызывают тревогу показатели состояния здоровья и роста детской смертности в республике, нашедшие отражение в следующей таблице:

Таблица [26]

Детская смертность в Узбекистане в 1984 - 85 годах (на каждую тысячу человек)

Области	1984 год.	1985 год.
Каракалпакская АССР	51.0	62.5
Андижанская	41.6	42.6
Бухарская	51.2	49.2
Джизакская	41.7	46.7
Кашкадарьинская	39.5	40.6
Навоийская	45.7	44.9
Наманганская	44.1	42.3
Самаркандская	52.3	50.3
Сырдарьинская	56.6	55.2
Сурхандарьинская	37.9	41.6
Ташкентская	35.3	36.4
Ферганская	44.9	50.1
Хорезмская	55.9	50.4
Город Ташкент	31.9	33.1
По республике	45.1	46.2

Из вышеприведённых сведений следует, что детская смертность (по данным за год) в Каракалпакской АССР была несколько выше, чем в других областях. Кроме того, в Каракалпакской АССР показатели по онкологическим заболеваниям превышали общие показатели по стране в 7 раз, а в Муйнакском и Тахтакупырском районах – в 20-30 раз. В результате этого множество семей из числа коренного населения было вынуждено покинуть родные дома. Жители опасных экологических зон стали массово переселяться в соседние Туркменистан, Казахстан и центральные города Узбекистана.

Загрязнение атмосферного воздуха в Каракалпакстане пыле-солевым выносом с обмелевшего дна Арала в последние годы приводит к обострению хронических заболеваний – хронических бронхитов, бронхиальной астмы, туберкулёза и других заболеваний. Так, в Каракалпакстане показатель заболеваний бронхиальной астмой равен 66.7, превышая среднереспубликанский уровень в 2 раза [27]. Среди женщин, проживающих на территории Нижней Амударьи, чаще диагностируют малокровие (анемия), онкологию, язву желудка и двенадцатиперстной кишки. В регионе ежегодно регистрируется около 500 новых случаев заболевания туберкулёзом [28]. Так, в Приаралье показатели заболеваемости по туберкулёзу – 135.5 на 100 тысяч населения, по Узбекистану

этот показатель равен 67.5 [29]. Низким качеством питьевой воды объясняется динамика роста заболеваемости инфекционными болезнями и болезнями желудочно-кишечного тракта. Показатели заболеваемости превышают средние показатели по Узбекистану на 11.2 % [30]. В результате экологической катастрофы в Приаралье изменилось и состояние орнитофауны региона, поскольку дельта Амударьи, служившая ареалом гнездования целого ряда редких птиц, ныне утратила своё значение для орнитологов [31].

До распада Советского Союза было разработано несколько проектов по спасению Аральского моря. Однако для реализации хотя бы одного из этих проектов не было выделено достаточно средств. Солевые выносы с обмелевших площадей Аральского моря породили экологическую катастрофу в прилегающих к нему районах. Антропогенно-природная экологическая катастрофа Аральского моря повлекла за собой разрывы в социально-экономической сфере Узбекистана [32]. В этот период для Узбекистана, являвшегося неразрывной частью единого народнохозяйственного комплекса СССР, имелась конкретная цель – восстановление Аральского моря путём поворота части сибирских рек в Среднюю Азию [33].

На майском пленуме 1982 года ЦК КПСС была принята продовольственная программа, реализация задач которой могла быть осуществлена лишь при повороте части речных стоков Сибири в Среднюю Азию. Руководство Узбекской ССР было заинтересовано в этом проекте, поскольку его реализация позволила бы решить ряд экономических проблем, назревших в республике [34].

Однако действия в этом направлении в середине 80-х годов XX века натолкнулись на серьёзное противодействие учёных и писателей. Они высказали мнение, что «в случае поворота вод сибирских рек в Среднюю Азию, ухудшится экологическая ситуация в Сибири» [35]. 5-6 июня 1985 года в Ленинграде состоялось заседание Союза писателей СССР на тему «Социальный и экономический прогресс». В этом мероприятии принимали участие учёные Москвы, Ленинграда и других городов. В своих выступлениях они высказались против переброски сибирских рек в Среднюю Азию, аргументируя тем, что мероприятия в этом направлении не имеют глубокого научного и практического обоснования [36]. Участники заседания направили обращение председателю Верховного Совета СССР А.Громько, в котором говорилось, что «в стране публикуются серьёзные критические статьи по вопросам, связанным с состоянием мелиорации земель и водным хозяйством. Широкая общественность также выражает серьёзное неодобрение по вопросу поворота сибирских рек на юг. Это глубоко непродуманное решение может привести к бесполезному расходованию средств в сотни миллионов рублей» [37].

Авторы письма потребовали от руководства правительства, участников сессии Верховного Совета СССР не включать вопрос поворота сибирских рек на юг в государственный план на 1986-1990 годы. Также они напоминали, что если это требование не будет принято во внимание, то будет нанесён вред не только экономике страны, но и общественному мнению [38]. В результате этого 14 августа 1986 года вышло постановление ЦК КПСС и Совета Министров СССР «О прекращении работ по переброске части стока северных и сибирских рек».

Далее в постановлении говорилось о необходимости дополнительного изучения экологических и экономических последствий переброски части стока северных и сибирских рек на юг, о целевом расходовании материальных и финансовых средств на эффективное использование имеющихся водных ресурсов и мелиорированных земель, предполагающие прекращение проектировочных и подготовительных работ, проводившихся в плане переброски северных и сибирских рек в Волгу[39]. Согласно этому постановлению, Государственному плановому комитету, Госагропрому, Министерству мелиорации и водного хозяйства было поручено не включать в план на 1986-1990 годы работы, связанные с проектированием и подготовкой этого проекта.

Вместо переброски рек в Центральную Азию была поставлена задача экономии воды в регионе, улучшения мелиоративного состояния земель, реконструкции ирригационной сети и перехода к эффективному использованию каждого гектара орошаемых площадей [40]. В соответствии с этим постановлением, Государственный плановый комитет, Государственный комитет по науке и технике, АН СССР, ВАСХНИЛ совместно с Советами Министров Узбекской ССР, Таджикской ССР, Туркменской ССР должны были разработать программу комплексного развития республик Средней Азии и Казахстана до 2001 года [41].

Дальнейшее углубление экологического кризиса, связанного с высыханием Аральского моря, требовало объединения деятельности различных организаций, депутатской группы, интеллигенции, писателей. Проблема Арала стала причиной многочисленных дискуссий в ходе демократических процессов в государственном масштабе. Группа депутатов из Узбекистана на сессии Верховного Совета СССР в 1989 году потребовала объявить Приаралье зоной экологического бедствия и предпринять меры по преодолению экологического кризиса. Каракалпакский писатель Т.Каипбергенов, выступая на сессии Верховного Совета, доказал, что при отводе вод из Амударьи 1/3 часть впитывают в себя пески. Он указывал на то, что образующиеся в результате этого озёра, заполнив пустоты, превращаются в болота[42]. По инициативе творческой интеллигенции при Союзе писателей Узбекской ССР был создан Комитет по спасению Аральского моря. Одним из первых в фонд этого комитета перечислили средства такие писатели, как Ч. Айтматов, А. Нурпеисов, Т. Каипбергенов, бывшие во все колокола во имя спасения Арала. При действенном участии журналов «Новый мир», «Памир», Государственного комитета СССР по охране природы и других организаций была организована экспедиция «Арал-88». Основной задачей этой экспедиции являлось изучение политических, социальных, эколого-экономических аспектов Аральской проблемы [43].

Вместе с тем, следует отметить, что на острове Возрождение в Аральском море в советское время (с 1952 по 1991 год) проводились опыты по изучению действия различных биологических агентов и аэрозолей, в том числе над вирусами сибирской язвы, холеры, оспы [44]. В 1992 году вышеназванный полигон был официально закрыт, после чего американские и российские военные специалисты приступили к его обеззараживанию. В октябре 2001 года между Департаментом обороны США и Министерством обороны Республики

Узбекистан было заключено соглашение, исходя из которого в целях ликвидации различных экологических угроз в данном регионе планировалось осуществление работ в объёме почти 6 млн долларов США [45].

Заключение. В целом, в Узбекистане проводится большая работа по смягчению последствий экологической катастрофы в Приаралье, в частности по сохранению природно-биологического фонда региона. За последние 10 лет в Узбекистане с этой целью был реализован ряд проектов и программ на сумму свыше 1 млрд долларов США. Однако преодоление трагических последствий Аральской катастрофы по-прежнему продолжает оставаться крайне сложной задачей.

В целом, «социалистическая бесхозяйственность», царившая в советском государстве, в последнее десятилетие тоталитарного строя породила ряд серьёзных проблем. Эти противоречия не были случайными для существующего строя, а являлись последствием накапливавшихся в течение долгого времени перекосов в политической, социальной и экономической сферах жизни республики.

Список литературы:

1. Вестник Российской Академии Наук. – М., 1997. Т. 67. – № 5. – С. 415-421.
2. Ўзбекистоннинг янги тарихи. Иккинчи китоб. Ўзбекистон совет мустамлакачилиги даврида... – Б. 563.
3. Каримов И.А. Хавфсизлик ва барқарор тараққиёт йўлида. – Ташкент: Ўзбекистон, 1998. Т. 6.– Б. 106.
4. Рахимов Ш.Х., Хамраев Ш.Р. Водные ресурсы в бассейне Арала // Экология и статистика. Сб. статей. (www.igeco.ru).
5. Водные ресурсы бассейна Аральского моря. 06.06.2009. <http://ec-ifas.org/index.php/ru/2010-05-17>
6. ДЭҚЖА. Ўзбекистон Республикасида атроф-муҳит ҳолати ва табиий ресурслардан фойдаланиш тўғрисида Миллий маъруза-2008... - Б. 39.
7. Водные ресурсы бассейна Аральского моря (<http://ec-ifas.org/index.php/ru/2010-05-17>).
8. Конвенция о биологическом разнообразии. Третий национальный доклад. Узбекистан. Ташкент, 2006. - С. 7.
9. Ибатуллин С.Р., Ясинский В.А., Мироненков А.П. Влияние изменения климата на водные ресурсы в Центральной Азии. Отраслевой обзор. Евразийский Банк развития, 2009. – С.9.
10. Водные ресурсы бассейна Аральского моря (<http://ec-ifas.org/index.php/ru/2010-05-17>).
11. Ёқубов М. Сабаб ва оқибат // Ўзбекистон қишлоқ хўжалиги. – Тошкент, 1996. - №1. - Б.45.
12. Судьба Арала. – Ташкент: Мехнат, 1988.
13. Султонов С.П, Ахмедов Б.П. Экология ва атроф-муҳитни муҳофаза қилиш асослари. -Тошкент:ЎАЖБНТ, 2004. –Б. 117.
14. Бахромов С. Здравоохранения Узбекистана: проблемы и перспективы // Коммунист Узбекистана. 1988 год № 7 июль. – С. 28.

15. Эргашев А и другие Сувнинг инсон ҳаётидаги ўрни. – Тошкент: Фан, 2009 – Б. 114.
16. Каримов И.А. Мамлакатни модернизация қилиш ва иқтисодийтимизни барқарор ривожлантириш йўлида. 16-китоб. – Тошкент: Ўзбекистон, 2008. – Б. 283.
17. Эгамбердиев Р., Раззоқов А. Ўзбекистонда кўриқ ерларни суғориш, ўзлаштириш ва мелиорациялаш тарихи. (Мирзачўл мисолида). – Тошкент: Фан, 1984. – Б. 267.
18. ЦА Уз., ф. 2454, оп.6, д.5966, л.8.
19. ЦА Уз., ф. 2272, оп.1, д.1105, л.4.
20. Мухамедов А. В поисках оросительной воды // Коммунист Узбекистана. 1990 год №1 январь. – С. 53.
21. Мирзиёев Ш.М. Бирлашган Миллиятлар Ташкилоти Бош Ассамблеясининг 72-сессиясидаги нутқини ўрганиш бўйича. Илмий-оммабоп рисола. – Тошкент: Маънавият, 2017. – Б. 100.
22. Мирзиёев Ш.М. Бирлашган Миллиятлар Ташкилоти Бош Ассамблеясининг 72-сессиясидаги нутқини ўрганиш бўйича. Илмий-оммабоп рисола. – Тошкент: Маънавият, 2017. – Б. 100.
23. Ўзбекистонда Республикасида атроф-муҳит ҳолати ва табиий ресурслардан фойдаланиш тўғрисида Миллий маъруза-2008. – Тошкент: – Б. 63; Ахмедов Э, Сайдаминова З. Ўзбекистон Республикаси. – Тошкент: Ўзбекистон, 1998. – Б. 11.
24. Гайдарова Р. Линия судьбы // Правда Востока. 1989 год 14 май.
25. Bregel , “Central Asia-In the Islamic Period up to the Mongols”, in E. Yarshater (ed), Encyclopaedia Iranica, vol. 5, (Costa Mesa CA: Mazda Publishers, 1992): 199-205; Zaharchenk, В. Т., Voda v turmenskoizhizni, (Ashgabat, 1990); Gleason, G., The struggle for control over water in central Asia: republican sovereignty and collective action, RFE/RL Report on the USSR, (June 21, 1991); Micklin, P. P. & W. D. Williams, The Aral Sea Basin, NATO ASI Series 2: Environment, 11, Springer Verlag (1996).
26. ЦА Уз, ф. 2454, оп.6, д.5981, л. 58.
27. Текущий архив Центра региональных наследований Республики Каракалпакстан. Современное состояние экологической обстановки в Республике Каракалпакстан (На материалах социологического исследование). - Нукус, 2009. 31 января. - С.2.
28. Хюфлер Ф., Новицкий З. Зелёный щит осушенного дна Арала. Ташкент, 2003. - С.65.
29. ТА Регионального исследовательского центра РК: Современное состояние экологической обстановки в Республике Каракалпакстан (На материалах социологического исследование). Нукус. - 2009. 31 янв. - С.3.
30. Популярная экологическая энциклопедия Республики Узбекистан. Т.1. Ташкент, 2008. -С. 94.
31. Хушвақтов И. Кутқариш ва асраш керак//Маърифат. -2008. - 8 март.
32. Johannes Linn. Central Asia Human Development Report. Slovakia. Bratislava. 2005. – P. 100.

33. РГАНИ, ф.89, оп.35., д.7., л.2-4. В этом фонде хранится переписка Первого секретаря ЦК КП Узбекской ССР Ш.Рашидова, Президента АНУз., академика А.С.Садыкова, первого секретаря Каракалпакской АССР Е.Айтмуратова, содержащая предложения по переброске части сибирских рек в Среднюю Азию.
34. РГАНИ, ф. 89, оп.36., д.12., л.7.
35. РГАНИ, ф.89, оп.36., д.12., л.5.
36. РГАНИ, ф.89, оп.36., д.12., л.8.
37. РГАНИ, ф.89, оп.36., д.12., л.4.
38. РГАНИ, ф.89, оп.36., д.12., л.3.
39. РГАНИ, ф.89, оп.36., д.12., л.4.
40. РГАНИ, ф.89, оп.36., д.12., л.6.
41. Первая сессия Верховного совета СССР. Бюллетень 31. – М.: Изд. Верх. Сов. СССР, 1989. – С. 28.
42. Совет Ўзбекистони. 1988, 21 апрель.
43. БМТТД Веб-сайти undp.sk: Устранение экологических угроз в Центральной Азии. ЮНДП, 2003 . - С. 26.
44. Global Secerity Org, 2003 (www.globalsecerity.org).
45. Мусаев Ш. Европарламентда Орол муаммоси // Ўзбекистон овози. – 2010. 19 октябрь.

ИСТОРИОГРАФИЯ И ИСТОЧНИКОВЕДЕНИЕ ФОРМИРОВАНИЯ МЕСТНОЙ ВОЕННОЙ ПЕЧАТИ В ТУРКЕСТАНЕ

Алиназарова Д.В.

*доктор философии по истории (PhD), доцент исторического факультета
Национального университета Узбекистана имени Мирзо Улугбека
(Ташкент, Узбекистан)
dildoraalinazarova@gmail.com*

Аннотация. В данной статье представлена информация о том, что сегодня военная печать стала приоритетным направлением в государствах мира, и сейчас внимание к этой сфере растет и в нашей стране. Информация об исследовании группы ученых, которые ввели тему военной прессы в научный оборот, освещена на основе научных фактов и первоисточников.

Ключевые слова: военная печать, «Милиционная армия», «Красноармейская газета», «Красный орёл», «Листок неграмотного красноармейца», «Пробуждение», «Допризывник», «Санитарное просвещение», «Красноармеец», «Красная Звезда», «Фрунзевец».

Annotatsiya. Mazkur maqolada bugungi kunda xarbiy matbuot yo‘nalishi jahon davlatlarida ustuvor sohaga aylanganligi, hozirda mamlakatimizda bu sohaga e’tibor ortayotganligi haqida ma’lumotlar keltirilgan. Shu bilan birga xarbiy matbuot mavzusini ilmiy muomilaga olib kirgan bir guruh olimlar tadqiqotlari haqidagi ma’lumotlar ilmiy faktlar, birlamchi manbalar asosida yoritib berilgan.

Kalit so‘zlar: xarbiy matbuot, «Militsionnaya armiya», «Krasnoarmeyskaya gazeta», «Krasnyy oryol», «Listok negramotnogo krasnoarmeysa», «Probujdenie», «Doprizyvnik», «Sanitarnoe prosvещение», «Krasnoarmees», «Krasnaya Zvezda», «Frunzeves».

Annotation. This article provides information that today the military seal has become a priority in the countries of the world, and now attention to this area is growing in our country. Information about the research of a group of scientists who introduced the topic of the military press into scientific circulation is covered on the basis of scientific facts and primary sources.

Keywords: military press, “Militia Army”, “Red Army newspaper”, “Red Eagle”, “Leaflet of an illiterate Red Army soldier”, “Awakening”, “Pre-conscript”, “Sanitary education”, “Red Army soldier”, “Red Star”, “Frunzevets”.

Материалы военной печати занимают особое место в изучение истории Узбекистана. Весь объем научно-исследовательской литературы, по изучению истории военной печати подразделен на следующие группы: 1) публикации периода завоевания Туркестанского края Российской империей; 2) исследования советского периода; 3) исследования, проведенные за годы независимости Узбекистана.

Характерной особенностью исследовательской деятельности по отношению к *первой группе* являются работы, направленные на освещение процессов, происходивших в годы существования Российской империи. В них собраны ценные фактологические материалы о работе краевой прессы [Романовский, 1868., Аристов, 1873. Миддендорф, 1882., Костенко, 1891., Гирс, 1883., Наливкин, 1886. Остроумов, 1890., Южаков, 1891.].

В исследовательских работах *второй группы*, рассматриваются и анализируются статистические данные развития периодической печати в Туркестане в 1870-1925 гг., история становления типографии в Узбекистане в 1925-1977 гг., а также приводятся информации о периодических изданиях, типографиях и литографиях Узбекистана [Авшарова, 1960., Эрназаров, 1959., Аминова, 1966., Эрназаров, 1968., Сафаров, 1973., Эрназаров, Акбаров, 1976 - 1978., Бобохонов, 1979., Акбаров, 1984.]. Отдельного внимания заслуживают диссертационные исследования советского периода, посвященные проблемам становление СМИ в стране [Агапов, 1967., Алимова, 1980.]

В годы независимости написаны ряд титанических трудов [Абдуазизова, 2000., Абдуазизова, 2002., Обидов, 2009., Шамсутдинов, 2017., Қосимова, 2018., Abduazizova, 2021.], монографий [Агзамходжаев, 2008., Абдуазизова, 2008., Шодмонова, 2012. Расулов, Исоқбоев, 2019.] и научно-исследовательские диссертации [Раджабов, 1995., Козаков, 2001., Вохидова, 2002., Расулов, 2008., Орзиев, 2020., Комилов, 2021.] и научные статьи [Алимова, 1998., Исоқбоев, 2007., Шадманова, 2017., Расулов, Исоқбоев, 2020.], с использованием новых методологических подходов.

Изучение архивных источников, опубликованных и неопубликованных произведений привело к пониманию того, что первые типографии и литографии

на территории Туркестана возникли во второй половине XIX в. [Чабров, 1954. С.77]. После завоевания Туркестана Российской империей, в Ташкент из центра была привезена небольшая типография, начавшая работать в уже 1868 году [Юлдашев, 1969. С.10]. В 1869 году в Ташкент завезли другую типографию, предназначенную для выпуска официальной газеты «Туркестанские ведомости» - первого периодического издания в Средней Азии. Типография получила также арабский шрифт, на котором печатались приложения к «Туркестанским ведомостям» на узбекском и казахском языках. Первая газета Туркестана - «Туркестанские ведомости» увидела свет 28 апреля 1870 г. и была официальным органом Туркестанского генерал-губернаторства. Следует подчеркнуть, что газеты «Туркестанские ведомости» и «Туркистон вилоятининг газети», издаваемых в Туркестане в 1870-1917 гг. [Шодмонова, 2009. С. 37], в отличие от других газет, выходили сравнительно продолжительное время.

Наряду с официальными, в 1890-е годы в Туркестане стали создаваться частные газеты на русском и еврейско-таджикском языке. К примеру, можем привести следующие газеты: «На рубеже», «Кокандские известия», «Фергана», «Новая Фергана», «Кокандский листок»¹², «Голос Ферганы»¹³, «Ферганские отклики», «Ферганская жизнь», «Туркестанский край»¹⁴, «Туркестанский голос»¹⁵, «Туркестанское слово», «Русский Туркестан», «Ташкентский курьер», «Туркестанский курьер» [Абдуазимова, 2002. С. 175], «Утро Ферганы» и «Андижанский листок»¹⁶, а также первая в истории газета на языке бухарских евреев «Рахамим»¹⁷. Частные газеты отличались от официальной печати разносторонностью содержания, подачи отзывов различными социальными слоями общества, их руководству всегда мешали не только проблемы с материальным обеспечением, но и цензурное давление.

В начале XX века по инициативе и усилиям джадидских просветителей были созданы такие газеты, как «Тараккий» (1906) [Алимова, 2000. С.9], «Хуршид» (1906 г.), «Шухрат» (1907 г.) [Шодмонова, 2009. С.36], «Осиё» (1908 г.). Это стало важным событием в истории узбекской культуры: зародилась национальная печать на староузбекской графике.

Отдельный спектр проблем военной печати, получил частичное разрешение в исследованиях И. Лурье. В коллективной монографии приводятся факты об издании в 1910 году в Фергане первой газеты бухарских евреев «Рахамим» на иврите, в которой публиковались статьи и стихи, направленным против колониального гнёта. Газета выходила раз в неделю до 1916 года [Лурье, 2012. С. 231].

Таким образом, о военной печати Туркестана отечественными и зарубежными учеными было написано множество монографий и статей, посвященных различным проблемам её истории. На основе анализа архивных данных и литературы, стало известно, что первая профессиональная военная

газета в Узбекистане начала издаваться с 1918 года до 1921 гг. под названием «Красноармеец», а с 1921 по 1938 год под названием «Красная Звезда». С февраля 1938 года газета снова была переименована во «Фрунзевец» и до 24 июня 1992 года выходила как печатный орган Туркестанского военного округа [Косимова, 2019].

А также по данным В.П.Шорникова в 1918-1924 гг. в Туркестане выходило в разное время около 20 наименований военных газет на русском языке и 6 приложений к ним. К примеру, газеты «Милиционная армия», «Красноармейская газета», «Красный орёл», «Листок неграмотного красноармейца», а также журналы: «Пробуждение», «Допризывник», «Санитарное просвещение». Эти газеты раскрывают и дополняют военную тематику истории Узбекистана и являются основным источником для решения актуальных задач историографии истории военной печати Узбекистана.

Список литературы:

1. Abduazizova N. History of national journalism. – Tashkent: Uzbekistan, 2021. – 380 p.
2. Абдуазизова Н. Тафаккур шажараси. Ноширлик тарихидан лавхалар. – Ташкент: Маънавият, 2008. - 160 с.
3. Абдуазизова Н.А. Туркистон матбуотининг тарихи (1870-1917 йй.) – Тошкент: Академия, 2000. - 238 б.
4. Абдуазизова Н.А. Ўзбекистон журналистикаси тарихи. – Тошкент: Академия, 2002. – 192 б.
5. Авшарова М. Русская периодическая печать в Туркестане (1870-1917 гг.). – Ташкент, 1960. – 197 с.
6. Агапов П.В. Военная печать Туркестана в годы гражданской войны (1918-1920 гг.). Дисс ... канд. истор. наук. – Ташкент, 1967. – 50 с.
7. Косимова Н. Ихтисослашган журналистика. Том IX. – Ташкент / O'zbekiston НМИУ, 2019. – 784.
8. Миддендорф А.Ф. Очерки Ферганской долины – СПб., 1882. – 489 с.
9. Расулов А.Н., Исокбоев А.А. Татарское просветительство и система национального образования в Туркестане (конец XIX – начало XX вв.) // Историческая этнология. – Москва, 2020. Том 5, № 1. – С. 146.
10. Романовский Д.И. Заметки по среднеазиатскому вопросу. – СПб., 1868. – 291 с.
11. Чабров Г.Н. Из истории полиграфии и издательства литературы на местных языках в революционном Туркестане (1868-1917 гг.). – САГУ, 1954. - 220 с.
12. Шамсутдинов Р. Иккинчи жаҳон уруши ва фронт газеталари. Китоблар 1-3. – Тошкент: Akademyashr, 2017. – 273 б.
13. Шодмонова С. Архивные документы – важный источник изучения истории периодической печати Туркестана. По материалам Центрального государственного архива Республики Узбекистан // Вестник архивиста. – Москва, 2009. - № 3. – С. 23-37.

14. Шодмонова С. Туркистон тарихи - матбуот кўзгусида. – Тошкент: Yangi nashr, 2011. – 296 б.
15. Эрназаров Т.Э. Акбаров А.И. История печати Туркестана (1870-1925 гг.). – Ташкент: Ўқитувчи, 1976. – 286 с.
16. Эрназаров Т.Э. Акбаров А.И. История печати Узбекистана (1925 – 1952). – Ташкент: Ўқитувчи, 1977. - 309 с.
17. Эрназаров Т.Э. Акбаров А.И. История печати Узбекистана (1952-1977). – Ташкент: Ўқитувчи, 1978. – 247 с.
18. Эрназаров Т.Э. Расцвет народной печати в Узбекистане. – Ташкент: Узбекистан, 1968. – 184 с.

**«ҰЛТТЫҚ МҮДДЕ ЖӘНЕ МЕМЛЕКЕТШІЛДІК САБАҚТАРЫ:
ЖҰМАБЕК ТӘШЕНЕВТИҢ МҰРАСЫ»**

атты халықаралық ғылыми-теориялық конференция

МАТЕРИАЛДАРЫ

11 сәуір 2025 ж.

МАТЕРИАЛЫ

международной научно-теоретической конференции

**«УРОКИ НАЦИОНАЛЬНОГО ИНТЕРЕСА И
ГОСУДАРСТВЕННОСТИ: НАСЛЕДИЕ ЖУМАБЕКА ТАШЕНЕВА»**

11 апреля 2025 г.

MATERIALS

of international scientific and theoretical conference

**" LESSONS OF NATIONAL INTEREST AND STATEHOOD: THE
LEGACY OF ZHUMABEK TASHENEV"**

April 11, 2025

Ғылыми редактор Л. Динашева
Жауапты хатшылар А. Сандыбаева, А.Малдыбек

Жарияланған мақала авторының пікірі редакция көзқарасын білдірмейді.
Мақала мазмұнына автор жауап береді.

Редакцияның мекен-жайы:
161200, Қазақстан Республикасы, Түркістан облысы, Түркістан қаласы,
«Халықаралық туризм және меймандостық университеті» КЕАҚ.
Оқу ғимараты. Рабиға Сұлтан Бегім к., 14 А
☎ 8-705-491-50-42

Жинақ Халықаралық туризм және меймандостық университетінің ресми
сайтында электрондық нұсқасы шықты.

Электрондық басылым 07.04.2025 ж. мақұлданды.
Пішімі 60X84/8. Қағазы офсеттік.
Шартты баспа табағы 23,9. Таралымы 100 дана. Тапсырыс 11
© ХТжМУ, 2025

